

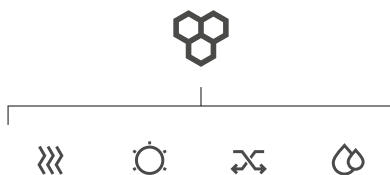

KATALOG PRODUKTÓW

- POMPY CIEPŁA · ZESTAWY SOLARNE
- REKUPERACJA · ZBIORNIKI · KOTŁY C.O.
- HYBRYDOWE SYSTEMY GRZEWCZE

01/2024



Lider w produkcji urządzeń grzewczych w Polsce



Galmet to największy polski producent ogrzewaczy wody z ponad 40-letnią historią. Przeszło 45 000 m² hal produkcyjnych pracuje prawie 700 doświadczonych i wykwalifikowanych pracowników oraz najnowocześniejsze maszyny w zautomatyzowanych liniach produkcyjnych. Dzięki połączeniu doskonałości technologicznej naszych wyrobów z kreatywnością i postępem wnoszonym przez doświadczoną kadrę, pomocą i wsparciem doradców technicznych na każdym etapie realizacji inwestycji, zapewniamy naszym klientom optymalne, oszczędne i ekologiczne, rozwiązania grzewcze precyzyjnie dopasowane do ich indywidualnych potrzeb.

Wszystkie nasze produkty mogą być konfigurowane w najbardziej wydajne hybrydowe systemy grzewcze.



SPIS TREŚCI

ZBIORNIKI

– Wymienniki c.w.u. z węzownicą spiralną - typ SGW(S) Mini Tower, Vulcan Kombi	6
– Zbiorniki do kotłów gazowych - typ SGW(S) Rondo Premium, SG(S) Fusion	8
– Wymienniki c.w.u. z węzownicą spiralną - typ SGW(S) Tower, SGW(S)B Tower Biwal w klasie A	10
– Wymienniki c.w.u. z węzownicą spiralną - typ SGW(S) Tower, Big Tower	12
– Wymienniki c.w.u. z węzownicą spiralną - typ SGW(S) Tower Slim	14
– Wymienniki c.w.u. z dwiema węzownicami spiralnymi - typ SGW(S)B Tower Biwal	16
– Wymienniki c.w.u. z dwiema węzownicami spiralnymi - typ SGW(S)B Tower Biwal Slim	18
– Wymienniki c.w.u. z dużą węzownicą spiralną do pomp ciepła - typ SGW(S) Tower Grand	20
– Wymienniki c.w.u. z maksymalnie dużą węzownicą spiralną do pomp ciepła - typ SGW(S) Maxi	22
– Wymienniki c.w.u. z dwiema maksymalnie dużymi węzownicami spiralnymi do pomp ciepła - typ SGW(S)B Maxi Plus	24
– Kombinowane zbiorniki akumulacyjne (zbiornik w zbiorniku) - typ SG(K) Kumulo	26
– Zbiornik kombinowany do pomp ciepła, wymiennik c.w.u. z węz. spiralną + bufor c.o. w jednej obudowie - typ SG(K) Complete	28
– Akumulacyjne zbiorniki warstwowe z węzownicą spiralną - typ SG(K) Multi-Inox	30
– Zbiorniki buforowe do ogrzewania i chłodzenia - typ SG(B)	32
– Zbiorniki buforowe do pomp ciepła z maksymalnie dużą węzownicą spiralną - typ SG(B)	34
– Zbiorniki buforowe do pomp ciepła z maksymalnie dużą węzownicą spiralną - typ SG(B)	36
– Zbiorniki buforowe do pomp ciepła z dwiema maksymalnie dużymi węzownicami spiralnymi - typ SG(B)	38
– Zbiorniki buforowe - typ SG(B)	40
– Zbiorniki buforowe z jedną węzownicą spiralną - typ SG(B)	42
– Zbiorniki buforowe z dwiema węzownicami spiralnymi - typ SG(B)	44
– Zasobniki c.w.u. bez węzownicy - typ SG(S) Tower Acu	46
– Zasobniki c.w.u. bez węzownicy - typ SG(S) Tower Acu	48
– Wymienniki c.w.u. poziome z węzownicą "U" - typ SGW(L)x2	50
– Wymienniki c.w.u. poziome dwupłaszczowe - typ SGW(L)P	50
– Zasobniki c.w.u. poziome bez węzownicy - typ SG-BW	50
– Elektryczne ogrzewacze wody - typ SG Fox 5-120	52
– Wymienniki c.w.u. z węzownicą spiralną - typ SGW(S) Neptun ² Kombi 80-140	52
– Kompletne elektryczne GE	54
– Anody magnezowe i tytanowe	57
– Zbiorniki na zamówienia indywidualne W-S i kolorystyka	59
– Akcesoria i części zamienne do zbiorników	60

POMPY CIEPŁA

– Basic 200-270: pompa ciepła w systemie powietrze-woda do c.w.u. ze zbiornikiem	64
– Maxima Compact 7-12GT: pompa ciepła w systemie solanka-woda ze zbiornikiem c.w.u. do c.o. i c.w.u.	65
– Maxima 7-16GT: pompa ciepła w systemie solanka-woda do c.o. i c.w.u.	66
– Maxima 20-42GT: wysokotemperaturowa pompa ciepła w systemie solanka-woda do c.o. i c.w.u.	67
– Airmax ³ 5-14GT: pompa ciepła w systemie powietrze-woda do c.o. i c.w.u.	68
– Gbox/Onebox: jednostki wewnętrzne w zestawach z pompami ciepła Airmax ³	70
– Centrala Smart Home Sinum w zestawach z pompami ciepła Airmax ³	71
– Airmax ² 16-30GT: wysokotemperaturowa pompa ciepła w systemie powietrze-woda do c.o. i c.w.u.	72
– Prima 6-16GT: pompa ciepła w systemie powietrze-woda do c.o. i c.w.u.	73
– Akcesoria i części zamienne do pomp ciepła	75

REKUPERACJA

– Zephyr 400-600GT: rekuperator powietrza	78
– Akcesoria i części zamienne do rekuperatorów	79

ZESTAWY SOLARNE

– Kolektory słoneczne płaskie - typ KSG Premium GT (miedziane) i KSG GT (alumiunowe)	82
– Kompletne zestawy solarne z kolektorami miedzianymi i wymiennikiem c.w.u.	83
– Kompletne zestawy solarne z kolektorami aluminiowymi i wymiennikiem c.w.u.	86
– Akcesoria i części zamienne do zestawów solarnych	88

KOTŁY C.O.

– Genesis Plus KPP: kocioł c.o. z podajnikiem na pellet (5 klasa)	92
– Electra 11-23GT: kocioł elektryczny do c.o. i c.w.u.	94
– Akcesoria i części zamienne do kotłów c.o.	95

DANE KONTAKTOWE

– Regionalni handlowcy	96
– Doradcy techniczni OZE	97
– Dane kontaktowe	98

Producent marki Galmet zastrzega sobie prawo do wprowadzania poprawek i zmian w niniejszym katalogu, celem udoskonalenia wyrobów, w dowolnej chwili bez wcześniejszego uprzedzenia. Zdjęcia, schematy i rysunki zawarte w katalogu należy traktować jako poglądowe. Katalog nie stanowi oferty w rozumieniu Kodeksu Cywilnego.

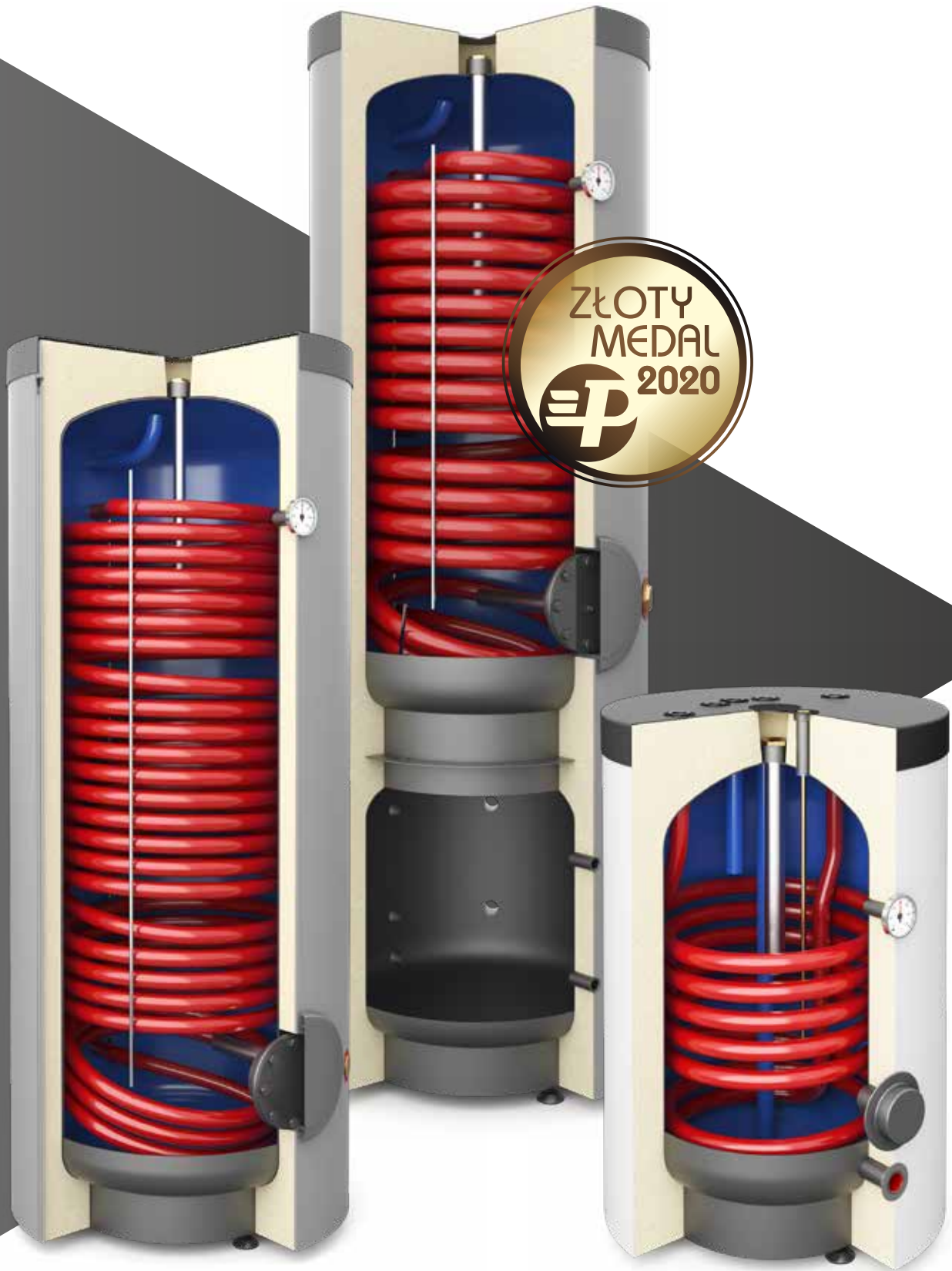

ZBIORNIKI

WYMIENNIKI C.W.U. Z WĘŻOWNICĄ SPIRALNĄ

TYP SGW(S) MINI TOWER, VULCAN KOMBI

Dane techniczne wymienników SGW(S) Mini Tower (wolnostojące)

specyfikacja	j.m.	SGW(S) Mini Tower		
		100	120	140
pojemność magazynowa ¹	l	102	114	129
ErP pianka poliuretanowa	-	B	B	B
maksymalne ciśnienie pracy zbiornika	MPa	0,6	0,6	0,6
maksymalne ciśnienie pracy wężownicy	MPa	1,6	1,6	1,6
maksymalna temperatura pracy zbiornika	°C	95	95	95
maksymalna temperatura pracy wężownicy	°C	110	110	110
powierzchnia wężownicy	m ²	0,6	0,95	0,95
pojemność wężownicy	l	2,6	4,1	4,1
moc wężownicy (70/10/45°C)	kW	16	23	23
wydajność wężownicy (70/10/45°C)	l/h	390	560	560
moc wężownicy (80/10/45°C)	kW	21,1	30,4	30,4
wydajność wężownicy (80/10/45°C)	l/h	510	740	740
zapotrzebowanie na wodę grzewczą z kotła c.o.	m ³ /h	2,5	2,5	2,6
anoda magnezowa górna dennica (korek 5/4")	mm	25x390	25x390	25x390
h1 - dopływ zimnej wody (Gw)	" / mm	3/4 / 210	3/4 / 165	3/4 / 165
h2 - powrót z wężownicy (Gw)	" / mm	3/4 / 310	3/4 / 250	3/4 / 250
h3 - osłona czujnika I (Ø)	" / mm	3/8 / 400	3/8 / 400	3/8 / 400
h4 - cyrkulacja (Gw)	" / mm	3/4 / 500	3/4 / 450	3/4 / 450
h5 - zasilanie wężownicy (Gw)	" / mm	3/4 / 710	3/4 / 750	3/4 / 750
h6 - osłona czujnika II (Ø) ³	" / mm	3/8 / 790	3/8 / 830	3/8 / 875
h7 - odpływ c.w.u. (Gw)	" / mm	3/4 / 790	3/4 / 920	3/4 / 1070
D - średnica zewnętrzna	mm	518	518	518
L - wysokość	mm	1040	1150	1290
waga netto	kg	52	57	62

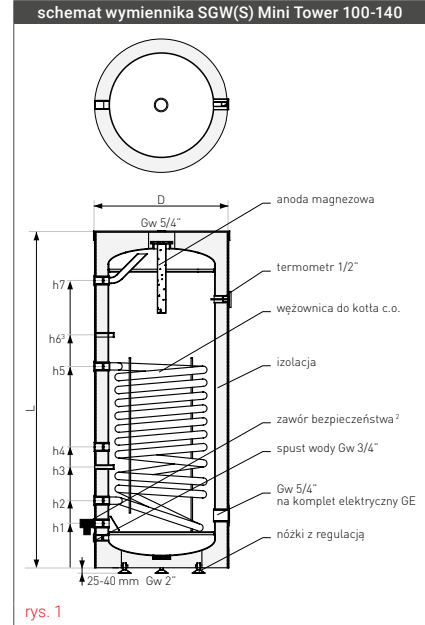

Dane techniczne wymienników SGW(S) Vulcan Kombi (wolnostojące) i SGW(S) Vulcan Kombi (wiszące)

specyfikacja	j.m.	SGW(S) Vulcan Kombi			
		100	120	140	200
pojemność magazynowa ¹	l	101	113	140	194
ErP pianka poliuretanowa	-	C	C	C	C
maksymalne ciśnienie pracy zbiornika	MPa	0,6	0,6	0,6	0,6
maksymalne ciśnienie pracy wężownicy	MPa	1,6	1,6	1,6	1,6
maksymalna temperatura pracy zbiornika	°C	95	95	95	95
maksymalna temperatura pracy wężownicy	°C	110	110	110	110
powierzchnia wężownicy	m ²	1,2	1,2	1,2	1,6
pojemność wężownicy	l	5,2	5,2	5,2	11,2
moc wężownicy (70/10/45°C)	kW	29	29	29	39
wydajność wężownicy (70/10/45°C)	l/h	700	700	700	950
moc grzałki elektrycznej ⁵	kW	1,5	2,0	2,0	-
zakres temperatury ⁵	°C	Elektronik 5-75 (8-77 manualny)			-
czas nagrzewania do 40°C ⁵	h	2,0	1,9	2,2	-
zapotrzebowanie na wodę grzewczą z kotła c.o.	m ³ /h	2,5	2,5	2,5	2,6
anoda magnezowa górna dennica (korek 5/4") ⁶	mm	26x550	26x550	26x550	38x400
L - wysokość	mm	1050	1150	1300	1190
D - szerokość x głębokość	mm	455x455	455x455	455x455	650x650
A - woda użytkowa (Gz)	"	3/4	3/4	3/4	1
B - przyłącza wężownicy (Gz)	"	3/4	3/4	3/4	1
R - rozstaw	mm	280	280	280	380
waga netto	kg	57	62	67	94

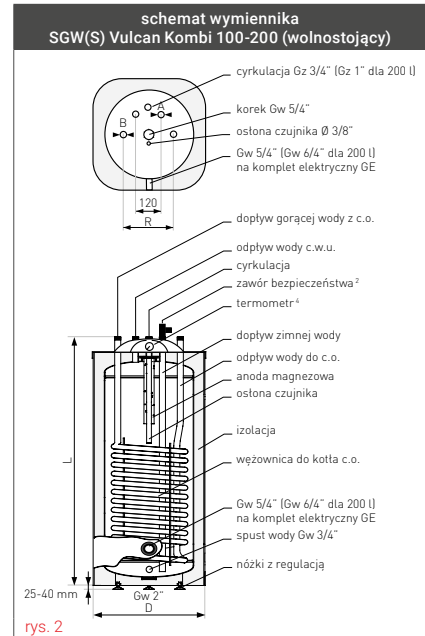

¹ Zgodnie z rozporządzeniem komisji (UE) 812/2013, 814/2013.

² Nieujęty w cenie podstawowej.

³ Dotyczy wymienników SGW(S) Mini Tower 120-140.

⁴ W zbiornikach typu 200 termometr umiejscowiony jest na płaszczu zbiornika.

⁵ Dotyczy wymienników SGW(S) Vulcan Kombi z grzałką elektryczną (wiszących).

⁶ Dla wymienników SGW(S) Vulcan Kombi (wiszący) anoda magnezowa montowana na śrubie M8 w dolnej części zbiornika.



zbiorniki
N^o1
w Polsce



SGW(S) Mini Tower (wolnostojący)

nr kat.	typ	opis	kod EAN
26-108000	100	węzownica spiralna, pianka poliuretanowa, obudowa skay, emalia ceramiczna EXTRA GLASS®, anoda magnezowa	5901224409066
26-128000	120		5901224408762
26-148000	140		5901224408335

Zalety wymienników SGW(S) Mini Tower

- ▶ Szybsze nagrzewanie wody dzięki węzownicy spiralnej o dużej powierzchni.
- ▶ Współpraca z każdym typem kotła: pelletowym (np. Genesis Plus KPP), olejowym, gazowym, węglowym itd.
- ▶ Najwyższej jakości emalia ceramiczna EXTRA GLASS®.
- ▶ Dodatkowe zabezpieczenie anodą magnezową.
- ▶ Możliwość montażu kompletu elektrycznego GE - opcja.
- ▶ Termometr w standardzie.



fol. 1
SGW(S) Mini Tower

SGW(S) Vulcan Kombi (wolnostojący)

nr kat.	typ	opis	kod EAN
26-105500	100	węzownica spiralna, pianka poliuretanowa, obudowa metalowa, emalia ceramiczna EXTRA GLASS®, anoda magnezowa	5901224400612
26-125500	120		5901224400629
26-145500	140		5901224400636
26-205500	200		5901224503870

SGW(S) Vulcan Kombi (wiszący)

nr kat.	typ	opis	kod EAN
26-105600	100	węzownica spiralna, pianka poliuretanowa, obudowa metalowa, emalia ceramiczna EXTRA GLASS®, anoda magnezowa	5901224400711
26-125600	120		5901224400728
26-145600	140		5901224400735

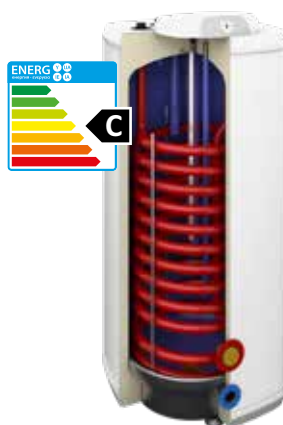

fol. 2
SGW(S) Vulcan Kombi
(wolnostojący) 100-140

Zalety wymienników SGW(S) Vulcan Kombi

- ▶ Dostępne modele stojące lub wiszące.
- ▶ Wszystkie wyjścia w dennicy.
- ▶ Szybsze nagrzewanie wody dzięki węz. spiralnej o bardzo dużej powierzchni.
- ▶ Współpraca z każdym typem kotła: pelletowym (np. Genesis Plus KPP), olejowym, gazowym, węglowym itd.
- ▶ Nawet o 50% dłuższa żywotność zbiornika dzięki ochronie RESIST-TECH®.
- ▶ Najwyższej jakości emalia ceramiczna EXTRA GLASS®.
- ▶ Dodatkowe zabezpieczenie anodą magnezową.
- ▶ Możliwość montażu kompletu elektrycznego GE - opcja.
- ▶ Termometr w standardzie.

Grzałka elektr. do zbiorników SGW(S) Vulcan Kombi

nr kat.	opis	kod EAN
40-130607	grzałka 2 kW, 230 V do zbiornika emaliowanego na flanszy Ø zew. 125 mm / 5 śrub (osłona stalowa), produkcja do 10.2017 r. - do modelu wiszącego	5901224820687
40-130609	grzałka 2 kW 230 V do zbiornika emaliowanego na flanszy Ø zew. 125 mm / 5 śrub, osłona stalowa (od 10.2017) - do modelu wiszącego	5901224828034
40-140432	moduł sterowania grzałką SGW(S) Vulcan Kombi Elektronik 230 V - do modelu wiszącego	5901224819339
41-020002	komplet elektryczny GE Selifa z grzałką 2 kW 230 V - K5/4* - do modelu wolnostojącego	5901224832710



fol. 3
SGW(S) Vulcan Kombi
(wiszący) 100-140

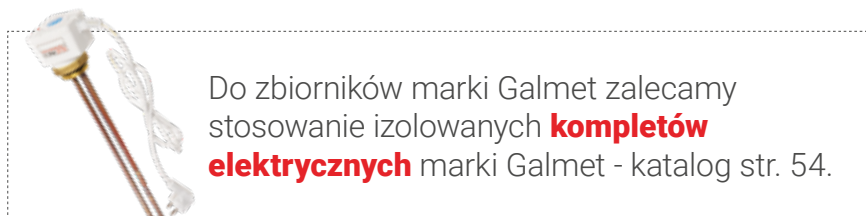

* Szczegóły w karcie gwarancyjnej.

ZBIORNIKI DO KOTŁÓW GAZOWYCH

TYP SGW(S) RONDO PREMIUM, SG(S) FUSION

Dane techniczne zbiorników SGW(S) Rondo Premium

specyfikacja	j.m.	Rondo Premium	
		120	140
pojemność magazynowa ¹	l	123	139
ErP pianka poliuretanowa	-	A	A
maksymalne ciśnienie pracy zbiornika	MPa	1,0	1,0
maksymalne ciśnienie pracy węzownicy	MPa	1,6	1,6
maksymalna temperatura pracy zbiornika	°C	95	95
maksymalna temperatura pracy węzownicy	°C	110	110
powierzchnia węzownicy	m ²	1,2	1,2
pojemność węzownicy	l	8	8
moc węzownicy (70/10/45°C)	kW	29	29
wydajność węzownicy (70/10/45°C)	l/h	700	700
anoda magnezowa górna dennica (korek 5/4")	mm	38x400	38x400
dopływ zimnej wody (Gw)	"	1	1
odpływ c.w.u. (Gw)	"	1	1
cyrkulacja (Gw)	"	1	1
zasilanie węzownicy / powrót z węzownicy (Gw)	"	1	1
komplet elektryczny GE (Gw)	"	5/4	5/4
osłona czujnika (Ø)	"	1/2	1/2
termometr (Gw)	"	1/2	1/2
spust wody (Gw)	"	1	1
d - średnica wewnętrzna	mm	500	500
D - średnica zewnętrzna	mm	660	660
L - wysokość	mm	910	1005
R - rozstaw	mm	370	370
wymiar A	mm	80	80
wymiar B	mm	120	120
wymiar C	mm	180	180
wymiar E	mm	200	200
wymiar F	mm	120	120
waga netto	kg	74	82

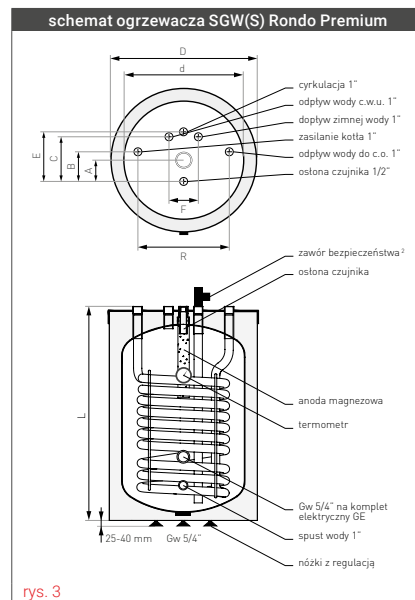

Dane techniczne zbiorników SG(S) Fusion

specyfikacja	j.m.	SG(S) Fusion 100	
pojemność magazynowa ¹	l	104	
ErP pianka poliuretanowa	-	C	
maksymalne ciśnienie pracy zbiornika	MPa	1,0	
maksymalna temperatura pracy zbiornika	°C	95	
zakres temperatury	°C	8-77	
wydatek trwały c.w.u. Δt=30K	l/h (kW)	660 (24)	774 (28)
orientacyjny czas nagrzewania zasobnika Δt=45K ³	min (kW)	20 (24)	16 (28)
anoda magnezowa górna dennica (korek 5/4")	mm	25x390	
dopływ zimnej wody (Gz)	"	3/4	
odpływ c.w.u. (Gz)	"	3/4	
cyrkulacja (Gz)	"	3/4	
zasilanie kotła / powrót z kotła (Gz)	"	3/4	
komplet elektryczny GE (Gw)	"	5/4	
osłona czujnika (Ø)	"	1/2	
termometr (Gw)	"	1/2	
spust wody (Gw)	"	1	
d - średnica wewnętrzna	mm	500	
D - średnica zewnętrzna	mm	600	
L - wysokość	mm	900	
R - rozstaw	mm	307	
wymiar A	mm	100	
wymiar B	mm	150	
wymiar C	mm	165	
waga netto	kg	54	

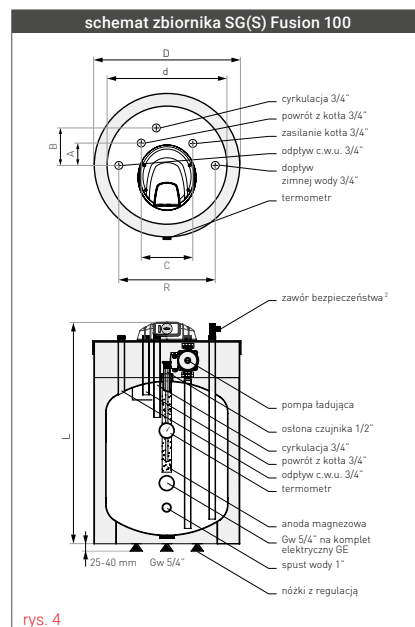

* Szczegóły w karcie gwarancyjnej.
¹ Zgodnie z rozporządzeniem komisji (UE) 812/2013, 814/2013.
² Nieujęty w cenie podstawowej.
³ Moc znamionowa na c.w.u. współpracującego kotła.

SGW(S) Rondo Premium

nr kat.	typ	opis	kod EAN
26-127500	120	wężownica spiralna, pianka poliuretanowa, obudowa metalowa, emalia	5901224402692
26-147500	140	ceramiczna EXTRA GLASS®, anoda magnezowa	5901224402951

Zalety zbiorników SGW(S) Rondo Premium

- ▶ Klasa energetyczna A.
- ▶ Wszystkie wyjścia w górnej dennicy.
- ▶ Szybsze nagrzewanie wody dzięki wężownicy spiralnej o bardzo dużej powierzchni.
- ▶ Współpraca z każdym typem kotła: pelletowym (np. Genesis Plus KPP), olejowym, gazowym, węglowym itd.
- ▶ Możliwość montażu kompletu elektrycznego GE.
- ▶ Termometr w standardzie.
- ▶ Nawet o 50% dłuższa żywotność zbiornika dzięki ochronie RESIST-TECH®.
- ▶ Najwyższej jakości emalia ceramiczna EXTRA GLASS®.
- ▶ Dodatkowe zabezpieczenie anodą magnezową.



foto 4
SGW(S) Rondo Premium

▶ Zbiornik przeznaczony do współpracy ze wszystkimi kotłami c.o., w szczególności z wiszącymi kotłami jednofunkcyjnymi. Powiększona wężownica spiralna zapewnia **szybkie ogrzewanie wody**, a wysoka klasa energetyczna A gwarantuje **ekonomiczną pracę i oszczędność gazu**.

SG(S) Fusion

nr kat.	typ	opis	kod EAN
22-107500	100	warstwowy, pianka poliuretanowa, obudowa metalowa, emalia ceramiczna EXTRA GLASS®, pompa ładująca, termostat, anoda magnezowa	5901224413254

Zalety zbiorników SG(S) Fusion

- ▶ Współpraca z dwufunkcyjnym kotłem gazowym.
- ▶ Maksymalne wykorzystanie warstwowego układania się wody.
- ▶ Oszczędność gazu przy małych poborach wody.
- ▶ Skrócony czas podgrzewania wody.
- ▶ Trzystopniowa pompa obiegowa o regulowanej wydajności - zabudowana w zbiorniku.
- ▶ Wszystkie wyjścia w górnej dennicy.
- ▶ Możliwość montażu kompletu elektrycznego GE.
- ▶ Termometr w standardzie.
- ▶ Małe gabaryty zbiornika.



foto 5
SG(S) Fusion

▶ Zbiornik warstwowy przeznaczony do współpracy z gazowym kotłem dwufunkcyjnym i przechowywania ciepłej wody użytkowej. Dzięki **warstwowemu układaniu się podgrzewanej wody** w zbiorniku, małe pobory wody nie uruchamiają kotła zbyt często, co wydłuża jego żywotność i pozwala oszczędzać gaz.

* Szczegóły w karcie gwarancyjnej.

WYMIENNIKI C.W.U. Z WĘŻOWNICĄ SPIRALNĄ

TYP SGW(S) TOWER, SGW(S)B TOWER BIWAŁ W KLASIE A

Dane techniczne wymienników SGW(S) Tower (klasa A)

specyfikacja	j.m.	SGW(S) Tower (klasa A)		
		200	250	300
pojemność magazynowa ¹	l	205	247	292
ErP pianka poliuretanowa	-	A	A	A
maksymalne ciśnienie pracy zbiornika	MPa	1,0	1,0	1,0
maksymalne ciśnienie pracy wężownicy	MPa	1,6	1,6	1,6
maksymalna temperatura pracy zbiornika	°C	95	95	95
maksymalna temperatura pracy wężownicy	°C	110	110	110
powierzchnia wężownicy	m ²	0,8	1,0	1,4
pojemność wężownicy	l	5,6	7,0	9,8
moc wężownicy (70/10/45°C)	kW	21,4	23,6	33,6
wydajność wężownicy (70/10/45°C)	l/h	526	585	814
moc wężownicy (80/10/45°C)	kW	29	31,5	44,8
wydajność wężownicy (80/10/45°C)	l/h	714	774	1096
anoda górna dennica (korek 5/4")	mm	38x400	38x400	38x400
magnezowa otwór rewizyjny (śruba M8)	mm	38x200	38x200	38x200
h1 - dopływ zimnej wody (Gw)	" / mm	1 / 140	1 / 140	1 / 140
h2 - powrót z wężownicy (Gw)	" / mm	1 / 225	1 / 225	1 / 225
h3 - osłona czujnika (Ø)	" / mm	1/2 / 325	1/2 / 410	1/2 / 470
crk - cyrkulacja (Gw)	" / mm	3/4 / 485	3/4 / 1050	3/4 / 1140
h4 - zasilanie wężownicy (Gw)	" / mm	1 / 585	1 / 695	1 / 775
h5 - odpływ c.w.u. (Gw)	" / mm	1 / 1025	1 / 1245	1 / 1495
d - średnica wewnętrzna	mm	500	500	500
D - średnica zewnętrzna	mm	670	700	700
L - wysokość	mm	1355	1565	1825
waga netto	kg	77	88	105

Dane techniczne wymienników SGW(S)B Tower Biwał (klasa A)

specyfikacja	j.m.	SGW(S)B Tower Biwał (klasa A)		
		200	250	300
pojemność magazynowa ¹	l	199	240	286
ErP pianka poliuretanowa	-	A	A	A
maksymalne ciśnienie pracy zbiornika	MPa	1,0	1,0	1,0
maksymalne ciśnienie pracy wężownicy	MPa	1,6	1,6	1,6
maksymalna temperatura pracy zbiornika	°C	95	95	95
maksymalna temperatura pracy wężownicy	°C	110	110	110
powierzchnia wężownicy I	m ²	0,8	1,0	1,4
pojemność wężownicy I	l	5,6	7,0	9,8
moc wężownicy I (70/10/45°)	kW	21,4	23,6	33,6
wydajność wężownicy I (70/10/45°)	l/h	526	585	814
moc wężownicy I (80/10/45°)	kW	29	31,5	44,8
wydajność wężownicy I (80/10/45°)	l/h	714	774	1096
powierzchnia wężownicy II	m ²	0,6	0,8	0,8
pojemność wężownicy II	l	4,2	5,6	5,6
moc wężownicy II (70/10/45°C)	kW	14,2	21,5	21,5
wydajność wężownicy II (70/10/45°C)	l/h	351	533	533
moc wężownicy II (80/10/45°C)	kW	18,8	26	26
wydajność wężownicy II (80/10/45°C)	l/h	465	632	632
anoda górna dennica (korek 5/4")	mm	38x400	38x400	38x400
magnezowa otwór rewizyjny (śruba M8)	mm	38x200	38x200	38x200
h1 - dopływ zimnej wody (Gw)	" / mm	1 / 140	1 / 140	1 / 140
h2 - powrót z wężownicy I (Gw)	" / mm	1 / 225	1 / 225	1 / 225
h3 - osłona czujnika I (Ø wew. 8 mm)	" / mm	1/2 / 325	1/2 / 410	1/2 / 470
crk - cyrkulacja (Gw)	" / mm	3/4 / 485	3/4 / 1050	3/4 / 1140
h4 - zasilanie wężownicy I (Gw)	" / mm	1 / 585	1 / 695	1 / 775
h5 - powrót z wężownicy II (Gw)	" / mm	1 / 695	1 / 805	1 / 895
h6 - osłona czujnika II (Ø wew. 8 mm)	" / mm	1/2 / 820	1/2 / 940	1/2 / 1030
h7 - zasilanie wężownicy II (Gw)	" / mm	1 / 945	1 / 1145	1 / 1255
h8 - odpływ c.w.u. (Gw)	" / mm	1 / 1025	1 / 1245	1 / 1495
d - średnica wewnętrzna	mm	500	500	500
D - średnica zewnętrzna	mm	670	700	700
L - wysokość	mm	1355	1565	1825
waga netto	kg	85	98	127

¹ Zgodnie z rozporządzeniem komisji (UE) 812/2013, 814/2013.

² Nieujęty w cenie podstawowej.

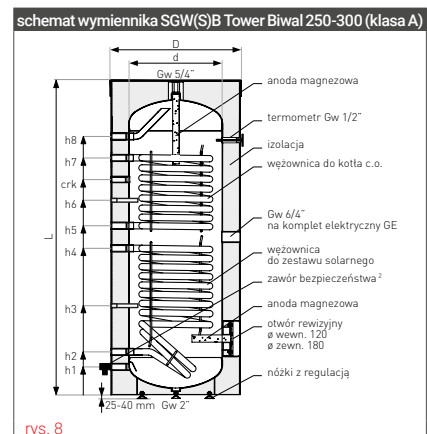
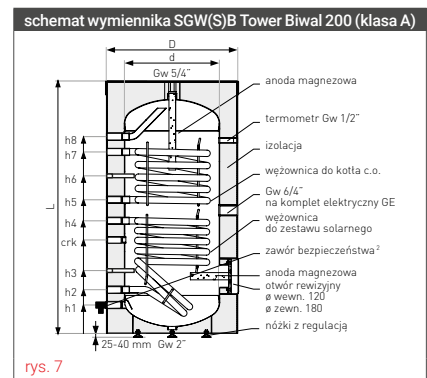
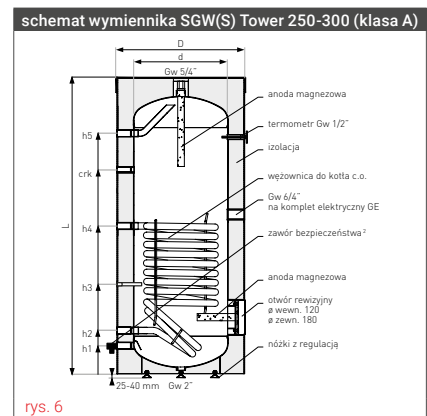
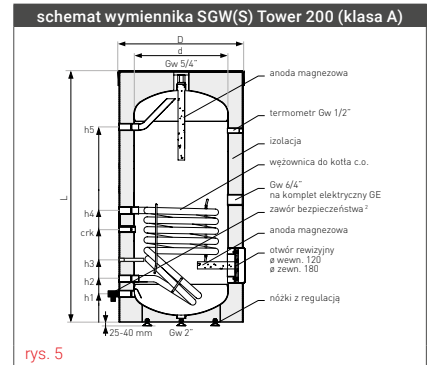

SGW(S) Tower (klasa A)

nr kat.	typ	opis	kod EAN
26-204600	200	wężownica spiralna, pianka poliuretanowa, obudowa skay, emalia ceramiczna EXTRA GLASS®, anoda magnezowa	5901224900938
26-254600	250		5901224545535
26-304600	300		5901224545542

SGW(S)B Tower Biwal (klasa A)

nr kat.	typ	opis	kod EAN
26-209800	200	dwie wężownice spiralne, pianka poliuretanowa, obudowa skay, emalia ceramiczna EXTRA GLASS®, anoda magnezowa	5901224545597
26-259800	250		5901224545603
26-309800	300		5901224545610

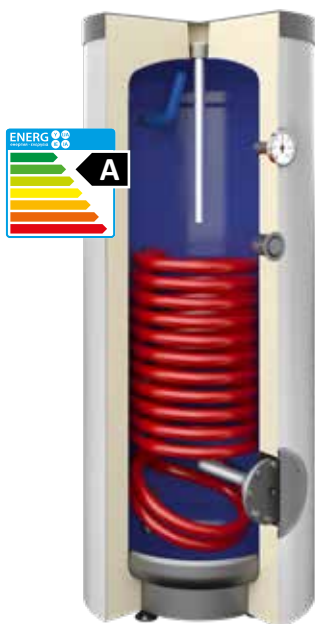

fot. 6
SGW(S) Tower - klasa A



fot. 7
SGW(S)B Tower Biwal - klasa A

Zalety wymienników SGW(S) Tower i SGW(S)B Tower Biwal w klasie energetycznej A

- ▶ Szybsze nagrzewanie wody dzięki wężownicy spiralnej o dużej powierzchni.
- ▶ Dodatkowa wężownica spiralna umożliwiającą podłączenie dodatkowego źródła ciepła, np. kolektorów słonecznych (SGW(S)B Tower Biwal).
- ▶ Współpraca z każdym typem kotła: pelletowym (np. Genesis Plus KPP), olejowym, gazowym, węglowym itd.
- ▶ Możliwość montażu kompletu elektrycznego GE.
- ▶ Termometr w standardzie.
- ▶ Najwyższej jakości emalia ceramiczna EXTRA GLASS®.
- ▶ Dodatkowe zabezpieczenie anodą magnezową.

Do wymienników SGW(S) Tower i SGW(S)B Tower Biwal w klasie A zalecamy stosowanie bezobsługowej aktywnej anody tytanowej podłączonej do zewnętrznego źródła napięcia.



Do zbiorników marki Galmet zalecamy stosowanie izolowanych **kompletów elektrycznych** marki Galmet - katalog str. 54.



Aby zachować odpowiednią sprawność ogrzewacza zalecamy cykliczne wymiany **anod magnezowych** - katalog str. 57.

Ogrzewacze wody oznaczone symbolem **klasy energetycznej A** spełniają najwyższe wymagania techniczne i charakteryzują się doskonałą efektywnością energetyczną i oszczędnością.

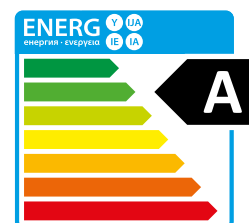

* Szczegóły w karcie gwarancyjnej.

WYMIENNIKI C.W.U. Z WĘŻOWNICĄ SPIRALNĄ

TYP SGW(S) TOWER, BIG TOWER

Dane techniczne wymienników SGW(S) Tower

specyfikacja	j.m.	SGW(S) Tower			
		200	300	400	500
pojemność magazynowa ¹	l	197	309	405	513
ErP pianka poliuretanowa	-	B	B	C	B
maksymalna temperatura pracy zbiornika	°C	95	95	95	95
maksymalna temperatura pracy węzownicy	°C	110	110	110	110
maksymalne ciśnienie pracy zbiornika	MPa	1,0	1,0	1,0	1,0
maksymalne ciśnienie pracy węzownicy	MPa	1,6	1,6	1,6	1,6
powierzchnia węzownicy	m ²	1,4	1,4	1,8	2,0
pojemność węzownicy	l	9,8	9,8	12,6	14,0
moc węzownicy (70/10/45°C)	kW	33,6	33,6	43	48
wydajność węzownicy (70/10/45°C)	l/h	800	800	1030	1150
moc węzownicy (80/10/45°C)	kW	44,8	44,8	57,6	64
wydajność węzownicy (80/10/45°C)	l/h	1070	1070	1380	1530
anoda górna dennica (korek 5/4")	mm	38x400	38x400	38x400	38x600
magnezowa otwór rewizyjny (śruba M8)	mm	38x200	38x200	38x200	38x200
h1 - dopływ zimnej wody (Gw)	" / mm	1 / 210	1 / 130	1 / 240	1 / 180
h2 - powrót z węzownicy (Gw)	" / mm	1 / 290	1 / 280	1 / 320	1 / 320
h3 - osłona czujnika (Ø)	" / mm	3/8 / 435	3/8 / 435	3/8 / 570	3/8 / 530
crk - cyrkulacja (Gw)	" / mm	3/4 / 680	3/4 / 650	3/4 / 770	3/4 / 1320
h4 - zasilanie węzownicy (Gw)	" / mm	1 / 790	1 / 750	1 / 870	1 / 970
h5 - odpływ c.w.u. (Gw)	" / mm	1 / 860	1 / 1355	1 / 1470	1 / 1650
d - średnica wewnętrzna	mm	550	550	600	630
D - średnica zewnętrzna	mm	670	670	700	755
L - wysokość	mm	1100	1615	1750	1950
waga netto	kg	80	108	138	162

Dane techniczne wymienników SGW(S) Big Tower

specyfikacja	j.m.	SGW(S) Big Tower		
		700	1000	1500
pojemność magazynowa ¹	l	694	1005	1433
ErP pianka poliuretanowa	-	C	-	-
ErP Neodul@	-	C	C	C
maksymalna temperatura pracy zbiornika	°C	95	95	95
maksymalna temperatura pracy węzownicy	°C	110	110	110
maksymalne ciśnienie pracy zbiornika	MPa	1,0	1,0	1,0
maksymalne ciśnienie pracy węzownicy	MPa	1,6	1,6	1,6
powierzchnia węzownicy	m ²	2,4	2,7	2,7
pojemność węzownicy	l	16,8	18,9	18,9
moc węzownicy (70/10/45°C)	kW	57,6	64,8	64,8
wydajność węzownicy (70/10/45°C)	l/h	1380	1580	1580
moc węzownicy (80/10/45°C)	kW	76,8	86,4	86,4
wydajność węzownicy (80/10/45°C)	l/h	1840	2110	2110
anoda górna dennica (korek 2")	mm	38x600	38x600	38x600
magnezowa otwór rewizyjny (śruba M8)	mm	38x400	38x400	38x400
h1 - dopływ zimnej wody (Gw)	" / mm	6/4 / 215	6/4 / 250	6/4 / 250
h2 - powrót z węzownicy (Gw)	" / mm	1 / 375	1 / 450	1 / 450
h3 - osłona czujnika (Ø)	" / mm	3/8 / 575	3/8 / 590	3/8 / 600
crk - cyrkulacja (Gw)	" / mm	5/4 / 925	5/4 / 875	5/4 / 1630
h4 - zasilanie węzownicy (Gw)	" / mm	1 / 1045	1 / 1000	1 / 1000
h5 - odpływ c.w.u. (Gw)	" / mm	6/4 / 1715	6/4 / 1570	6/4 / 2250
d - średnica wewnętrzna	mm	700	900	900
D - średnica zewnętrzna	mm	855/860 ³	1060 ³	1100 ³
L - wysokość	mm	2050/2080 ³	1990 ³	2680 ³
waga netto	kg	242	347	447

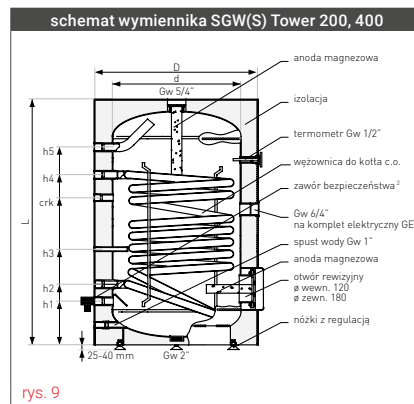

rys. 9

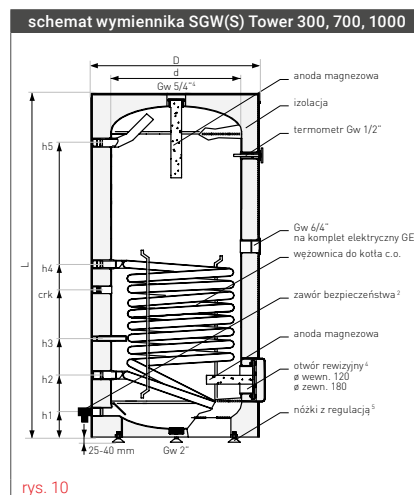

rys. 10

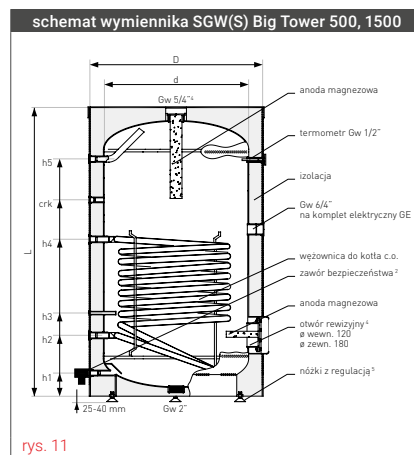

rys. 11

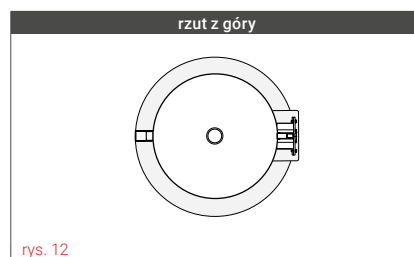

rys. 12

¹ Zgodnie z rozporządzeniem komisji (UE) 812/2013, 814/2013.

² Nieujęty w cenie podstawowej.

³ Neodul@ (rozbierna).

⁴ Wymienniki o pojemności 700-1500 l otwór rewizyjny (Ø wewn. 205 mm / Ø zewn. 280 mm).

⁵ Dotyczy wymienników SGW(S) Tower 200-500.



zbiorniki
N^o 1
w Polsce



SGW(S) Tower

nr kat.	typ	opis	kod EAN
26-208000	200		5901224500190
26-308000N	300	wężownica spiralna, pianka poliuretanowa, obudowa skay, emalia ceramiczna	5901224557118
26-408000N	400	EXTRA GLASS®, anoda magnezowa	5901224557200
26-504000N	500		5901224557255

SGW(S) Big Tower

nr kat.	typ	opis	kod EAN
26-704000N	700	wężownica spiralna, pianka poliuretanowa, obudowa skay, emalia ceramiczna	5901224557439
26-704600N	700	EXTRA GLASS®, anoda magnezowa	5901224557484
36-104600N	1000	wężownica spiralna, izolacja rozbierna Neodul®, obudowa skay, emalia	5901224557491
36-154600N	1500	ceramiczna EXTRA GLASS®, anoda magnezowa	5901224557507

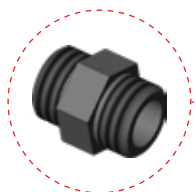

fol. 8
zabezpieczenie
DIELECTRIC PROTECTION®

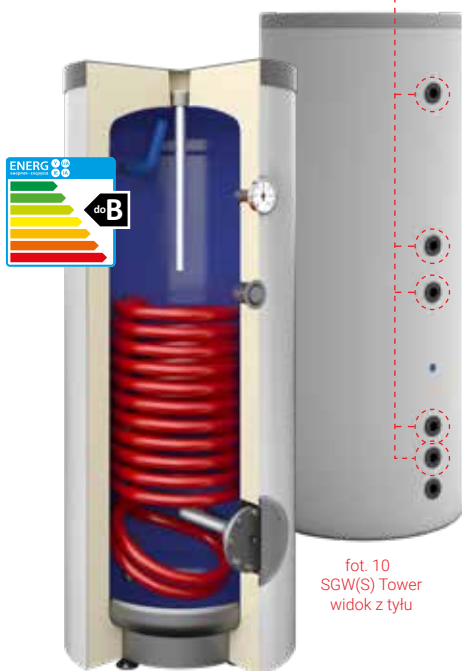

fol. 9
SGW(S) Tower
widok z przodu

fol. 10
SGW(S) Tower
widok z tyłu



fol. 11
SGW(S) Big Tower
w izolacji Neodul®

Zalety wymienników SGW(S) Tower i Big Tower

- ▶ Szybsze nagrzewanie wody dzięki wężownicy spiralnej o dużej powierzchni.
- ▶ Współpraca z każdym typem kotła: pelletowym (np. Genesis Plus KPP), olejowym, gazowym, węglowym itd.
- ▶ Możliwość montażu kompletu elektrycznego GE.
- ▶ Termometr w standardzie.
- ▶ Najwyższej jakości emalia ceramiczna EXTRA GLASS®.
- ▶ Dodatkowe zabezpieczenie anodą magnezową.

Do wymiennika SGW(S) Tower i SGW(S) Big Tower zalecamy stosowanie bezobsługowej aktywnej anody tytanowej podłączonej do zewnętrznego źródła napięcia:

- dla typów do 300 (mała anoda tytanowa).
- dla typów 400-500 (duża pojedyncza anoda tytanowa).
- dla typów 700-1500 (duża podwójna anoda tytanowa).



Do zbiorników marki Galmet zalecamy stosowanie izolowanych **kompletów elektrycznych** marki Galmet - katalog str. 54.



Aby zachować odpowiednią sprawność ogrzewacza zalecamy cykliczne wymiany **anod magnezowych** - katalog str. 57.

▶ **DIELECTRIC PROTECTION®** to zabezpieczenie antykorozyjne przyłączy dopływu/odpływu c.w.u., c.o. oraz cyrkulacji, które gwarantuje wydłużoną żywotność zbiorników emaliowanych typu 100-500 (zarówno tych bez wężownicy, jak i z 1, 2, lub 3 wężownicami).

* Szczegóły w karcie gwarancyjnej.

Izolacja Neodul® zbiorników typu 1000 (tylko wersje Slim i SG(K) Multi-Inox), 1500 i 2000 transportowana jest w osobnym opakowaniu, na palecie wraz ze zbiornikiem. W pozostałych wersjach zamontowana jest bezpośrednio na zbiorniku.

WYMIENNIKI C.W.U. Z WĘŻOWNICĄ SPIRALNĄ

TYP SGW(S) TOWER SLIM

Dane techniczne wymienników SGW(S) Tower Slim 200-300

specyfikacja	j.m.	SGW(S) Tower Slim		
		200	250	300
pojemność magazynowa ¹	l	205	247	292
ErP pianka poliuretanowa	-	C	C	C
maksymalne ciśnienie pracy zbiornika	MPa	1,0	1,0	1,0
maksymalne ciśnienie pracy wężownicy	MPa	1,6	1,6	1,6
maksymalna temperatura pracy zbiornika	°C	95	95	95
maksymalna temperatura pracy wężownicy	°C	110	110	110
powierzchnia wężownicy	m ²	0,8	1,0	1,4
pojemność wężownicy	l	5,6	7,0	9,8
moc wężownicy (70/10/45°C)	kW	21,4	23,6	33,6
wydajność wężownicy (70/10/45°C)	l/h	526	585	814
moc wężownicy (80/10/45°C)	kW	29	31,5	44,8
wydajność wężownicy (80/10/45°C)	l/h	714	774	1096
zapotrzebowanie na wodę grzewczą z kotła c.o.	m ³ /h	2,7	3,0	3,0
anoda górna dennica (korek 5/4")	mm	38x400	38x400	38x400
magnezowa otwór rewizyjny (śruba M8)	mm	38x200	38x200	38x200
h1 - dopływ zimnej wody (Gw)	" / mm	1 / 140	1 / 140	1 / 140
h2 - powrót z wężownicy (Gw)	" / mm	1 / 225	1 / 225	1 / 225
h3 - osłona czujnika (Ø)	" / mm	1/2 / 325	1/2 / 410	1/2 / 470
crk - cyrkulacja (Gw)	" / mm	3/4 / 485	3/4 / 1050	3/4 / 1140
h4 - zasilanie wężownicy (Gw)	" / mm	1 / 585	1 / 695	1 / 775
h5 - odpływ c.w.u. (Gw)	" / mm	1 / 1025	1 / 1245	1 / 1495
d - średnica wewnętrzna	mm	500	500	500
D - średnica zewnętrzna	mm	600	600	600
L - wysokość	mm	1300	1515	1780
waga netto	kg	76	86	100

Dane techniczne wymienników SGW(S) Tower Slim 800-1000

specyfikacja	j.m.	SGW(S) Tower Slim	
		800	1000
pojemność magazynowa ¹	l	790	925
ErP Neodul®	-	C	C
maksymalne ciśnienie pracy zbiornika	MPa	1,0	1,0
maksymalne ciśnienie pracy wężownicy	MPa	1,6	1,6
maksymalna temperatura pracy zbiornika	°C	95	95
maksymalna temperatura pracy wężownicy	°C	110	110
powierzchnia wężownicy	m ²	2,4	3,7
pojemność wężownicy	l	16,9	25,8
moc wężownicy (70/10/45°C)	kW	44,5	60
wydajność wężownicy (70/10/45°C)	l/h	1099	1468
moc wężownicy (80/10/45°C)	kW	57	78
wydajność wężownicy (80/10/45°C)	l/h	1393	1936
zapotrzebowanie na wodę grzewczą z kotła c.o.	m ³ /h	3,0	3,0
anoda górna dennica (korek 2")	mm	38x600	38x600
magnezowa dolna część zbiornika (korek 5/4")	mm	38x400	38x400
h1 - dopływ zimnej wody (Gw)	" / mm	6/4 / 210	6/4 / 210
h2 - powrót z wężownicy (Gw)	" / mm	1 / 380	1 / 380
h3 - osłona czujnika (Ø)	" / mm	1/2 / 610	1/2 / 610
crk - cyrkulacja (Gw)	" / mm	5/4 / 1352	5/4 / 1640
h4 - zasilanie wężownicy (Gw)	" / mm	1 / 1030	1 / 1265
h5 - odpływ c.w.u. (Gw)	" / mm	6/4 / 1610	6/4 / 1910
d - średnica wewnętrzna	mm	790	790
D - średnica zewnętrzna	mm	950 ³	950 ³
L - wysokość	mm	1990	2300
waga netto	kg	285	332

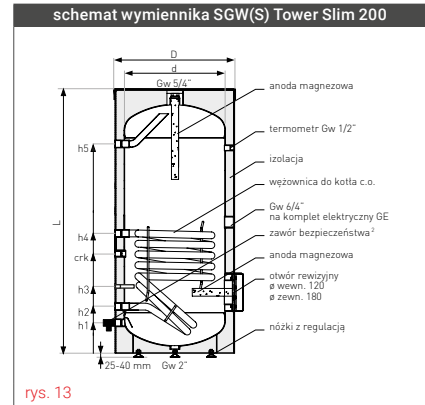

rys. 13

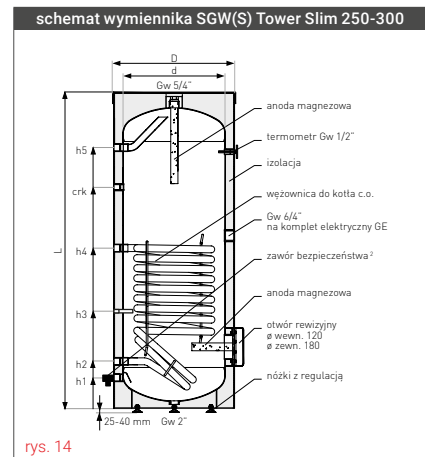

rys. 14

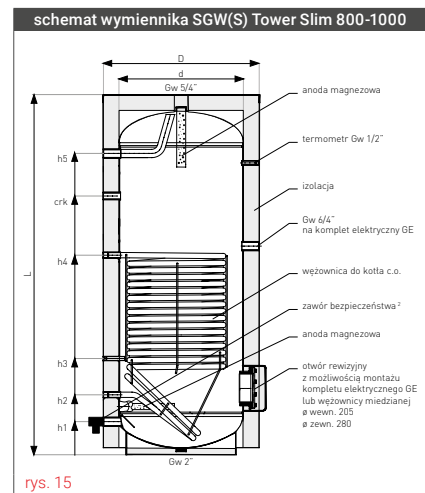

rys. 15

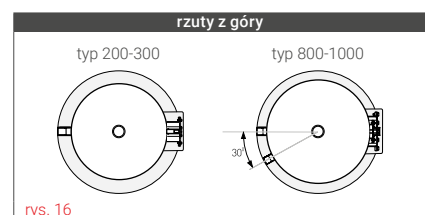

rys. 16

¹ Zgodnie z rozporządzeniem komisji (UE) 812/2013, 814/2013.

² Nieujęty w cenie podstawowej.

³ Ocieplenie rozbiieralne 80 mm, średnica wew. 790 mm.

SGW(S) Tower Slim

nr kat.	typ	opis	kod EAN
26-201000	200		5901224524882
26-251000	250	wężownica spiralna, pianka poliuretanowa, obudowa skay, emalia ceramiczna EXTRA GLASS®, anoda magnezowa	5901224524905
26-301000	300		5901224524929
26-801600	800	wężownica spiralna, izolacja rozbierna Neodul®, obudowa skay, emalia ceramiczna EXTRA GLASS®, anoda magnezowa	5901224523724
36-101600	1000		5901224523564

Zalety wymienników SGW(S) Tower Slim

- ▶ Tylko 60 cm średnicy (SGW(S) Tower Slim 200-300).
- ▶ Szybsze nagrzewanie wody dzięki wężownicy spiralnej o dużej powierzchni.
- ▶ Współpraca z każdym typem kotła: olejowym, gazowym, węglowym itd.
- ▶ Możliwość montażu kompletu elektrycznego GE.
- ▶ Termometr w standardzie.
- ▶ Najwyższej jakości emalia ceramiczna EXTRA GLASS®.
- ▶ Dodatkowe zabezpieczenie anodą magnezową.

Do wymienników SGW(S) Tower Slim zalecamy stosowanie bezobsługowej aktywnej anody tytanowej podłączonej do zewnętrznego źródła napięcia:

- dla typów do 300 (mała anoda tytanowa).
- dla typów 800-1000 (duża podwójna anoda tytanowa).



foto 12
SGW(S) Tower Slim



Do zbiorników marki Galmet zalecamy stosowanie izolowanych **kompletów elektrycznych** marki Galmet - katalog str. 54.



Aby zachować odpowiednią sprawność ogrzewacza zalecamy cykliczne wymiany **anod magnezowych** - katalog str. 57.



foto 13
SGW(S) Tower Slim
w izolacji Neodul®

DIELECTRIC PROTECTION® to zabezpieczenie antykorozyjne przyłączy dopływu/odpływu c.w.u., c.o. oraz cyrkulacji, które gwarantuje wydłużoną żywotność zbiorników emaliowanych typu 100-500 (zarówno tych bez wężownicy, jak i z 1, 2, lub 3 wężownicami).

* Szczegóły w karcie gwarancyjnej.

Izolacja Neodul® zbiorników typu 1000 (tylko wersje Slim i SG(K) Multi-Inox), 1500 i 2000 transportowana jest w osobnym opakowaniu, na palecie wraz ze zbiornikiem. W pozostałych wersjach zamontowana jest bezpośrednio na zbiorniku.

WYMIENNIKI C.W.U. Z DWIEMA WĘŻOWNICAMI SPIRALNYMI - TYP SGW(S)B TOWER BIWAL

Dane techniczne wymienników SGW(S)B Tower Biwal

specyfikacja	j.m.	SGW(S)B Tower Biwal						
		200	300	400	500	700	1000	1500
pojemność magazynowa ¹	l	197	299	395	496	683	992	1420
ErP	piłka poliuretanowa	-	B	C	B	C	-	-
	Neodul®	-	-	-	-	C	C	C
maksymalna temperatura pracy zbiornika	°C	95	95	95	95	95	95	95
maksymalna temperatura pracy wężownicy	°C	110	110	110	110	110	110	110
maksymalne ciśnienie pracy zbiornika	MPa	1,0	1,0	1,0	1,0	1,0	1,0	1,0
maksymalne ciśnienie pracy wężownicy	MPa	1,6	1,6	1,6	1,6	1,6	1,6	1,6
powierzchnia wężownicy do kol. słon.	m ²	1,0	1,4	1,8	2,0	2,4	2,7	2,7
pojemność wężownicy do kol. słon.	l	7,0	9,8	12,6	14,0	16,8	18,9	18,9
moc wężownicy I (70/10/45°C)	kW	24	33,6	43	48	57,6	64,8	64,8
wydajność wężownicy I (70/10/45°C)	l/h	570	800	1030	1150	1380	1580	1580
moc wężownicy I (80/10/45°C)	kW	32	44,8	57,6	64	76,8	86,4	86,4
wydajność wężownicy I (80/10/45°C)	l/h	760	1070	1380	1530	1840	2110	2110
powierzchnia wężownicy II	m ²	0,7	1,1	1,1	1,1	1,2	1,5	1,5
pojemność wężownicy II	l	4,9	7,7	7,7	7,7	8,4	10,5	10,5
moc wężownicy II (70/10/45°C)	kW	17	26,4	26,4	26,4	28,8	36	36
wydajność wężownicy II (70/10/45°C)	l/h	410	630	630	630	690	880	880
moc wężownicy II (80/10/45°C)	kW	22	35,2	35,2	35,2	38,4	48	48
wydajność wężownicy II (80/10/45°C)	l/h	540	840	840	840	920	1150	1150
anoda magnezowa	górna dennica (korek 5/4")	mm	38x400	38x400	38x400	38x600	-	-
	otwór rewizyjny (słuba M8)	mm	38x200	38x200	38x400	38x200	38x400	38x400
h1 - dopływ zimnej wody (Gw)	" / mm	1 / 130	1 / 130	1 / 240	1 / 180	6/4 / 215	6/4 / 250	6/4 / 250
h2 - powrót z wężownicy I (Gw)	" / mm	1 / 210	1 / 280	1 / 320	1 / 320	1 / 375	1 / 450	1 / 450
h3 - osłona czujnika I (Ø)	" / mm	3/8 / 355	3/8 / 435	3/8 / 570	3/8 / 530	3/8 / 525	3/8 / 600	3/8 / 600
crk - cyrkulacja (Gw)	" / mm	3/4 / 450	3/4 / 650	3/4 / 770	3/4 / 1320	5/4 / 925	5/4 / 880	5/4 / 1630
h4 - zasilanie wężownicy I (Gw)	" / mm	1 / 550	1 / 750	1 / 870	1 / 970	1 / 1045	1 / 1000	1 / 1000
h5 - powrót z wężownicy II (Gw)	" / mm	1 / 635	1 / 860	1 / 980	1 / 1090	1 / 1175	1 / 1100	1 / 1100
h6 - osłona czujnika II (Ø)	" / mm	3/8 / 765	3/8 / 1030	3/8 / 1150	3/8 / 1200	3/8 / 1365	3/8 / 1270	3/8 / 1270
h7 - zasilanie wężownicy II (Gw)	" / mm	1 / 895	1 / 1200	1 / 1330	1 / 1440	1 / 1555	1 / 1440	1 / 1440
h8 - odpływ c.w.u. (Gw)	" / mm	1 / 975	1 / 1355	1 / 1470	1 / 1650	6/4 / 1715	6/4 / 1570	6/4 / 2250
d - średnica wewnętrzna	mm	550	550	600	630	700	900	900
D - średnica zewnętrzna	mm	670	670	700	755	855/860 ³	1060 ³	1100 ³
L - wysokość	mm	1140	1615	1750	1950	2050/2080 ³	1990 ³	2680 ³
waga netto	kg	88	122	157	178	267	374	492

schemat wymiennika SGW(S)B Tower Biwal 200,300,700,1000

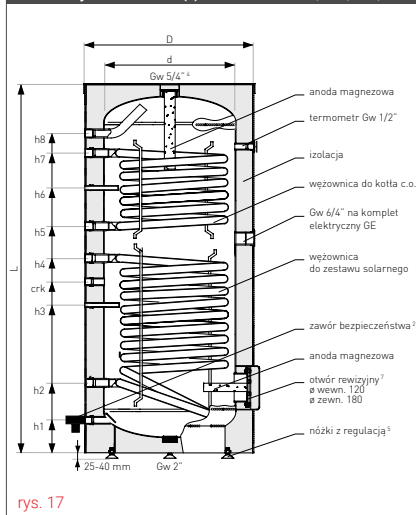

schemat wymiennika SGW(S)B Tower Biwal 400

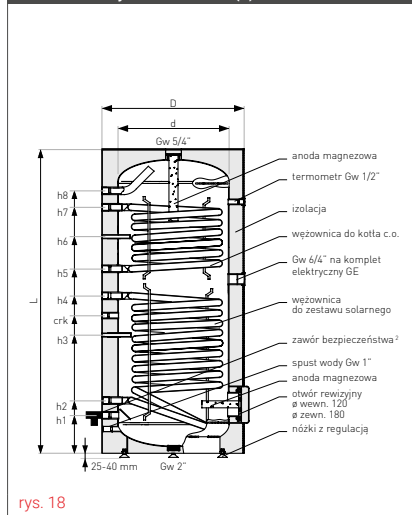

schemat wymiennika SGW(S)B Tower Biwal 500,1500

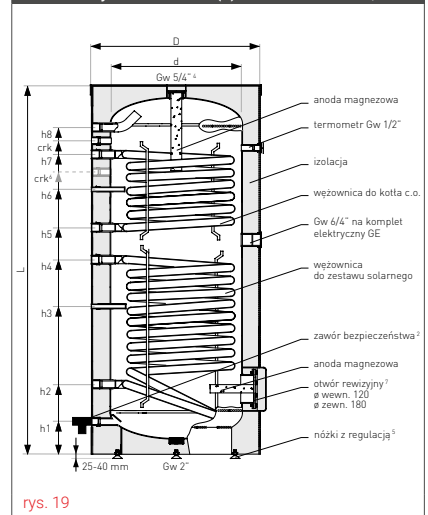

¹ Zgodnie z rozporządzeniem komisji (UE) 812/2013, 814/2013.
² Nieujęty w cenie podstawowej.
³ Neodul® (rozbierna).
⁴ Przy pojemności 700, 1000 i 1500 l korek anody magnezowej 2".
⁵ Dotyczy wymienników SGW(S)B Tower Biwal 200-500.
⁶ Dotyczy wymienników SGW(S)B Tower Biwal 500.
⁷ Wymienniki o pojemności 700-1500 l otwór rewizyjny (Ø wewn. 205 mm / Ø zewn. 280 mm).

SGW(S)B Tower Biwal

nr kat.	typ	opis	kod EAN
26-209000	200		5901224500404
26-309000N	300	dwie węzownice spiralne, pianka poliuretanowa, obudowa skay, emalia ceramiczna EXTRA GLASS®, anoda magnezowa	5901224550805
26-409000N	400		5901224557194
26-509000N	500		5901224557248

SGW(S)B Big Tower Biwal

nr kat.	typ	opis	kod EAN
26-709000N	700	dwie węzownice spiralne, pianka poliuretanowa, obudowa skay, emalia ceramiczna EXTRA GLASS®, anoda magnezowa	5901224557422
26-709600N	700		5901224558627
36-109600N	1000	dwie węzownice spiralne, izolacja rozbierna Neodul®, obudowa skay, emalia ceramiczna EXTRA GLASS®, anoda magnezowa	5901224557620
36-159600N	1500		5901224557644

Wymienniki c.w.u. do sieci c.o. i kolektorów słonecznych.



fol. 14
SGW(S)B
Tower Biwal

Zalety wymienników SGW(S)B Tower Biwal i Big Tower Biwal

- ▶ Wymienniki c.w.u. z dwiema węzownicami (biwalentny) do podgrzewania wody użytkowej, np. poprzez kocioł c.o. i kolektory słoneczne.
- ▶ Współpraca z każdym typem kotła: pelletowym (np. Genesis Plus KPP), olejowym, gazowym, węglowym itd.
- ▶ Możliwość montażu kompletu elektrycznego GE.
- ▶ Termometr w standardzie.
- ▶ Najwyższej jakości emalia ceramiczna EXTRA GLASS®.
- ▶ Dodatkowe zabezpieczenie anodą magnezową.

Do wymienników SGW(S)B zalecamy stosowanie bezobsługowej aktywnej anody tytanowej podłączonej do zewnętrznego źródła napięcia:

- dla typów do 300 (mała anoda tytanowa).
- dla typów 400-500 (duża pojedyncza anoda tytanowa).
- dla typów 700-1000 (duża podwójna anoda tytanowa).
- dla typu 1500 (duża podwójna anoda tytanowa Maxi).

Możliwość zamówienia zbiorników emaliowanych do 3000 (na specjalne zamówienie).



Do zbiorników marki Galmet zalecamy stosowanie izolowanych **kompletów elektrycznych** marki Galmet - katalog str. 54.



Aby zachować odpowiednią sprawność ogrzewacza zalecamy cykliczne wymiany **anod magnezowych** - katalog str. 57.



fol. 15
SGW(S)B Big Tower Biwal
w izolacji Neodul®



DIELECTRIC PROTECTION® to zabezpieczenie antykorozyjne przyłączy dopływu/odpływu c.w.u., c.o. oraz cyrkulacji, które gwarantuje wydłużoną żywotność zbiorników emaliowanych typu 100-500 (zarówno tych bez węzownicy, jak i z 1, 2, lub 3 węzownicami).

* Szczegóły w karcie gwarancyjnej.

Izolacja Neodul® zbiorników typu 1000 (tylko wersje Slim i SG(K) Multi-Inox), 1500 i 2000 transportowana jest w osobnym opakowaniu, na palecie wraz ze zbiornikiem. W pozostałych wersjach zamontowana jest bezpośrednio na zbiorniku.

WYMIENNIKI C.W.U. Z DWIEMA WĘŻOWNICAMI SPIRALNYMI - TYP SGW(S)B TOWER BIWAŁ SLIM

Dane techniczne wymienników SGW(S)B Tower Biwał Slim

specyfikacja	j.m.	SGW(S)B Tower Biwał Slim		
		200	250	300
pojemność magazynowa ¹	l	199	240	286
ErP pianka poliuretanowa	-	C	C	C
maksymalne ciśnienie pracy zbiornika	MPa	1,0	1,0	1,0
maksymalne ciśnienie pracy wężownicy	MPa	1,6	1,6	1,6
maksymalna temperatura pracy zbiornika	°C	95	95	95
maksymalna temperatura pracy wężownicy	°C	110	110	110
powierzchnia wężownicy I	m ²	0,8	1,0	1,4
pojemność wężownicy I	l	5,6	7,0	9,8
moc wężownicy I (70/10/45°C)	kW	21,4	23,6	33,6
wydajność wężownicy I (70/10/45°C)	l/h	526	585	814
moc wężownicy I (80/10/45°C)	kW	29	31,5	44,8
wydajność wężownicy I (80/10/45°C)	l/h	714	774	1096
powierzchnia wężownicy II	m ²	0,6	0,8	0,8
pojemność wężownicy II	l	4,2	5,6	5,6
moc wężownicy II (70/10/45°C)	kW	14,2	21,5	21,5
wydajność wężownicy II (70/10/45°C)	l/h	351	533	533
moc wężownicy II (80/10/45°C)	kW	18,8	26	26
wydajność wężownicy II (80/10/45°C)	l/h	465	632	632
zapotrzebowanie na wodę grzewczą z kotła c.o.	m ³ /h	2,7	3,0	3,0
anoda górna dennica (korek 5/4")	mm	38x400	38x400	38x400
magnezowa otwór rewizyjny (śruba M8)	mm	38x200	38x200	38x200
h1 - dopływ zimnej wody (Gw)	" / mm	1 / 140	1 / 140	1 / 140
h2 - powrót z wężownicy I (Gw)	" / mm	1 / 225	1 / 225	1 / 225
h3 - osłona czujnika I (Ø wew. 8 mm)	" / mm	1/2 / 325	1/2 / 410	1/2 / 470
crk - cyrkulacja (Gw)	" / mm	3/4 / 485	3/4 / 1050	3/4 / 1140
h4 - zasilanie wężownicy I (Gw)	" / mm	1 / 585	1 / 695	1 / 775
h5 - powrót z wężownicy II (Gw)	" / mm	1 / 695	1 / 805	1 / 895
h6 - osłona czujnika II (Ø wew. 8 mm)	" / mm	1/2 / 820	1/2 / 940	1/2 / 1030
h7 - zasilanie wężownicy II (Gw)	" / mm	1 / 945	1 / 1145	1 / 1255
h8 - odpływ c.w.u. (Gw)	" / mm	1 / 1025	1 / 1245	1 / 1495
d - średnica wewnętrzna	mm	500	500	500
D - średnica zewnętrzna	mm	600	600	600
L - wysokość	mm	1315	1515	1785
waga netto	kg	85	98	113

specyfikacja	j.m.	SGW(S)B Tower Biwał Slim	
		800	1000
pojemność magazynowa ¹	l	780	910
ErP Neodul®	-	C	C
maksymalne ciśnienie pracy zbiornika	MPa	1,0	1,0
maksymalne ciśnienie pracy wężownicy	MPa	1,6	1,6
maksymalna temperatura pracy zbiornika	°C	95	95
maksymalna temperatura pracy wężownicy	°C	110	110
powierzchnia wężownicy I	m ²	2,4	3,7
pojemność wężownicy I	l	16,8	25,8
moc wężownicy I (70/10/45°C)	kW	44,5	60
wydajność wężownicy I (70/10/45°C)	l/h	1099	1468
moc wężownicy I (80/10/45°C)	kW	57	78
wydajność wężownicy I (80/10/45°C)	l/h	1393	1936
powierzchnia wężownicy II	m ²	1,2	1,8
pojemność wężownicy II	l	8,4	12,6
moc wężownicy II (70/10/45°C)	kW	24,5	39
wydajność wężownicy II (70/10/45°C)	l/h	600	958
moc wężownicy II (80/10/45°C)	kW	32	51,8
wydajność wężownicy II (80/10/45°C)	l/h	788	1282
zapotrzebowanie na wodę grzewczą z kotła c.o.	m ³ /h	3,0	3,0
anoda górna dennica (korek 2")	mm	38x600	38x600
magnezowa dolna cz. zbiornika (korek 5/4")	mm	38x400	38x400
h1 - dopływ zimnej wody (Gw)	" / mm	6/4 / 210	6/4 / 210
h2 - powrót z wężownicy I (Gw)	" / mm	1 / 380	1 / 380
h3 - osłona czujnika I (Ø wew. 8 mm)	" / mm	1/2 / 610	1/2 / 610
h4 - zasilanie wężownicy I (Gw)	" / mm	1 / 1030	1 / 1265
h5 - powrót z wężownicy II (Gw)	" / mm	1 / 1145	1 / 1380
h6 - osłona czujnika II (Ø wew. 8 mm)	" / mm	1/2 / 1245	1/2 / 1510
crk - cyrkulacja (Gw)	" / mm	5/4 / 1352	5/4 / 1640
h7 - zasilanie wężownicy II (Gw)	" / mm	1 / 1465	1 / 1810
h8 - odpływ c.w.u. (Gw)	" / mm	6/4 / 1610	6/4 / 1910
d - średnica wewnętrzna	mm	790	790
D - średnica zewnętrzna	mm	950 ³	950 ³
L - wysokość	mm	1990	2300
wysokość przy pochyleniu	mm	2220	2500
waga netto	kg	307	362

¹ Zgodnie z rozporządzeniem komisji (UE) 812/2013, 814/2013.

² Nieujęty w cenie podstawowej.

³ Ocieplenie rozbiieralne 80 mm, średnica wew. 790 mm.

schemat wymiennika SGW(S)B Tower Biwał Slim 200

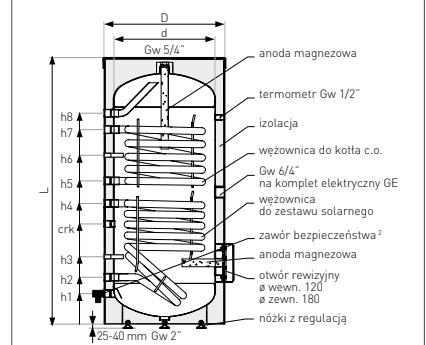

rys. 20

schemat wymiennika SGW(S)B Tower Biwał Slim 250-300

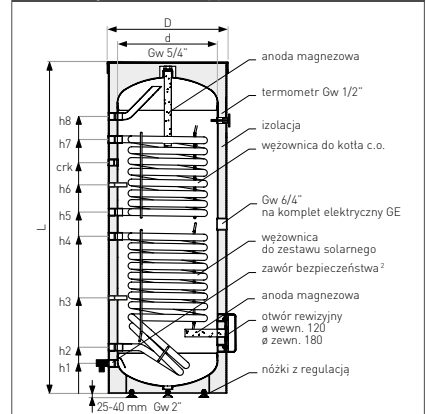

rys. 21

schemat wymiennika SGW(S)B Tower Biwał Slim 800-1000

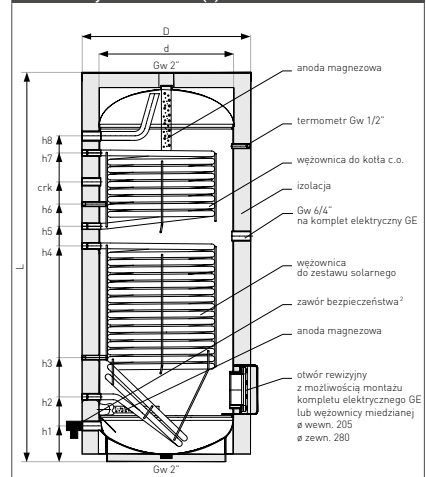

rys. 22

rzuty z góry

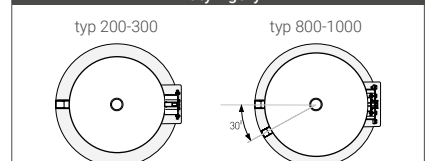

rys. 23

SGW(S)B Tower Biwal Slim

nr kat.	typ	opis	kod EAN
26-202000	200		5901224524899
26-252000	250	dwie węzownice spiralne, pianka poliuretanowa, obudowa skay, emalia ceramiczna EXTRA GLASS®, anoda magnezowa	5901224524912
26-302000	300		5901224524936
26-802600	800	dwie węzownice spiralne, izolacja rozbierna Neodul®, obudowa skay, emalia ceramiczna EXTRA GLASS®, anoda magnezowa	5901224523809
36-102600	1000		5901224523540

Zalety wymienników SGW(S)B Tower Biwal Slim

- ▶ Tylko 60 cm średnicy (SGW(S)B Tower Biwal Slim 200-300).
- ▶ Wymienniki c.w.u. z dwiema węzownicami (biwalentny) do podgrzewania wody użytkowej, np. poprzez kocioł c.o. i kolektory słoneczne.
- ▶ Współpraca z każdym typem kotła: olejowym, gazowym, węglowym itd.
- ▶ Możliwość montażu kompletu elektrycznego GE.
- ▶ Termometr w standardzie.
- ▶ Najwyższej jakości emalia ceramiczna EXTRA GLASS®.
- ▶ Dodatkowe zabezpieczenie anodą magnezową.

Do wymienników SGW(S)B Tower Biwal Slim zalecamy stosowanie bezobsługowej aktywnej anody tytanowej podłączonej do zewnętrznego źródła napięcia:

- dla typów do 300 (mała anoda tytanowa).
- dla typów 800-1000 (duża podwójna anoda tytanowa).



foto. 16
SGW(S)B Tower
Biwal Slim



Do zbiorników marki Galmet zalecamy stosowanie izolowanych **kompletów elektrycznych** marki Galmet - katalog str. 54.



Aby zachować odpowiednią sprawność ogrzewacza zalecamy cykliczne wymiany **anod magnezowych** - katalog str. 57.



foto. 17
SGW(S)B Tower Biwal Slim
w izolacji Neodul®

▶ Zbiorniki produkowane przez Galmet poddawane są wrywkowo testom wytrzymałościowym na **20 000** uderzeń hydraulicznych o ciśnieniu 1,5× ciśnienia roboczego (zgodnie z normą EN 12897:2007).

* Szczegóły w karcie gwarancyjnej.

Izolacja Neodul® zbiorników typu 1000 (tylko wersje Slim i SG(K) Multi-Inox), 1500 i 2000 transportowana jest w osobnym opakowaniu, na palecie wraz ze zbiornikiem. W pozostałych wersjach zamontowana jest bezpośrednio na zbiorniku.

WYMIENNIKI C.W.U. Z DUŻĄ WĘŻOWNICĄ SPIRALNĄ DO POMP CIEPŁA - TYP SGW(S) TOWER GRAND

Dane techniczne wymienników SGW(S) Tower Grand

specyfikacja	j.m.	SGW(S) Tower Grand					
		160	200	250	300	400	500
pojemność magazynowa ¹	l	160	193	241	297	386	484
ErP pianka poliuretanowa	-	B	B	B	B	C	B
maksymalne ciśnienie pracy zbiornika	MPa	1,0	1,0	1,0	1,0	1,0	1,0
maksymalne ciśnienie pracy wężownicy	MPa	1,6	1,6	1,6	1,6	1,6	1,6
maksymalna temperatura pracy zbiornika	°C	95	95	95	95	95	95
maksymalna temperatura pracy wężownicy	°C	110	110	110	110	110	110
powierzchnia wężownicy	m ²	1,4	2,0	2,4	2,7	3,8	4,3
pojemność wężownicy	l	9,8	14,0	17,0	18,9	26,5	30,5
moc wężownicy (80/10/45°C)	kW	44,8	50,0	56,4	64,0	91,0	102,0
moc wężownicy (80/10/60°C)	kW	28,0	40,0	48,8	55,0	77,5	87,0
moc wężownicy (50/10/45°C)	kW	10,0	14,0	16,8	19,0	28,0	31,0
wydajność wężownicy (80/10/60°C)	l/h	485	693	832	953	1342	1507
zapotrzebowanie na wodę grzewczą z kotła c.o.	m ³ /h	3,0	3,0	3,0	3,0	3,0	3,0
anoda górna dennica (korek 5/4")	mm	38x200	38x400	38x400	38x400	38x400	38x600
magnezowa otwór rewizyjny (śruba M8)	mm	38x200	38x200	38x200	38x200	38x400	38x200
h1 - dopływ zimnej wody (Gw)	" / mm	1 / 130	1 / 130	1 / 130	1 / 130	1 / 155	1 / 180
h2 - powrót z wężownicy (Gw)	" / mm	1 / 205	1 / 205	1 / 210	1 / 205	1 / 255	1 / 280
h3 - osłona czujnika I (Ø)	" / mm	3/8 / 370	3/8 / 425	3/8 / 570	3/8 / 435	3/8 / 615	3/8 / 560
h4 - osłona czujnika II (Ø) ³	" / mm	-	-	-	3/8 / 1050	3/8 / 1095	3/8 / 1260
h5 - cyrkulacja (Gw)	" / mm	3/4 / 555	3/4 / 655	3/4 / 860	3/4 / 1145	3/4 / 1195	5/4 / 1370
h6 - zasilanie wężownicy (Gw)	" / mm	1 / 685	1 / 900	1 / 1080	1 / 1250	1 / 1450	1 / 1615
h7 - odpływ c.w.u. (Gw)	" / mm	1 / 760	1 / 975	1 / 1160	1 / 1355	1 / 1555	1 / 1735
d - średnica wewnętrzna	mm	550	550	550	550	600	630
D - średnica zewnętrzna	mm	670	670	670	670	700	755
L - wysokość	mm	920	1140	1300	1615	1750	1950
waga netto	kg	76	95	114	125	185	235

schemat wymiennika SGW(S) Tower Grand

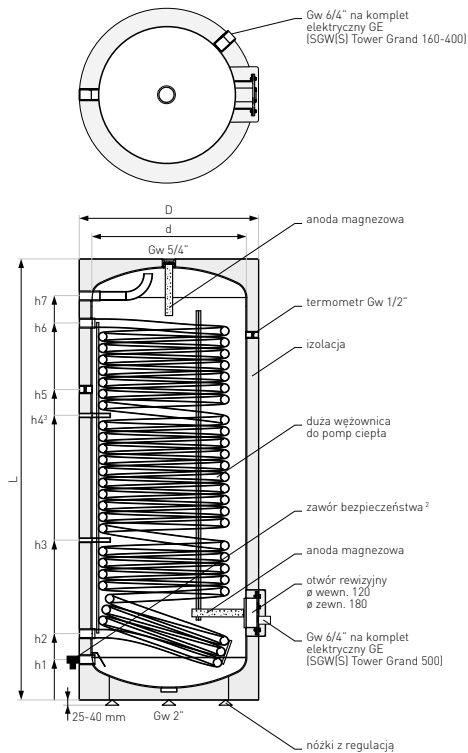

rys. 24

¹ Zgodnie z rozporządzeniem komisji (UE) 812/2013, 814/2013.

² Nieujęty w cenie podstawowej.

³ Dotyczy wymienników SGW(S) Tower Grand 300-500.

SGW(S) Tower Grand

nr kat.	typ	opis	kod EAN
26-168107	160		5901224573613
26-208107	200		5901224573637
26-258107	250	duża wężownica spiralna, pianka poliuretanowa, obudowa skay, emalia ceramiczna EXTRA GLASS®, anoda magnezowa	5901224582196
26-308107N	300		5901224573651
26-408107N	400		5901224573675
26-504107N	500		5901224573699

Do wymienników SGW(S) Tower Grand zalecamy stosowanie bezobsługowej aktywnej anody tytanowej podłączonej do zewnętrznego źródła napięcia:

- dla typów do 250 (mała anoda tytanowa).
- dla typów 300-500 (duża pojedyncza anoda tytanowa).

Zalety wymienników SGW(S) Tower Grand

- ▶ Szybsze nagrzewanie wody - powiększona wężownica.
- ▶ Przeznaczony do pomp ciepła inwerterowych i on-off.
- ▶ Wężownica na całej wysokości.
- ▶ Możliwość montażu kompletu elektrycznego GE.
- ▶ Termometr w standardzie.
- ▶ Najwyższej jakości emalia ceramiczna EXTRA GLASS®.
- ▶ Dodatkowe zabezpieczenie anodą magnezową.



fol. 18
SGW(S) Tower Grand



Do zbiorników marki Galmet zalecamy stosowanie izolowanych **kompletów elektrycznych** marki Galmet - katalog str. 54.



Aby zachować odpowiednią sprawność ogrzewacza zalecamy cykliczne wymiany **anod magnezowych** - katalog str. 57.

Porównanie powierzchni wężownic

typ	powierzchnia wężownicy [m ²]				
	SGW(S) Tower	SGW(S) Tower Grand	SGW(S) Maxi	SG(B)	SG(B) do pomp ciepła
160	-	1,4	-	-	-
200	1,4	2,0	-	1,4	2,0
250	1,4	2,4	3,0	-	2,9
300	1,4	2,7	3,8	1,4	3,6
400	1,8	3,8	5,0	1,8	6,0
500	2	4,3	6,0	2,5	7,5
700	2,4	-	6,5	-	-
800	-	-	9,0	3,0	9,0
1000	2,7	-	12,0	3,5	12,0

* Szczegóły w karcie gwarancyjnej.

WYMIENNIKI C.W.U. Z MAKSYMALNIE DUŻĄ WĘŻOWNICĄ SPIRALNĄ DO POMP CIEPŁA

TYP SGW(S) MAXI

Dane techniczne wymienników SGW(S) Maxi

specyfikacja	j.m.	SGW(S) Maxi								
		250	300	400	500	700	1000	1500	800	1000
pojemność magazynowa ¹	l	243	290	376	471	657	973	1396	880	985
ErP	pienka poliuretanova	-	B	B	C	B	C	-	-	-
	Neodul@	-	-	-	-	C	C	C	C	C
maksymalne ciśnienie pracy zbiornika	MPa	1,0	1,0	1,0	1,0	1,0	1,0	1,0	1,0	1,0
maksymalne ciśnienie pracy wężownicy	MPa	1,6	1,6	1,6	1,6	1,6	1,6	1,6	1,6	1,6
maksymalna temperatura pracy zbiornika	°C	95	95	95	95	95	95	95	95	95
maksymalna temperatura pracy wężownicy	°C	110	110	110	110	110	110	110	110	110
powierzchnia wężownicy	m ²	2,9	3,6	5,0	6,0	6,5	6,5	6,5	9,0	12,0
pojemność wężownicy	l	24,0	30,0	34,9	41,9	45,4	45,4	45,4	76,0	101,0
moc wężownicy (80/10/45°C)	kW	70	85	108	114	138	138	138	182	240
moc wężownicy (80/10/60°C)	kW	60	73	89	99	108	108	108	-	-
wydajność wężownicy (80/10/45°C)	l/h	-	-	-	-	-	-	-	4500	5900
wydajność wężownicy (80/10/60°C)	l/h	1100	1385	1460	1724	1894	1894	1894	-	-
moc wężownicy do pompy ciepła (50/10/45°C)	kW	21	26	37	39	40	40	40	62	80
zapotrzebowanie na wodę grzewczą z kotła c.o.	m ³ /h	3,0	3,0	3,0	3,0	3,0	3,0	3,0	3,0	3,0
anoda magnezowa	górna dennica (korek 5/4")	mm	38x600	38x600	38x600	38x600	-	-	-	-
	górna dennica (korek 2")	mm	-	-	-	-	38x600	38x600	38x600	40x850
	otwór rewizyjny (śruba M8)	mm	38x200	38x200	38x200	38x400	38x400	38x400	38x400	38x600
h1 - dopływ zimnej wody (Gw)	" / mm	1 / 130	1 / 130	1 / 150	1 / 180	6/4 / 215	6/4 / 245	6/4 / 245	6/4 / 255	6/4 / 255
h2 - powrót z wężownicy (Gw)	" / mm	5/4 / 220	5/4 / 230	5/4 / 235	5/4 / 265	5/4 / 395	5/4 / 445	5/4 / 445	2 / 445	2 / 445
h3 - osłona czujnika I (Ø)	" / mm	3/8 / 600	3/8 / 610	3/8 / 560	3/8 / 610	3/8 / 755	3/8 / 745	3/8 / 745	1/2 / 705	1/2 / 705
h4 - osłona czujnika II (Ø)	" / mm	-	-	-	-	-	-	-	1/2 / 1025	1/2 / 1050
h5 - cyrkulacja (Gw)	" / mm	3/4 / 870	3/4 / 995	3/4 / 840	3/4 / 870	5/4 / 1175	5/4 / 1075	5/4 / 1477	5/4 / 1225	5/4 / 1375
h6 - zasilanie wężownicy (Gw)	" / mm	5/4 / 1120	5/4 / 1345	5/4 / 1285	5/4 / 1415	5/4 / 1355	5/4 / 1195	5/4 / 1197	2 / 1475	2 / 1695
h7 - odpływ c.w.u. (Gw)	" / mm	1 / 1210	1 / 1445	1 / 1475	1 / 1650	6/4 / 1715	6/4 / 1575	6/4 / 2247	6/4 / 1625	6/4 / 1845
d - średnica wewnętrzna	mm	550	550	600	630	700	900	900	900	900
D - średnica zewnętrzna	mm	670	670	700	755	855	1060	1060	1060	1060
L - wysokość	mm	1380	1615	1750	1950	2050	2020	2600	1935	2135
wysokość przy pochyleniu	mm	-	-	-	-	2220	2230	2850	2080	2340
waga netto	kg	140	153	215	247	307	398	490	454	521

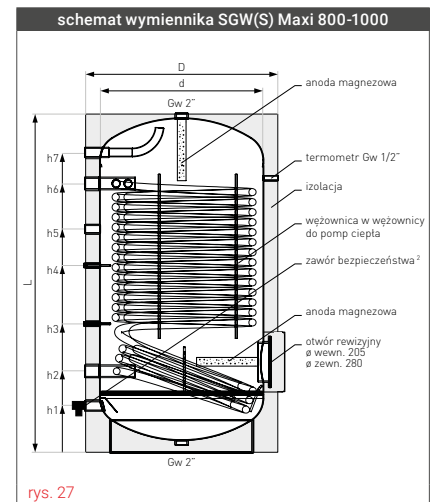
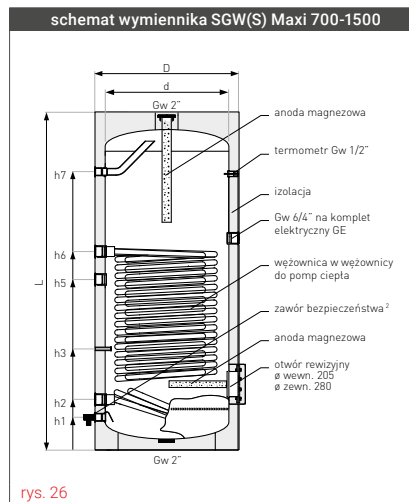
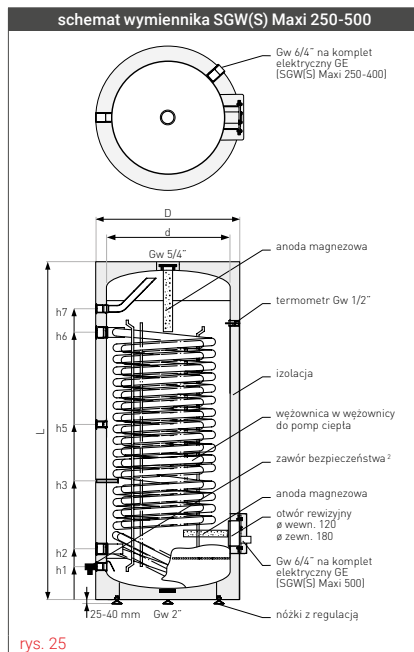

¹ Zgodnie z rozporządzeniem komisji (UE) 812/2013, 814/2013.

² Nieujęty w cenie podstawowej.



zbiorniki
N^o 1
w Polsce



SGW(S) Maxi

nr kat.	typ	opis	kod EAN
26-258500N	250		5901224588426
26-308500N	300		5901224587207
26-408100N	400	maksymalnie duża węzownica spiralna 3,0-6,5 m ² , pianka poliuretanowa, obudowa skay, emalia ceramiczna EXTRA GLASS®, anoda magnezowa	5901224557279
26-504100N	500		5901224557286
26-704100N	700		5901224557743
26-704700N	700	maksymalnie duża węzownica spiralna 6,5 m ² , izolacja rozbieralna Neodul®, obudowa skay, emalia ceramiczna EXTRA GLASS®, anoda magnezowa	5901224563867
36-104700N	1000		5901224572128
36-154100N	1500		5901224573255
26-804808N	800	maksymalnie duża węzownica spiralna 9,0-12,0 m ² , izolacja rozbieralna Neodul®, obudowa skay, emalia ceramiczna EXTRA GLASS®, duża podwójna anoda tytanowa Maxi	5901224586279
36-104808N	1000		5901224585746



foto 19
SGW(S) Maxi



foto 20
maksymalnie duża
węzownica zwijana na
dwóch średnicach

Do wymienników SGW(S) Maxi zalecamy stosowanie bezobsługowej aktywnej anody tytanowej podłączonej do zewnętrznego źródła napięcia:

- dla typów do 250 (mała anoda tytanowa).
- dla typów 300-500 (duża pojedyncza anoda tytanowa).
- dla typów 700-1500 (duża podwójna anoda tytanowa).
- dla typów 800 9 m² i 1000 12 m² (duża podwójna anoda tytanowa Maxi).

Zalety wymienników SGW(S) Maxi

- ▶ Powiększona węzownica spiralna dedykowana do pomp ciepła.
- ▶ Możliwość montażu kompletu elektrycznego GE - opcja.
- ▶ Termometr w standardzie.
- ▶ Najwyższej jakości emalia ceramiczna EXTRA GLASS®.
- ▶ Dodatkowe zabezpieczenie anodą magnezową.



Do zbiorników marki Galmet zalecamy stosowanie izolowanych **kompletów elektrycznych** marki Galmet - katalog str. 54.



Aby zachować odpowiednią sprawność ogrzewacza zalecamy cykliczne wymiany **anod magnezowych** - katalog str. 57.

▶ Maksymalnie duże wymienniki tzw. „**węzownica w węzownicy**”; rura zwijana na dwóch średnicach - standardowej większej i mniejszej wewnątrz dużej spirali połączone na końcach.

* Szczegóły w karcie gwarancyjnej.

WYMIENNIKI C.W.U. Z DWIEMA MAKSYMALNIE DUŻYMI WĘŻOWNICAMI SPIRALNYMI DO POMP CIEPŁA

TYP SGW(S)B MAXI PLUS

Dane techniczne wymienników SGW(S)B Maxi Plus (bivalentne)

specyfikacja	j.m.	SGW(S)B Maxi Plus				
		300	400	500	800	1000
pojemność magazynowa ¹	l	293	373	465	880	985
ErP	pianka poliuretanowa	B	C	B	-	-
	Neodul@	-	-	-	C	C
maksymalne ciśnienie pracy zbiornika	MPa	1,0	1,0	1,0	1,0	1,0
maksymalne ciśnienie pracy węźownicy	MPa	1,6	1,6	1,6	1,6	1,6
maksymalna temperatura pracy zbiornika	°C	95	95	95	95	95
maksymalna temperatura pracy węźownicy	°C	110	110	110	110	110
powierzchnia węźownicy kolektorów słonecznych / do pompy ciepła	m ²	0,9 / 2,2	1,5 / 3,8	1,8 / 4,8	2,0 / 7,5	3,0 / 9,0
pojemność węźownicy kolektorów słonecznych / do pompy ciepła	l	8,0 / 15,4	10,5 / 26,5	12,6 / 33,5	17,0 / 64,0	26,0 / 76,0
moc węźownicy do kol. słoń. (80/10/45°C)	kW	26	34	38	64	71,5
moc węźownicy do pompy ciepła (50/10/45°C)	kW	22,5	28,5	35	52	62
zapotrzebowanie na wodę grzewczą c.o.	m ³ /h	1,6 / 1,6	1,9 / 1,9	1,9 / 1,9	3,0 / 3,0	3,0 / 3,0
anoda magnezowa	górna dennica (korek 5/4")	mm	38x600	38x600	38x600	-
	górna dennica (korek 2")	mm	-	-	-	40x850
	otwór rewizyjny (śruba M8)	mm	38x200	38x200	38x400	38x600
h1 - dopływ zimnej wody (Gw)	" / mm	1 / 130	1 / 160	1 / 180	6/4 / 255	6/4 / 255
h2 - powrót z węźownicy I (Gw)	" / mm	5/4 / 240	5/4 / 245	5/4 / 265	2 / 385	2 / 385
h3 - osłona czujnika I (Ø)	" / mm	3/8 / 445	3/8 / 425	3/8 / 410	1/2 / 510	1/2 / 525
h4 - zasilanie węźownicy I (Gw)	" / mm	5/4 / 560	5/4 / 565	5/4 / 645	2 / 630	2 / 685
h5 - powrót z węźownicy II (Gw)	" / mm	5/4 / 650	5/4 / 675	5/4 / 755	2 / 755	2 / 805
h6 - osłona czujnika II (Ø)	" / mm	3/8 / 1020	3/8 / 835	3/8 / 960	1/2 / 955	1/2 / 1075
h7 - cyrkulacja (Gw)	" / mm	3/4 / 1130	3/4 / 955	3/4 / 1265	5/4 / 1125	5/4 / 1295
h8 - osłona czujnika III (Ø)	" / mm	-	-	-	1/2 / 1295	1/2 / 1415
h9 - zasilanie węźownicy II (Gw)	" / mm	5/4 / 1340	5/4 / 1405	5/4 / 1645	2 / 1495	2 / 1845
h10 - odpływ c.w.u. (Gw)	" / mm	1 / 1445	1 / 1560	1 / 1730	6/4 / 1625	6/4 / 2060
d - średnica wewnętrzna	mm	550	600	630	900	900
D - średnica zewnętrzna	mm	670	700	755	1060	1060
L - wysokość	mm	1615	1750	1950	1935	2135
wysokość przy pochyleniu	mm	-	-	-	2080	2340
waga netto	kg	144	217	255	455	520

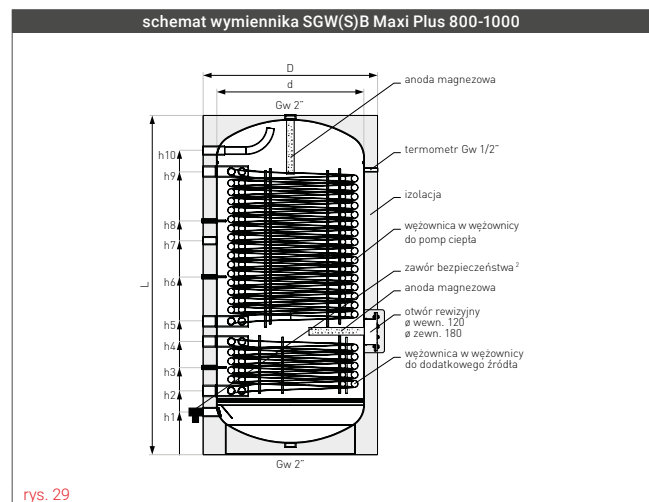
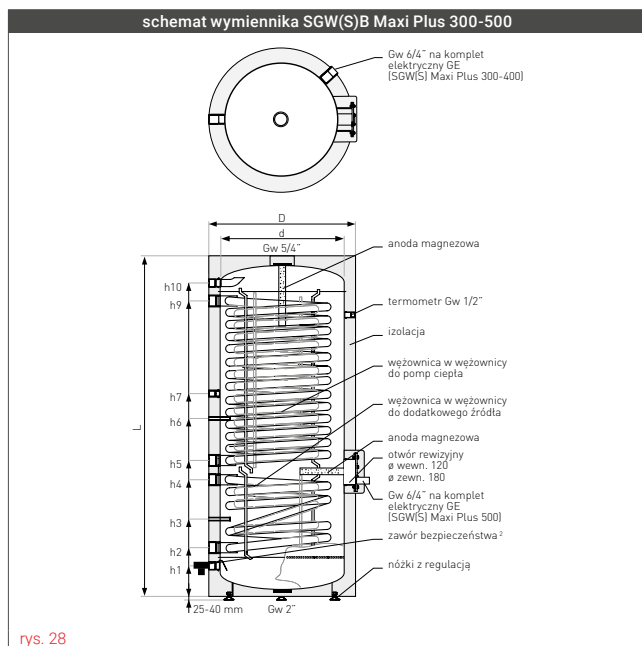

¹ Zgodnie z rozporządzeniem komisji (UE) 812/2013, 814/2013.

² Nieujęty w cenie podstawowej.

SGW(S)B Maxi Plus

nr kat.	typ	opis	kod EAN
26-309500N	300	dwie maksymalnie duże wężownice spiralne 2,2/0,9 m ² - 4,8/1,8 m ² ,	5901224590801
26-409100N	400	pienka poliuretanowa, obudowa skay, emalia ceramiczna EXTRA GLASS®,	5901224557309
26-509100N	500	anoda magnezowa	5901224557316
26-809108N	800	dwie maksymalnie duże wężownice spiralne 7,5/2,0 m ² - 9,0/3,0 m ² , izolacja	5901224586552
36-109108N	1000	rozbierna Neodul®, obudowa skay, emalia ceramiczna EXTRA GLASS®, duża podwójna anoda tytanowa Maxi	5901224584961

Wymienniki c.w.u. do sieci c.o. i kolektorów słonecznych.

Do wymienników SGW(S)B Maxi Plus zalecamy stosowanie bezobsługowej aktywnej anody tytanowej podłączonej do zewnętrznego źródła napięcia:

- dla typów 300-500 (duża pojedyncza anoda tytanowa).
- dla typów 800-1000 (duża podwójna anoda tytanowa Maxi).

Zalety wymienników SGW(S)B Maxi Plus

- ▶ 2 powiększone wężownice spiralne (możliwość podłączenia kilku źródeł ciepła, np. pompy ciepła, kolektorów słonecznych, kotła c.o.).
- ▶ Możliwość montażu kompletu elektrycznego GE - opcja.
- ▶ Termometr w standardzie.
- ▶ Najwyższej jakości emalia ceramiczna EXTRA GLASS®.
- ▶ Dodatkowe zabezpieczenie anodą magnezową.



foto. 21
SGW(S)B Maxi Plus



foto. 22
maksymalnie duża
wężownica zwijana na
dwóch średnicach

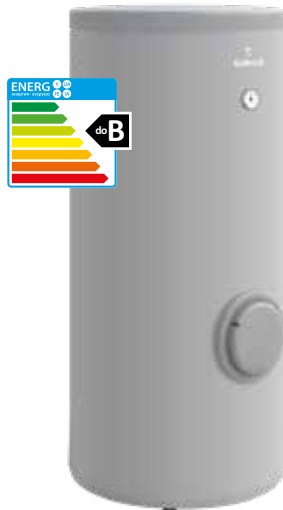

Do zbiorników marki Galmet zalecamy stosowanie izolowanych **kompletów elektrycznych** marki Galmet - katalog str. 54.



Aby zachować odpowiednią sprawność ogrzewacza zalecamy cykliczne wymiany **anod magnezowych** - katalog str. 57.

▶ Maksymalnie duże wymienniki tzw. „**wężownica w wężownicy**”; rura zwijana na dwóch średnicach - standardowej większej i mniejszej wewnątrz dużej spirali połączone na końcach.

* Szczegóły w karcie gwarancyjnej.

KOMBINOWANE ZBIORNIKI AKUMULACYJNE (ZBIORNIK W ZBIORNIKU) - TYP SG(K) KUMULO

Dane techniczne zbiorników SG(K) Kumulo z jedną i dwiema węzownicami spiralnymi

specyfikacja	j.m.	SG(K) Kumulo z jedną/dwoma węzownicami spiralnymi					
		300/80	380/120	500/160	600/200	800/200	1000/200
pojemność zbiornika wody obiegowej	l	220	260	340	400	600	800
pojemność zbiornika c.w.u.	l	80	120	160	200	200	200
ErP		pienka poliuretanowa - B		Neodul® - C		-	
maksymalne ciśnienie pracy zbiornika wody obiegowej / zbiornika c.w.u.	MPa	0,3 / 0,6	0,3 / 0,6	0,3 / 0,6	0,3 / 0,6	0,3 / 0,6	0,3 / 0,6
maksymalne ciśnienie pracy węzownicy	MPa	1,6	1,6	1,6	1,6	1,6	1,6
maksymalna temperatura pracy zbiornika / węzownicy	°C	95 / 110	95 / 110	95 / 110	95 / 110	95 / 110	95 / 110
powierzchnia węzownicy dolnej	m ²	1,6	2,1	2,1	2,1	2,4	2,4
pojemność węzownicy dolnej	l	11,2	14,7	14,7	14,7	16,8	16,8
powierzchnia węzownicy górnej	m ²	0,8	0,8	1,0	1,0	1,0	1,0
pojemność węzownicy górnej	l	3,5	3,5	7,0	7,0	7,0	7,0
anoda magnezowa górna dennica (korek 5/4")	mm	38x400	38x400	38x400	38x400	38x400	38x400
h1 - woda kotłowa (Gw)	" / mm	5/4 / 220	5/4 / 220	5/4 / 305	5/4 / 305	5/4 / 375	5/4 / 375
h2 - powrót z węzownicy (Gw)	" / mm	1 / 220	1 / 220	1 / 305	1 / 305	1 / 365	1 / 365
h3 - osłona czujnika I (Ø)	" / mm	1/2 / 520	1/2 / 600	1/2 / 520	1/2 / 520	1/2 / 665	1/2 / 665
h4 - woda kotłowa (Gw)	" / mm	5/4 / 520	5/4 / 620	5/4 / 665	5/4 / 715	5/4 / 695	5/4 / 775
h5 - zasilanie węzownicy (Gw)	" / mm	1 / 620	1 / 830	1 / 735	1 / 735	1 / 770	1 / 770
h6 - woda kotłowa (Gw)	" / mm	5/4 / 800	5/4 / 1040	5/4 / 915	5/4 / 1015	5/4 / 885	5/4 / 1065
h7 - woda kotłowa (Gw)	" / mm	5/4 / 935	5/4 / 1190	5/4 / 965	5/4 / 1115	5/4 / 945	5/4 / 1065
h8 - osłona czujnika II (Ø)	" / mm	1/2 / 960	1/2 / 1315	1/2 / 1115	1/2 / 1290	1/2 / 1075	1/2 / 1265
h9 - woda kotłowa (Gw)	" / mm	5/4 / 1235	5/4 / 1590	5/4 / 1315	5/4 / 1515	5/4 / 1265	5/4 / 1465
h10 - woda kotłowa (Gw)	" / mm	5/4 / 1240	5/4 / 1590	5/4 / 1315	5/4 / 1515	5/4 / 1265	5/4 / 1465
d - średnica wewnętrzna	mm	550	550	700	700	900	900
D - średnica zewnętrzna z ociepleniem z twardej pianki poliuretanej 70 mm	mm	700	700	855	855	1055 ⁴	1055 ⁴
L - wysokość	mm	1470	1840	1670	1840	1650	1850
wysokość przy pochyleniu	mm	-	-	-	-	1960	2130
waga netto (w piance poliur. z 1 węz.)	kg	131	165	192	212	270	306

Dane techniczne wymienników SG(K) Kumulo z jedną węzownicą w zbiorniku wewnętrznym lub bez węzownic

specyfikacja	j.m.	SG(K) Kumulo z jedną węzownicą w zbiorniku wew. / bez węzownic					
		300/80	380/120	500/160	600/200	800/200	1000/200
pojemność zbiornika wody obiegowej	l	220	260	340	400	600	800
pojemność zbiornika c.w.u.	l	80	120	160	200	200	200
ErP		pienka poliuretanowa - B		Neodul® - C		-	
maksymalne ciśnienie pracy zbiornika wody obiegowej / zbiornika c.w.u.	MPa	0,3 / 0,6	0,3 / 0,6	0,3 / 0,6	0,3 / 0,6	0,3 / 0,6	0,3 / 0,6
maksymalne ciśnienie pracy węzownicy	MPa	1,6	1,6	1,6	1,6	1,6	1,6
maksymalna temperatura pracy zbiornika / węzownicy	°C	95 / 110	95 / 110	95 / 110	95 / 110	95 / 110	95 / 110
powierzchnia węzownicy górnej	m ²	0,8	0,8	1,0	1,0	1,0	1,0
pojemność węzownicy górnej	l	3,5	3,5	7,0	7,0	7,0	7,0
anoda magnezowa górna dennica (korek 5/4")	mm	38x400	38x400	38x400	38x400	38x400	38x400
h1 - woda kotłowa (Gw)	" / mm	5/4 / 220	5/4 / 220	5/4 / 305	5/4 / 305	5/4 / 375	5/4 / 375
h2 - woda kotłowa (Gw)	" / mm	5/4 / 220	5/4 / 220	5/4 / 305	5/4 / 305	5/4 / 375	5/4 / 375
h3 - osłona czujnika I (Ø)	" / mm	1/2 / 305	1/2 / 335	1/2 / 390	1/2 / 405	1/2 / 625	1/2 / 465
h4 - woda kotłowa (Gw)	" / mm	5/4 / 390	5/4 / 450	5/4 / 475	5/4 / 505	5/4 / 525	5/4 / 555
h5 - woda kotłowa (Gw)	" / mm	5/4 / 580	5/4 / 680	5/4 / 640	5/4 / 710	5/4 / 675	5/4 / 740
h6 - woda kotłowa (Gw)	" / mm	5/4 / 730	5/4 / 905	5/4 / 810	5/4 / 945	5/4 / 825	5/4 / 925
h7 - woda kotłowa (Gw)	" / mm	5/4 / 900	5/4 / 1135	5/4 / 980	5/4 / 1110	5/4 / 975	5/4 / 1110
h8 - osłona czujnika II (Ø)	" / mm	1/2 / 900	1/2 / 1135	1/2 / 980	1/2 / 1110	1/2 / 975	1/2 / 1110
h9 - woda kotłowa (Gw)	" / mm	5/4 / 1070	5/4 / 1365	5/4 / 1150	5/4 / 1315	5/4 / 1125	5/4 / 1295
h10 - woda kotłowa (Gw)	" / mm	5/4 / 1235	5/4 / 1590	5/4 / 1315	5/4 / 1515	5/4 / 1275	5/4 / 1475
h11 - osłona czujnika III (Ø)	" / mm	1/2 / 1235	1/2 / 1590	1/2 / 1315	1/2 / 1515	1/2 / 1275	1/2 / 1475
d - średnica wewnętrzna	mm	550	550	700	700	900	900
D - średnica zewnętrzna z ociepleniem z twardej pianki poliuretanej 70 mm	mm	700	700	855	855	1055 ⁴	1055 ⁴
L - wysokość	mm	1470	1840	1670	1840	1620	1820
wysokość przy pochyleniu	mm	-	-	-	-	1960	2130
waga netto	mm	111	136	165	184	238	274

² Nieujęty w cenie podstawowej.

³ Występuje w wersji zbiornika z węzownicą spiralną w zbiorniku wewnętrznym.

⁴ Ocieplenie rozbiwalne 80 mm, średnica wew. 900 mm.

⁵ Natomiast w zbiorniku z dwoma węzownicami typu 500/160 i powyżej - średnica 1".

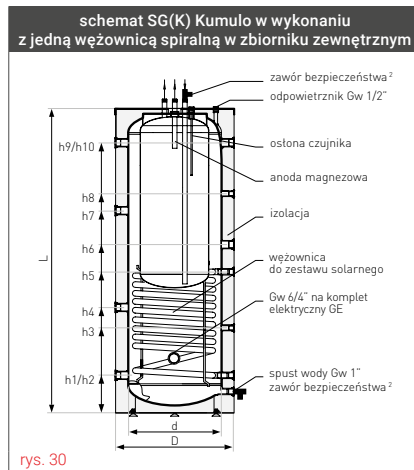

rys. 30

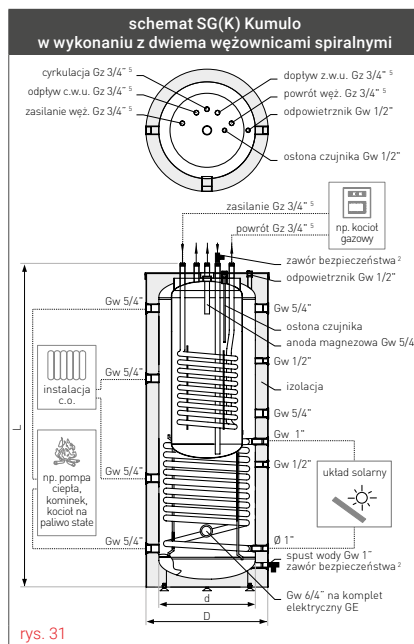

rys. 31

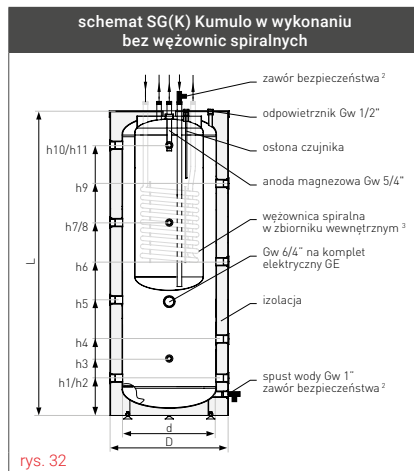

rys. 32



zbiorniki
N^o1
w Polsce



SG(K) Kumulo

nr kat.	typ	opis	kod EAN
71-302000	300/80		5901224700019
71-404000	380/120	wężownica spiralna w zewnętrznym zbiorniku, pianka poliuretanowa, obudowa skay, emalia ceramiczna EXTRA GLASS®, anoda magnezowa	5901224700026
71-506000	500/160		5901224700033
71-608000	600/200		5901224700040
71-808600	800/200	wężownica spiralna w zewnętrznym zbiorniku, izolacja rozbierna Neodul®, obudowa skay, emalia ceramiczna EXTRA GLASS®, anoda magnezowa	5901224718588
71-108600	1000/200		5901224717796
71-312000	300/80		5901224728006
71-414000	380/120	wężownica spiralna w wewnętrznym zbiorniku, pianka poliuretanowa, obudowa skay, emalia ceramiczna EXTRA GLASS®, anoda magnezowa	5901224728013
71-516000	500/160		5901224727986
71-618000	600/200		5901224728020
71-818600	800/200	wężownica spiralna w wewnętrznym zbiorniku, izolacja rozbierna Neodul®, obudowa skay, emalia ceramiczna EXTRA GLASS®, anoda magnezowa	5901224736063
71-118600	1000/200		5901224731358
72-302000	300/80		5901224701856
72-404000	380/120	dwie wężownice spiralne, pianka poliuretanowa, obudowa skay, emalia ceramiczna EXTRA GLASS®, anoda magnezowa	5901224701887
72-506000	500/160		5901224700255
72-608000	600/200		5901224701283
72-808600	800/200	dwie wężownice spiralne, izolacja rozbierna Neodul®, obudowa skay, emalia ceramiczna EXTRA GLASS®, anoda magnezowa	5901224716546
72-108600	1000/200		5901224718243
70-302000	300/80		5901224705267
70-404000	380/120	bez wężownic, pianka poliuretanowa, obudowa skay, emalia ceramiczna EXTRA GLASS®, anoda magnezowa	5901224701795
70-506000	500/160		5901224706721
70-608000	600/200		5901224706264
70-808600	800/200	bez wężownic, izolacja rozbierna Neodul®, obudowa skay, emalia ceramiczna EXTRA GLASS®, anoda magnezowa	5901224723551
70-108600	1000/200		5901224727276



foto 23
SG(K) Kumulo
z dwiema wężownicami

Zalety zbiorników SG(K) Kumulo

- ▶ Umożliwiają podłączenie kilku źródeł ciepła (kocioł c.o., kominek, kolektor słoneczny, pompa ciepła).
- ▶ Dostępne typy: bez wężownicy, z jedną wężownicą w zbiorniku zewnętrznym, jedną wężownicą w zbiorniku wewnętrznym albo dwiema wężownicami spiralnymi (np. do układu kolektorów słonecznych i układu c.o.).
- ▶ Duży zbiornik zewnętrzny nieemaliowany, mały zasobnik c.w.u. wewnętrzny emaliowany najwyższej jakości emalią ceramiczną EXTRA GLASS®.
- ▶ Możliwość montażu kompletu elektrycznego GE.
- ▶ Dodatkowe zabezpieczenie anodą magnezową.

Do wszystkich wymienników SG(K) Kumulo zalecamy stosowanie bezobsługowej aktywnej anody tytanowej podłączonej do zewnętrznego źródła napięcia.

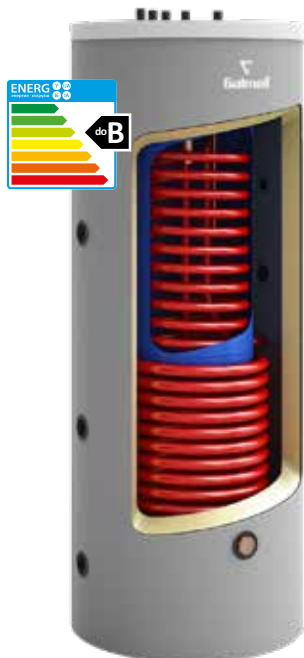
Ostona czujnika

nr kat.	opis	kod EAN
M-006499	ostona czujnika (sonda) L - 110 mm, Ø 3/4" - miedziana	5901224001444



foto 24
SG(K) Kumulo bez wężownic



Do zbiorników marki Galmet zalecamy stosowanie izolowanych **kompletów elektrycznych** marki Galmet - katalog str. 54.

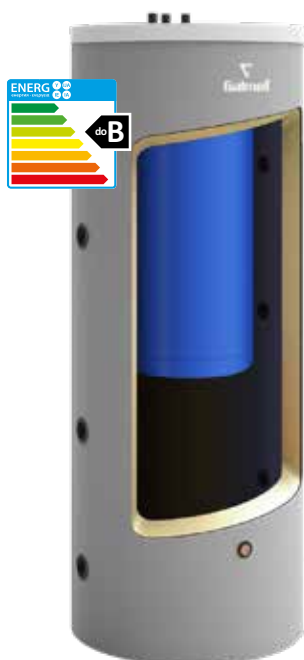

Aby zachować odpowiednią sprawność ogrzewacza zalecamy cykliczne wymiany **anod magnezowych** - katalog str. 57.

* Szczegóły w karcie gwarancyjnej.

ZBIORNIK KOMBINOWANY DO POMP CIEPŁA, WYMIENNIK C.W.U. Z WĘŻ. SPIRALNĄ + BUFOR C.O. W JEDNEJ OBUDOWIE - TYP SG(K) COMPLETE

Dane techniczne zbiorników SG(K) Complete

specyfikacja	j. m.	SG(K) Complete 250/110
ErP pianka poliuretanowa	-	B
d - średnica wewnętrzna	mm	550
D - średnica zewnętrzna	mm	670
L - wysokość	mm	1990
izolacja z twardej pianki poliuretanowej	mm	55
waga netto	kg	175
wymiennik c.w.u.		
pojemność magazynowa	l	243
maksymalna temperatura pracy zbiornika	°C	95
maksymalna temperatura pracy węzownicy	°C	110
maksymalne ciśnienie pracy zbiornika	MPa	1,0
maksymalne ciśnienie pracy węzownicy	MPa	1,6
powierzchnia węzownicy	m ²	2,9
pojemność węzownicy	l	24
moc węzownicy (50/10/45°C)	kW	21
zapotrzebowanie na wodę grzewczą c.o.	m ³ /h	3
anoda górną dennicą (korek 5/4")	mm	38x400
magnezowa otwór rewizyjny (śruba M8)	mm	38x200
bufor c.o.		
pojemność magazynowa	l	109
maksymalna temperatura pracy zbiornika	°C	95
maksymalne ciśnienie pracy zbiornika	MPa	0,3
przyłącza SG(K) Complete 250/110		
h1 - woda kotłowa (Gw)	" / mm	1 / 210
h2 - woda kotłowa (Gw)	" / mm	1 / 210
h3 - woda kotłowa (Gw)	" / mm	1 / 210
h4 - osłona czujnika / termometr (Ø)	" / mm	1/2 / 210
h5 - mufa do montażu kompletu elektrycznego (Gw)	" / mm	6/4 / 220
h6 - woda kotłowa (Gw)	" / mm	1 / 430
h7 - woda kotłowa (Gw)	" / mm	1 / 430
h8 - woda kotłowa (Gw)	" / mm	1 / 430
h9 - osłona czujnika / termometr (Ø)	" / mm	1/2 / 430
h10 - woda kot. / odpowietrznik (Gw)	" / mm	1 / 515
h11 - dopływ zimnej wody (Gw)	" / mm	1 / 745
h12 - powrót z wymiennika (Gw)	" / mm	5/4 / 835
h13 - mufa do montażu kompletu elektrycznego (Gw)	" / mm	6/4 / 905
h14 - osłona czujnika / termometr (Ø)	" / mm	3/8 / 1215
h15 - cyrkulacja (Gw)	" / mm	3/4 / 1485
h16 - zasilanie wymiennika (Gw)	" / mm	5/4 / 1735
h17 - odpływ c.w.u. (Gw)	" / mm	1 / 1825

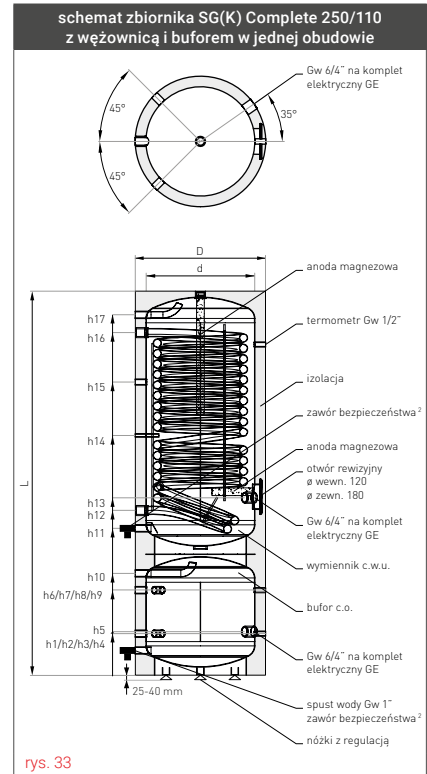

¹ Zgodnie z rozporządzeniem komisji (UE) 812/2013, 814/2013.

² Nieujęty w cenie podstawowej.

SG(K) Complete z węzownicą i buforem w jednej obudowie

nr kat.	typ	opis	kod EAN
71-251000	250/110	maksymalnie duża węzownica spiralna, bufor o poj. 100 l, pianka poliuretanowa, obudowa skay, emalia ceramiczna EXTRA GLASS®, anoda magnezowa	5901224339066

Zastosowanie i zalety zbiorników SG(K) Complete

- ▶ Dwa niezależne układy w jednym urządzeniu.
- ▶ Kompletnie rozwiązanie - wymiennik c.w.u. oraz bufor c.o.
- ▶ Oszczędność miejsca - kompaktowa konstrukcja.
- ▶ Szybki nagrzew c.w.u. - duża węzownica do podgrzewania c.w.u. o powierzchni 2,9 m².
- ▶ Technologia "węzownica w węzownicy".
- ▶ Tańszy montaż - uproszczona instalacja.
- ▶ Najwyższej jakości emalia ceramiczna EXTRA GLASS®.
- ▶ Dodatkowo zabezpieczona anodą magnezową.
- ▶ Możliwość montażu kompletu elektrycznego GE.
- ▶ Bezobsługowa anoda tytanowa - opcja.



fol. 25
SG(K) Complete

▶ SG(K) Complete to kompletne rozwiązanie, które **łączy wymiennik c.w.u. oraz bufor c.o. w jednym urządzeniu**. Wyjątkowe parametry podgrzewu wody zapewniają węzownica spiralna, dedykowana do pomp ciepła. Kompaktowa konstrukcja pozwala na oszczędność miejsca i szybszą instalację. Zbiornik SG(K) Complete to doskonałe rozwiązanie dla powietrznych pomp ciepła.



Do zbiorników marki Galmet zalecamy stosowanie izolowanych **kompletów elektrycznych** marki Galmet - katalog str. 54.



Aby zachować odpowiednią sprawność ogrzewacza zalecamy cykliczne wymiany **anod magnezowych** - katalog str. 57.

* Szczegóły w karcie gwarancyjnej.

AKUMULACYJNE ZBIORNIKI WARSTWOWE Z WĘŻOWNICĄ SPIRALNĄ - TYP SG(K) MULTI-INOX

Dane techniczne zbiorników SG(K) Multi-Inox

specyfikacja	j.m.	SG(K) Multi-Inox				
		600	800	1000	1500	2000
pojemność magazynowa zbiornika bez węzownic stalowych ¹	l	619	760	940	1431	1964
ErP Neodul@	-	C	C	C	C	C
maksymalne ciśnienie pracy zbiornika	MPa	0,3	0,3	0,3	0,3	0,3
maksymalna temperatura wody kotłowej	°C	90	90	90	90	90
maksymalna temp. pracy węzownicy kolektorów słonecznych / c.o.	°C	110	110	110	110	110
powierzchnia węzownicy dolnej/górnego	m ²	1,4/1,4	1,8/1,8	1,8/1,8	3,0/2,4	4,5/3,0
pojemność węzownicy	l	9,8/9,8	12,6/12,6	12,6/12,6	20,9/16,8	33,5/20,9
maksymalne ciśnienie pracy węzownicy I	MPa	1,6	1,6	1,6	1,6	1,6
maksymalne ciśnienie pracy węzownicy II	MPa	1,6	1,6	1,6	1,6	1,6
maksymalne ciśnienie pracy węzownicy c.w.u.	MPa	0,6	0,6	0,6	0,6	0,6
maksymalna temperatura pracy węzownicy c.w.u.	°C	90	90	90	90	90
powierzchnia węzownicy do c.w.u.	m ²	4,1	5,7	7,7	8,25	8,25
pojemność węzownicy c.w.u.	l	22	30,5	41	44	44
przepływ przez węzownicę c.w.u. 45°C	l/min	20	20	20	40	40
wydajność przepływu 65°C (stała temperatura w stałej objętości zbiornika) przy temperaturze wody 45°C	l	268	510	574	520	572
moc węzownicy z rury nierdzewnej (temperatura zasilania ≈ 65°C)	kW	45	61,5	91	117	128
h1 - woda kotłowa (Gw)	"/ mm	6/4 / 275	6/4 / 250	6/4 / 250	6/4 / 380	6/4 / 380
h2 - dopływ zimnej wody (Gw)	"/ mm	5/4 / 270	5/4 / 270	5/4 / 270	5/4 / 400	5/4 / 380
h3 - woda kotłowa (Gw)	"/ mm	6/4 / 275	6/4 / 250	6/4 / 250	6/4 / 380	6/4 / 380
h4 - powrót z węzownicy I (Gw)	"/ mm	1 / 345	1 / 330	1 / 330	1 / 460	1 / 450
h5 - osłona czujnika I (Ø)	"/ mm	1/2 / 420	1/2 / 380	1/2 / 380	1/2 / 510	1/2 / 610
h6 - woda kotłowa (Gw)	"/ mm	6/4 / 490	6/4 / 455	6/4 / 530	6/4 / 705	6/4 / 655
h7 - osłona czujnika II (Ø)	"/ mm	1/2 / 640	1/2 / 570	1/2 / 680	1/2 / 875	1/2 / 840
h8 - zasilanie węzownicy I (Gw)	"/ mm	1 / 745	1 / 750	1 / 750	1 / 1260	1 / 1250
h9 - woda kotłowa (Gw)	"/ mm	6/4 / 700	6/4 / 685	6/4 / 815	6/4 / 1015	6/4 / 925
h10 - osłona czujnika III (Ø)	"/ mm	1/2 / 865	1/2 / 750	1/2 / 980	1/2 / 1240	1/2 / 1070
h11 - woda kotłowa (Gw)	"/ mm	6/4 / 915	6/4 / 900	6/4 / 1100	6/4 / 1325	6/4 / 1205
h12 - woda kotłowa (Gw)	"/ mm	6/4 / 1130	6/4 / 1115	6/4 / 1380	6/4 / 1640	6/4 / 1475
h13 - powrót z węzownicy II (Gw)	"/ mm	1 / 1105	1 / 1060	1 / 1370	1 / 1590	1 / 1410
h14 - osłona czujnika IV (Ø)	"/ mm	1/2 / 1215	1/2 / 1150	1/2 / 1440	1/2 / 1680	1/2 / 1530
h15 - woda kotłowa (Gw)	"/ mm	6/4 / 1340	6/4 / 1335	6/4 / 1665	6/4 / 1950	6/4 / 1750
h16 - osłona czujnika V (Ø)	"/ mm	1/2 / 1410	1/2 / 1450	1/2 / 1720	1/2 / 2020	1/2 / 1830
h17 - zasilanie węzownicy II (Gw)	"/ mm	1 / 1505	1 / 1480	1 / 1790	1 / 2190	1 / 1960
h18 - woda kotłowa (Gw)	"/ mm	6/4 / 1555	6/4 / 1550	6/4 / 1950	6/4 / 2260	6/4 / 2030
h19 - odpływ c.w.u. (Gw)	"/ mm	5/4 / 1560	5/4 / 1555	5/4 / 1950	5/4 / 2260	5/4 / 2030
d - średnica wewnętrzna	mm	700	790	790	900	1100
D - średnica zewnętrzna	mm	860	950	950	1100	1300
L - wysokość	mm	1900	1880	2270	2665	2500
wysokość przy pochyleniu	mm	2120	2130	2470	2890	2820
waga netto (bez ocieplenia z 2 węzownicami stalowymi)	kg	208	235	264	335	395

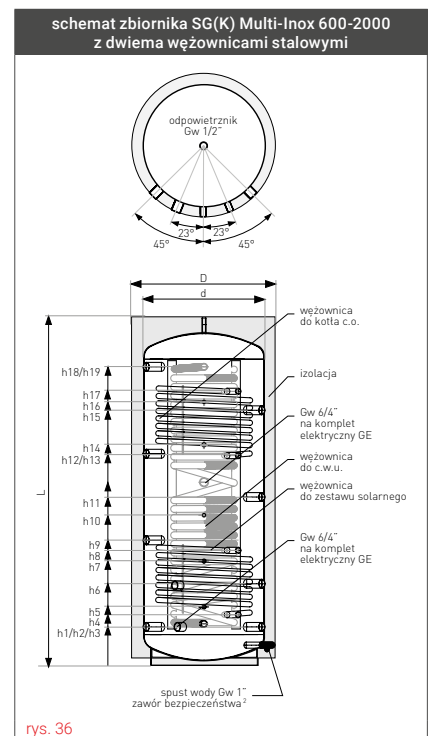
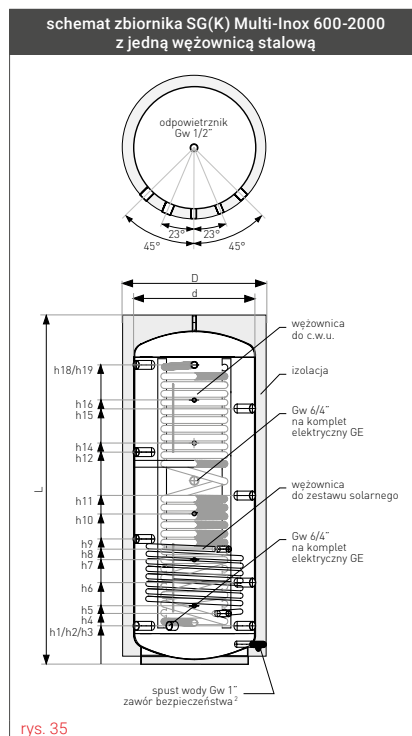
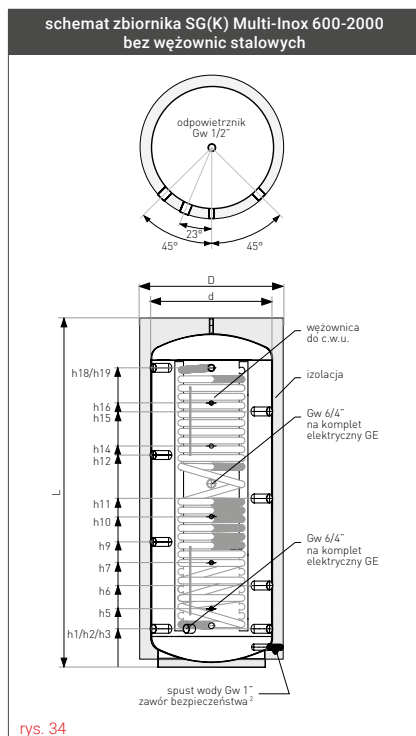

¹ Zgodnie z rozporządzeniem komisji (UE) 812/2013, 814/2013.

² Nieujęty w cenie podstawowej.



zbiorniki
N^o 1
w Polsce



SG(K) Multi-Inox

nr kat.	typ	opis	kod EAN
70-601600	600		5901224741906
70-801600	800		5901224741913
70-101600	1000	nierdzewna karbowana wężownica c.w.u., izolacja rozbierna Neodul®, obudowa skay, niemaliowane	5901224741920
70-151600	1500		5901224741937
80-201600	2000		5901224741944
71-601600	600		5901224732867
71-801600	800		5901224733123
71-101600	1000	nierdzewna karbowana wężownica c.w.u., wężownica stalowa, izolacja rozbierna Neodul®, obudowa skay, niemaliowane	5901224733130
71-151600	1500		5901224733147
81-201600	2000		5901224733161
72-601600	600		5901224733079
72-801600	800		5901224733086
72-101600	1000	nierdzewna karbowana wężownica c.w.u., dwie wężownice stalowe, izolacja rozbierna Neodul®, obudowa skay, niemaliowane	5901224733093
72-151600	1500		5901224733109
82-201600	2000		5901224733154

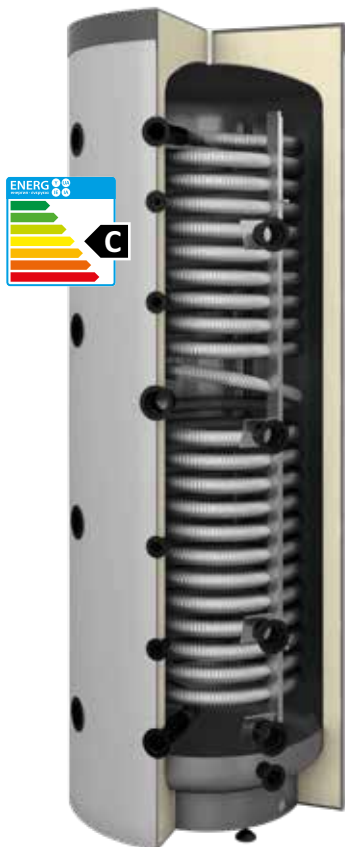

fol. 26
SG(K) Multi-Inox

Zastosowanie i zalety zbiornika SG(K) Multi-Inox

- ▶ Akumulacyjne zbiorniki warstwowe doskonale współpracują z kotłem na drewno, pellet, kotłem gazowym i olejowym oraz w systemach mających na celu odzysk ciepła.
- ▶ Wymiennik ciepła ze stali nierdzewnej karbowanej gwarantuje higieniczne przygotowanie c.w.u.
- ▶ Niskie temperatury panujące w dolnej części akumulatora umożliwiają uzyskanie niskiej temperatury wody na powrocie do kolektora słonecznego, a tym samym efektywne wykorzystanie energii promieni słonecznych. Głównie dotyczy to okresu przejściowego, jak również słonecznych dni zimowych, podczas których układ solarny może z powodzeniem uzupełnić pracę kotła, czy nawet całkowicie go zastąpić. Niska temperatura powrotu jest szczególnie korzystna dla kotłów kondensacyjnych, ponieważ umożliwia maksymalne wykorzystanie wartości opałowej paliwa.
- ▶ Wymiennik ze stali nierdzewnej karbowanej (materiał 1.4404 AISI 316L) pod wpływem ciśnienia oczyszcza się samoczynnie.
- ▶ Gwarancją przygotowania ciepłej, bieżącej wody pozbawionej bakterii legionella jest jej nieustanny przepływ turbulentny.
- ▶ Duża powierzchnia grzewcza wężownicy w górnym zakresie temp. wody kotłowej zapewnia wysoką wydajność c.w.u., natomiast wymiennik w dolnym zakresie temperatury ma za zadanie wstępne podgrzanie wody i schłodzenie zbiornika.
- ▶ Zbiorniki mogą być wyposażone w jedną lub dwie dodatkowe wężownice spiralne wykonane ze stali kotłowej P235GH:
 - dolną (solarną) - do wykorzystania potencjału kolektorów słonecznych,
 - drugą - do szybkiego podgrzania c.w.u. np. poprzez kocioł c.o.
- ▶ Zbiornik ocieplony rozbierną izolacją Neodul®.



fol. 27
SG(K) Multi-Inox
z jedną wężownicą stalową, dwiema
wężownicami stalowymi, lub bez wężownic

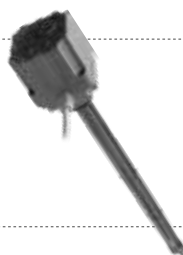

Do zbiorników marki Galmet zalecamy stosowanie izolowanych **kompletów elektrycznych** marki Galmet - katalog str. 54.

* Szczegóły w karcie gwarancyjnej.

Izolacja Neodul® zbiorników typu 1000 (tylko wersje Slim i SG(K) Multi-Inox), 1500 i 2000 transportowana jest w osobnym opakowaniu, na palecie wraz ze zbiornikiem. W pozostałych wersjach zamontowana jest bezpośrednio na zbiorniku.

ZBIORNIKI BUFOROWE DO OGRZEWANIA I CHŁODZENIA - TYP SG(B)

Dane techniczne zbiorników SG(B) 60-120 (wiszące)

specyfikacja	j.m.	SG(B)			
		60	80	100	120
pojemność magazynowa ¹	l	63	86	106	118
ErP pianka poliuretanowa	-	C	C	C	C
maksymalna temperatura pracy zbiornika	°C	95	95	95	95
minimalna temperatura pracy zbiornika	°C	6	6	6	6
maksymalne ciśnienie pracy zbiornika	bar	3	3	3	3
h1 - woda kotłowa (Gw)	"/ mm	6/4 / 175	6/4 / 175	6/4 / 175	6/4 / 175
h2 - woda kotłowa (Gw)	"/ mm	6/4 / 505	6/4 / 690	6/4 / 840	6/4 / 940
d - średnica wewnętrzna	mm	400	400	400	400
D - średnica zewnętrzna	mm	460	460	460	460
L - wysokość	mm	680	865	1015	1115
waga netto	kg	30	35	39	46

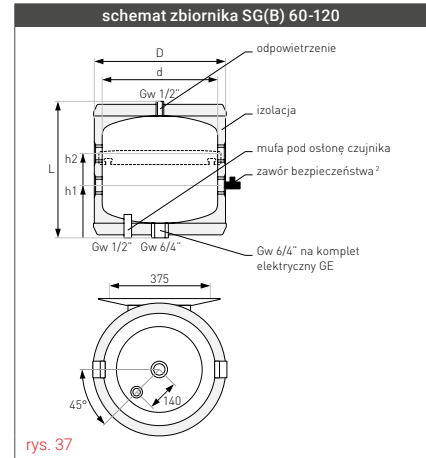

Dane techniczne zbiorników SG(B) 100-500

specyfikacja	j.m.	SG(B)				
		100	200	300	400	500
pojemność magazynowa ¹	l	107	223	322	396	467
ErP pianka poliuretanowa	-	B	B	B	C	C
maksymalna temperatura pracy zbiornika	°C	95	95	95	95	95
minimalna temperatura pracy zbiornika	°C	6	6	6	6	6
maksymalne ciśnienie pracy zbiornika	bar	3	3	3	3	3
h1 - woda kotłowa (Gw)	"/ mm	6/4 / 180	6/4 / 220	6/4 / 220	6/4 / 250	6/4 / 250
h2 - woda kotłowa (Gw)	"/ mm	6/4 / 180	6/4 / 220	6/4 / 220	6/4 / 250	6/4 / 250
h3 - woda kotłowa (Gw)	"/ mm	-	-	6/4 / 410	6/4 / 445	6/4 / 485
h4 - mufa pod osłonę czujnika I (Ø)	"/ mm	-	1/2 / 315	1/2 / 500	1/2 / 565	1/2 / 565
h5 - woda kotłowa (Gw)	"/ mm	6/4 / 495	6/4 / 485	6/4 / 600	6/4 / 635	6/4 / 715
h6 - woda kotłowa (Gw)	"/ mm	6/4 / 495	6/4 / 555	6/4 / 785	6/4 / 825	6/4 / 945
h7 - mufa pod osłonę czujnika II (Ø, 100-200 l) lub woda kotłowa (Gw, 300-500 l)	"/ mm	1/2 / 765	1/2 / 605	6/4 / 975	6/4 / 1015	6/4 / 1180
h8 - mufa pod osłonę czujnika II (Ø)	"/ mm	-	-	1/2 / 975	1/2 / 1015	1/2 / 1180
h9 - woda kotłowa (Gw)	"/ mm	6/4 / 815	6/4 / 785	6/4 / 1165	6/4 / 1210	6/4 / 1410
h10 - woda kotłowa (Gw)	"/ mm	6/4 / 815	6/4 / 885	6/4 / 1355	6/4 / 1400	6/4 / 1640
h11 - mufa pod osłonę czujnika III (Ø)	"/ mm	-	1/2 / 885	1/2 / 1355	1/2 / 1400	1/2 / 1640
d - średnica wewnętrzna	mm	400	550	550	600	600
D - średnica zewnętrzna	mm	520	670	670	700	700
L - wysokość	mm	1010	1140	1615	1685	1925
waga netto	kg	37	56	75	104	118

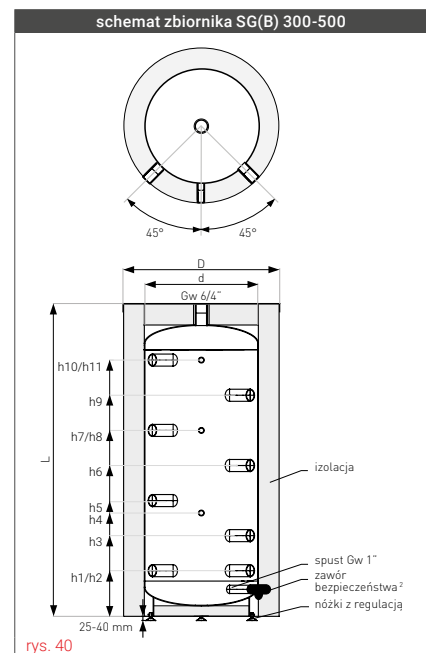
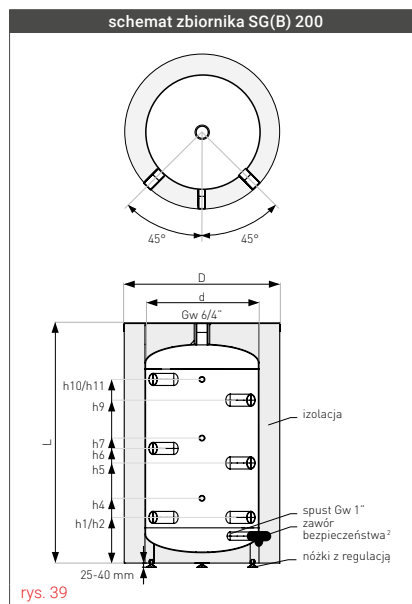
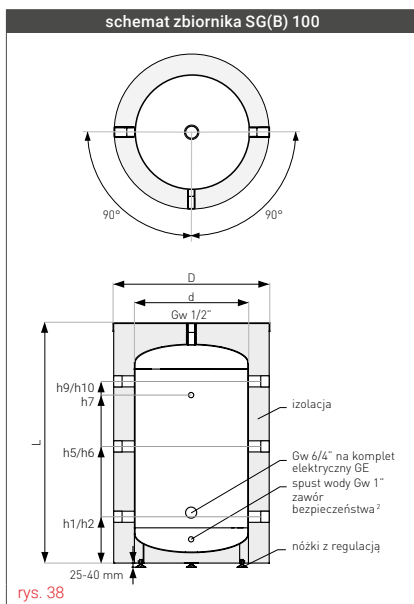

¹ Zgodnie z rozporządzeniem komisji (UE) 812/2013, 814/2013.

² Nieujęty w cenie podstawowej.

ZBIORNIKI BUFOROWE NIEEMALIOWANE

Zbiorniki buforowe SG(B) 60-120 (wiszące)

nr kat.	typ	opis	kod EAN
70-067000	60		5901224319082
70-087000	80		5901224319099
70-107000	100	bez wężownicy, pianka poliuretanowa, płaszcz metalowy, nieemaliowane	5901224319105
70-127000	120		5901224319112

Zastosowanie i zalety zbiorników SG(B) 60-120 (wiszące)

- ▶ Dostępne pojemności od 60 do 120 l.
- ▶ Ocieplone pianką poliuretanową.
- ▶ Nieemaliowane zbiorniki (bufory) z przeznaczeniem na zdemineralizowaną wodę kotłową lub roztwór glikolu.
- ▶ Sprzętło hydrauliczne do zastosowania z pompą ciepła.
- ▶ Wersja wisząca.
- ▶ Trwały, metalowy płaszcz obudowy.

Ośłona czujnika

nr kat.	opis	kod EAN
M-010085	ośłona czujnika (sonda) L - 350 mm, Ø 1/2" - miedziana (60-80 l)	5901224070075
M-013178	ośłona czujnika (sonda) L - 700 mm, Ø 1/2" - miedziana (100-140 l)	5901224070075

Zbiorniki buforowe SG(B) 100-500

nr kat.	typ	opis	kod EAN
70-104000	100		5901224334436
70-200000	200		5901224702051
70-300000N	300	bez wężownicy, pianka poliuretanowa, obudowa skay, nieemaliowane	5901224316609
70-400000	400		5901224700057
70-500000	500		5901224712876

Zastosowanie i zalety zbiorników SG(B) 100-500 (stojące)

- ▶ Dostępne pojemności od 100-500 l.
- ▶ Ocieplone pianką poliuretanową.
- ▶ Nieemaliowane zbiorniki (bufory) z przeznaczeniem na zdemineralizowaną wodę kotłową lub roztwór glikolu.
- ▶ Zasilanie z kilku niezależnych źródeł ciepła (np. kocioł c.o., pompa ciepła, kominek).
- ▶ Wszystkie połączenia hydrauliczne umieszczone są z przodu zbiornika.
- ▶ Wersja stojąca.

▶ Podstawową funkcją zbiorników buforowych jest zwiększenie zładu wody w instalacji grzewczej. W układzie z pompą ciepła pełnią funkcję **sprzęgła hydraulicznego**.



Do zbiorników marki Galmet zalecamy stosowanie izolowanych **kompletów elektrycznych** marki Galmet - katalog str. 54.

* Szczegóły w karcie gwarancyjnej.

ZBIORNIKI BUFOROWE DO POMP CIEPŁA Z MAKSYMALNIE DUŻĄ WĘŻOWNICĄ SPIRALNĄ - TYP SG(B)

Dane techniczne zbiorników SG(B) z maksymalnie dużą wężownicą spiralną

specyfikacja	j.m.	SG(B) z maksymalnie dużą wężownicą spiralną				
		200	250	300	400	500
pojemność magazynowa ¹	l	202	243	290	366	459
ErP pianka poliuretanowa	-	B	B	B	C	B
maksymalne ciśnienie pracy zbiornika	MPa	0,3	0,3	0,3	0,3	0,3
maksymalne ciśnienie pracy wężownicy	MPa	1,6	1,6	1,6	1,6	1,6
maksymalna temperatura pracy zbiornika	°C	95	95	95	95	95
maksymalna temperatura pracy wężownicy	°C	110	110	110	110	110
powierzchnia wężownicy	m ²	2,0	2,9	3,6	6,0	7,5
pojemność wężownicy	l	14,0	24,0	30,0	41,0	47,9
moc wężownicy (80/10/45°C)	kW	48	70	85	114	152
moc wężownicy do pompy ciepła (50/10/45°C)	kW	14	21	26	37	52
zapotrzebowanie na wodę grzewczą c.o.	m ³ /h	3	3	3	3	3
h1 - woda kotłowa (Gw)	" / mm	6/4 / 220	6/4 / 220	6/4 / 220	6/4 / 250	6/4 / 265
h2 - powrót z wężownicy (Gw)	" / mm	1 / 205	5/4 / 220	5/4 / 220	5/4 / 250	5/4 / 275
h3 - woda kotłowa (Gw)	" / mm	6/4 / 220	6/4 / 220	6/4 / 220	6/4 / 250	6/4 / 265
h4 - komplet elektryczny GE (Gw)	" / mm	6/4 / 300	6/4 / 310	6/4 / 310	6/4 / 340	6/4 / 430
h5 - woda kotłowa (Gw)	" / mm	6/4 / 475	6/4 / 370	6/4 / 410	-	-
h6 - mufa pod osłonę czujnika / termometr (Ø)	" / mm	1/2 / 300	1/2 / 470	1/2 / 555	1/2 / 450	1/2 / 575
h7 - woda kotłowa (Gw)	" / mm	6/4 / 555	6/4 / 520	6/4 / 600	6/4 / 450	6/4 / 495
h8 - woda kotłowa (Gw)	" / mm	-	6/4 / 670	6/4 / 790	6/4 / 660	6/4 / 730
h9 - mufa pod osłonę czujnika / termometr (Ø)	" / mm	1/2 / 615	1/2 / 770	1/2 / 955	1/2 / 780	1/2 / 1015
h10 - woda kotłowa (Gw)	" / mm	6/4 / 785	6/4 / 820	6/4 / 980	6/4 / 910	6/4 / 950
h11 - woda kotłowa (Gw)	" / mm	-	6/4 / 970	6/4 / 1170	6/4 / 1065	6/4 / 1195
h12 - mufa pod osłonę czujnika / termometr (Ø)	" / mm	1/2 / 800	1/2 / 1010	1/2 / 1260	1/2 / 1265	1/2 / 1395
h13 - woda kotłowa (Gw)	" / mm	6/4 / 885	6/4 / 1120	6/4 / 1350	6/4 / 1265	6/4 / 1405
h14 - zasilanie wężownicy (Gw)	" / mm	1 / 900	5/4 / 1120	5/4 / 1350	5/4 / 1400	5/4 / 1545
h15 - woda kotłowa (Gw)	" / mm	-	-	-	6/4 / 1470	6/4 / 1635
d - średnica wewnętrzna	mm	550	550	550	600	630
D - średnica zewnętrzna	mm	670	670	670	700	750
L - wysokość	mm	1140	1300	1615	1750	1950
waga netto	kg	95	124	145	210	245

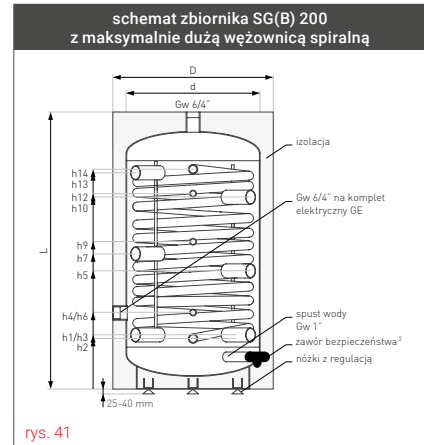

rys. 41

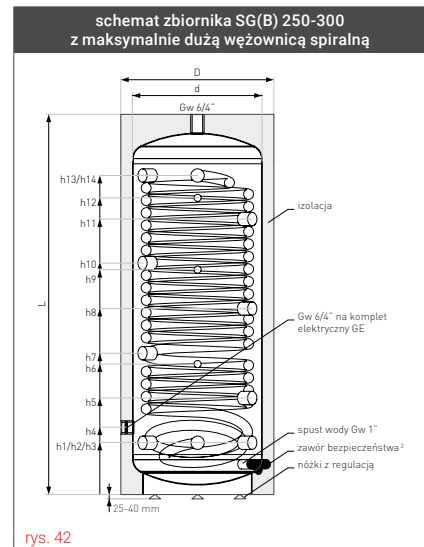

rys. 42

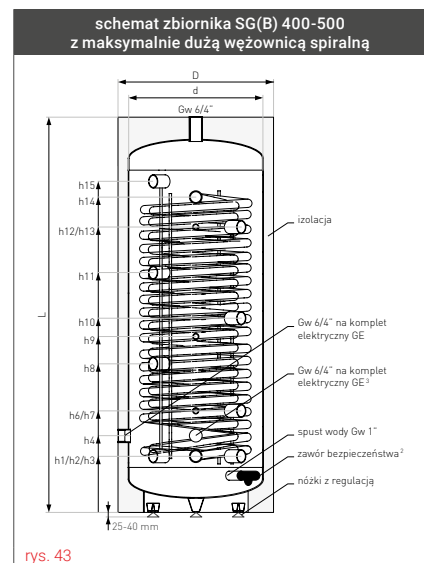

rys. 43

¹ Zgodnie z rozporządzeniem komisji (UE) 812/2013, 814/2013.
² Nieujęty w cenie podstawowej.
³ Dotyczy SG(B) 500 z maksymalnie dużą wężownicą spiralną.

ZBIORNIKI BUFOROWE NIEEMALIOWANE

Zbiorniki buforowe SG(B) z maksymalnie dużą wężownicą spiralną

nr kat.	typ	opis	kod EAN
71-204100	200		5901224330506
71-254500N	250	maksymalnie duża wężownica spiralna 2,0-7,5 m ² , pianka poliuretanowa, obudowa skay, nieemaliowane	5901224339271
71-304500N	300		5901224339332
71-404100N	400		5901224319266
71-504100N	500		5901224320736

Zastosowanie i zalety zbiorników SG(B) z maksymalnie dużą wężownicą spiralną

- ▶ Dostępne pojemności od 200 l do 1000 l.
- ▶ Duża powierzchnia wężownicy spiralnej.
- ▶ Technologia „wężownica w wężownicy”.
- ▶ Ocieplone pianką poliuretanową.
- ▶ Dedykowany do pomp ciepła.



Do zbiorników marki Galmet zalecamy stosowanie izolowanych **kompletów elektrycznych** marki Galmet - katalog str. 54.



foto. 30
SG(B) z maksymalnie dużą wężownicą spiralną

- ▶ Maksymalnie duże wymienniki tzw. „**wężownica w wężownicy**”; rura zwijana na dwóch średnicach - standardowej większej i mniejszej wewnątrz dużej spirali połączone na końcach.

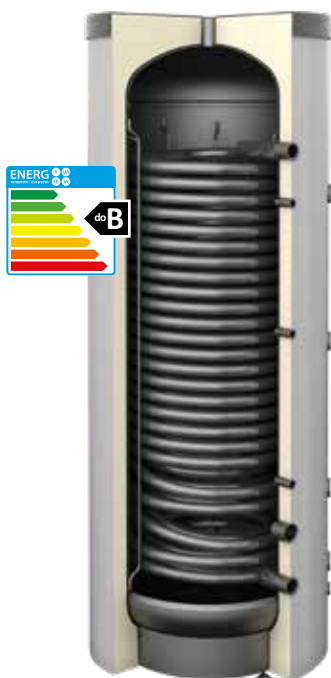

foto. 31
maksymalnie duża wężownica zwijana na dwóch średnicach

Porównanie powierzchni wężownic

typ	powierzchnia wężownicy [m ²]				
	SGW(S) Tower	SGW(S) Tower Grand	SGW(S) Maxi	SG(B)	SG(B) do pomp ciepła
160	-	1,4	-	-	-
200	1,4	2,0	-	1,4	2,0
250	1,4	2,4	2,9	-	2,9
300	1,4	2,7	3,6	1,4	3,6
400	1,8	3,8	5,0	1,8	6,0
500	2	4,3	6,0	2,5	7,5
700	2,4	-	6,5	-	-
800	-	-	9,0	3,0	9,0
1000	2,7	-	12,0	3,5	12,0

* Szczegóły w karcie gwarancyjnej.

ZBIORNIKI BUFOROWE DO POMP CIEPŁA Z MAKSYMALNIE DUŻĄ WĘŻOWNICĄ SPIRALNĄ - TYP SG(B)

Dane techniczne zbiorników SG(B) z maksymalnie dużą wężownicą spiralną

specyfikacja	j.m.	SG(B) z maksymalnie dużą wężownicą spiralną	
		800	1000
pojemność magazynowa ¹	l	910	1015
ErP Neodul@	-	C	C
maksymalne ciśnienie pracy zbiornika	MPa	0,3	0,3
maksymalne ciśnienie pracy wężownicy	MPa	1,6	1,6
maksymalna temperatura pracy zbiornika	°C	95	95
maksymalna temperatura pracy wężownicy	°C	110	110
powierzchnia wężownicy	m ²	9,0	12,0
pojemność wężownicy	l	76,0	101,0
moc wężownicy (80/10/45°C)	kW	182	240
moc wężownicy do pompy ciepła (50/10/45°C)	kW	62	80
zapotrzebowanie na wodę grzewczą c.o.	m ³ /h	3	3
h1 - woda kotłowa (Gw)	" / mm	6/4 / 375	6/4 / 375
h2 - woda kotłowa (Gw)	" / mm	6/4 / 375	6/4 / 375
h3 - powrót z wężownicy (Gw)	" / mm	2 / 445	2 / 445
h4 - woda kotłowa (Gw)	" / mm	6/4 / 565	6/4 / 600
h5 - mufa pod osłonę czujnika / termometr (Ø)	" / mm	1/2 / 705	1/2 / 705
h6 - woda kotłowa (Gw)	" / mm	6/4 / 755	6/4 / 825
h7 - woda kotłowa (Gw)	" / mm	6/4 / 940	6/4 / 1000
h8 - mufa pod osłonę czujnika / termometr (Ø)	" / mm	1/2 / 1025	1/2 / 1050
h9 - woda kotłowa (Gw)	" / mm	6/4 / 1130	6/4 / 1275
h10 - woda kotłowa (Gw)	" / mm	6/4 / 1315	6/4 / 1450
h11 - mufa pod osłonę czujnika / termometr (Ø)	" / mm	1/2 / 1325	1/2 / 1525
h12 - zasilanie wężownicy (Gw)	" / mm	2 / 1475	2 / 1695
h13 - woda kotłowa (Gw)	" / mm	6/4 / 1505	6/4 / 1725
d - średnica wewnętrzna	mm	900	900
D - średnica zewnętrzna	mm	1060	1060
L - wysokość	mm	1935	2135
waga netto	kg	380	440

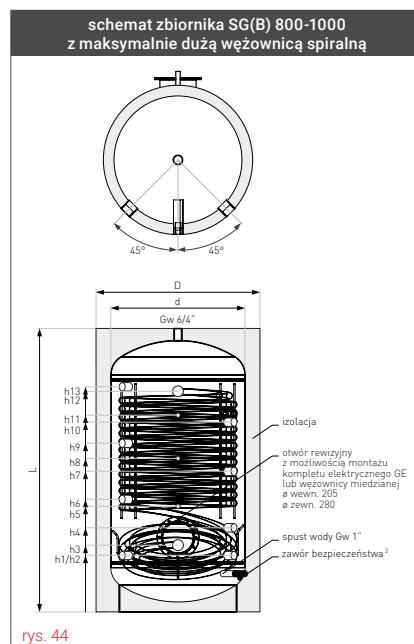

WĘŻOWNICE MIEDZIANE CYNOWANE DO ZBIORNIKÓW BUFOROWYCH

Dane techniczne wężownic miedzianych cynowanych

powierzchnia wężownicy	j.m.	długość L [mm]	średnica d Ø zew. [mm]	średnica przyłączy	rozstaw przyłączy R [mm]	moc wężownicy (90/10/45°C) [kW]	opory przepływu [bar]
1,0	m ²	350	140	3/4"	70	5,4	0,25 (0,5 m ³ /h)
1,8	m ²	440	170	3/4"	70	33,6	0,23 (1,5 m ³ /h)
2,3	m ²	540	170	3/4"	70	34,2	0,30 (1,5 m ³ /h)
3,6	m ²	650	175	1"	70 / 110	100,5	0,30 (3,5 m ³ /h)
4,5	m ²	790	175	1"	70 / 110	103	0,53 (3,5 m ³ /h)

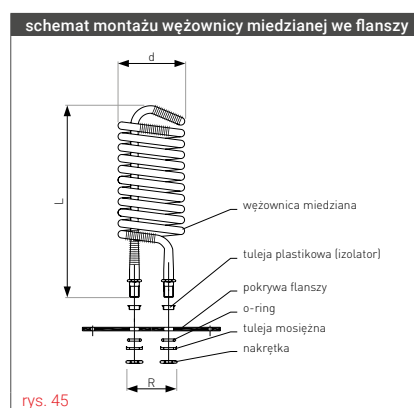

¹ Zgodnie z rozporządzeniem komisji (UE) 812/2013, 814/2013.

² Nieujęty w cenie podstawowej.

ZBIORNIKI BUFOROWE NIEEMALIOWANE

WĘŻ. MIEDZIANE CYNOWANE

Zbiorniki buforowe SG(B) z maksymalnie dużą węzownicą spiralną

nr kat.	typ	opis	kod EAN
71-800700	800	maksymalnie duża węzownica spiralna 9,0-12,0 m ² , izolacja rozbierna Neodul®,	5901224332173
71-100700	1000	obudowa skay, niemalowane	5901224332197

Zastosowanie i zalety zbiorników SG(B) z maksymalnie dużą węzownicą spiralną

- ▶ Dostępne pojemności od 200 l do 1000 l.
- ▶ Duża powierzchnia węzownicy spiralnej.
- ▶ Technologia „węzownica w węzownicy”.
- ▶ Ocieplone pianką poliuretanową.
- ▶ Dedykowany do pomp ciepła.



foto. 32
SG(B) z maksymalnie dużą węzownicą spiralną



Do zbiorników marki Galmet zalecamy stosowanie izolowanych **kompletów elektrycznych** marki Galmet - katalog str. 54.

▶ Maksymalnie duże wymienniki tzw. „**węzownica w węzownicy**”; rura zwijana na dwóch średnicach - standardowej większej i mniejszej wewnątrz dużej spirali połączone na końcach.

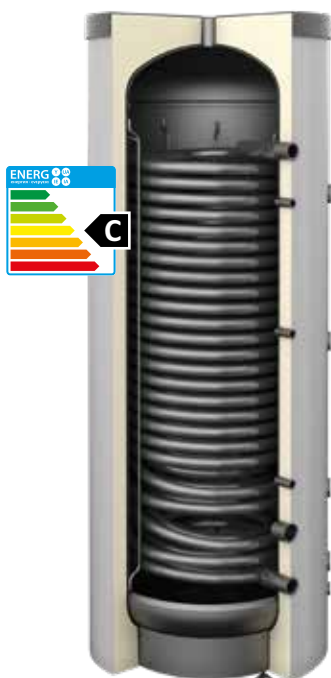
Węzownice miedziane cynowane do zbiorników buforowych SG(B) do montażu we własnym zakresie

nr kat.	opis	kod EAN
40-501210	1,0 m ² (z flanszą emaliowaną Ø 280 + uszczelka)	5901224810145
40-501218	1,8 m ² (z flanszą emaliowaną Ø 280 + uszczelka)	5901224810152
40-501223	2,3 m ² (z flanszą emaliowaną Ø 280 + uszczelka)	5901224809897
40-501236	3,6 m ² (z flanszą emaliowaną Ø 280 + uszczelka)	5901224810169
40-501245	4,5 m ² (z flanszą emaliowaną Ø 280 + uszczelka)	5901224810176



foto. 33
węzownica
miedziana cynowana



W celu zapewnienia Klientom dostępu do pełnego asortymentu akcesoriów i części zamiennych został uruchomiony sklep internetowy z częściami. Błyskawiczna wysyłka. Czynne 24 h / 7 dni w tygodniu.
www.sklep.galmet.com.pl

* Szczegóły w karcie gwarancyjnej.

ZBIORNIKI BUFOROWE DO POMP CIEPŁA Z DWIEMA MAKSYMALNIE DUŻYMI WĘŻOWNICAMI SPIRALNYMI TYP SG(B)

Dane techniczne zbiorników SG(B) z dwiema maksymalnie dużymi wężownicami spiralnymi

specyfikacja	j.m.	SG(B) z dwiema maks. dużymi węż. spiralnymi	
		800	1000
pojemność magazynowa ¹	l	903	1015
ErP Neodul®	-	C	C
maksymalne ciśnienie pracy zbiornika	MPa	0,3	0,3
maksymalne ciśnienie pracy wężownicy	MPa	0,6	0,6
maksymalna temperatura pracy zbiornika	°C	95	95
maksymalna temperatura pracy wężownicy	°C	110	110
powierzchnia wężownicy kolektorów słonecznych / do pompy ciepła	m ²	2,0 / 7,5	3,0 / 9,0
pojemność wężownicy kolektorów słonecznych / do pompy ciepła	l	17,0 / 64,0	26,0 / 76,0
moc wężownicy do kol. słon. (80/10/45°C)	kW	52,0	62,0
moc wężownicy do kol. słon. (50/10/45°C)	kW	14,0	22,0
moc wężownicy do pompy ciepła (80/10/45°C)	kW	152,0	182,0
moc wężownicy do pompy ciepła (50/10/45°C)	kW	64,0	71,5
zapotrzebowanie na wodę grzewczą c.o.	m ³ /h	3	3
h1 - woda kotłowa (Gw)	" / mm	6/4 / 375	6/4 / 375
h2 - woda kotłowa (Gw)	" / mm	6/4 / 375	6/4 / 375
h3 - powrót z wężownicy (Gw)	" / mm	2 / 385	2 / 385
h4 - mufa pod osłonę czujnika / termometr (Ø)	" / mm	1/2 / 510	1/2 / 525
h5 - woda kotłowa (Gw)	" / mm	6/4 / 565	6/4 / 600
h6 - zasilanie wężownicy (Gw)	" / mm	2 / 630	2 / 685
h7 - woda kotłowa (Gw)	" / mm	6/4 / 755	6/4 / 825
h8 - powrót z wężownicy (Gw)	" / mm	2 / 755	2 / 805
h9 - woda kotłowa (Gw)	" / mm	6/4 / 940	6/4 / 1000
h10 - mufa pod osłonę czujnika / termometr (Ø)	" / mm	1/2 / 955	1/2 / 1075
h11 - woda kotłowa (Gw)	" / mm	6/4 / 1130	6/4 / 1275
h12 - mufa pod osłonę czujnika / termometr (Ø)	" / mm	1/2 / 1295	1/2 / 1415
h13 - woda kotłowa (Gw)	" / mm	6/4 / 1315	6/4 / 1450
h14 - zasilanie wężownicy (Gw)	" / mm	2 / 1495	2 / 1715
h15 - woda kotłowa (Gw)	" / mm	6/4 / 1505	6/4 / 1725
d - średnica wewnętrzna	mm	900	900
D - średnica zewnętrzna	mm	1060	1060
L - wysokość	mm	1935	2135
waga netto	kg	385	439

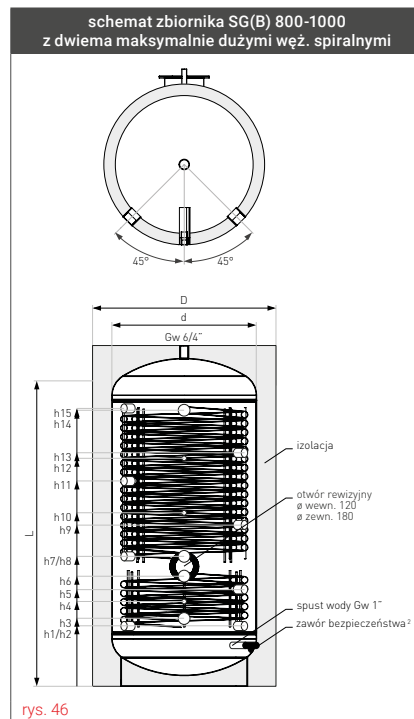

¹ Zgodnie z rozporządzeniem komisji (UE) 812/2013, 814/2013.

² Nieujęty w cenie podstawowej.

Zbiorniki buforowe SG(B) z dwiema maksymalnie dużymi wężownicami spiralnymi

nr kat.	typ	opis	kod EAN
72-800700	800	dwie maksymalnie duże wężownice spiralne 7,5/2,0 m ² - 9,0/3,0 m ² ; izolacja	5901224332210
72-100700	1000	rozbierna Neodul®, obudowa skay, nieemaliowane	5901224332234

Zastosowanie i zalety zbiorników SG(B) z dwiema maksymalnie dużymi wężownicami spiralnymi

- ▶ Dostępne pojemności od 800 l do 1000 l.
- ▶ Dwie wężownice spiralne o dużej powierzchni.
- ▶ Technologia „wężownica w wężownicy”.
- ▶ Ocieplone pianką poliuretanową.
- ▶ Dedykowany do pomp ciepła.



foto. 34
SG(B) z dwiema maksymalnie dużymi wężownicami spiralnymi



Do zbiorników marki Galmet zalecamy stosowanie izolowanych **kompletów elektrycznych** marki Galmet - katalog str. 54.

▶ Maksymalnie duże wymienniki tzw. **„wężownica w wężownicy”**; rura zwijana na dwóch średnicach - standardowej większej i mniejszej wewnątrz dużej spirali połączone na końcach.

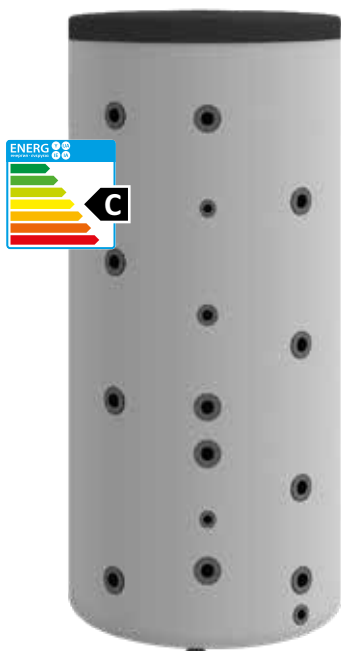

foto. 35
maksymalnie duża wężownica zwijana na dwóch średnicach

* Szczegóły w karcie gwarancyjnej.

ZBIORNIKI BUFOROWE - TYP SG(B)

Dane techniczne zbiorników SG(B) 200-5000

specyfikacja	j.m.	SG(B)										
		200	300	400	500	800	1000	1500	2000	3000	4000	5000
pojemność magazynowa ¹	l	223	322	396	467	728	883	1479	2023	2941	3985	4981
ErP												
		pianka poliuretanowa Neodul@										
maksymalne ciśnienie pracy zbiornika	MPa	0,3	0,3	0,3	0,3	0,3	0,3	0,3	0,3	0,3	0,3	0,3
maksymalna temperatura pracy zbiornika	°C	95	95	95	95	95	95	95	95	95	95	95
minimalna temperatura pracy zbiornika	°C	6	6	6	6	30	30	30	30	30	30	30
h1 - woda kotłowa (Gw)	" / mm	6/4 / 220	6/4 / 220	6/4 / 250	6/4 / 250	6/4 / 265	6/4 / 265	6/4 / 375	6/4 / 380	6/4 / 425	6/4 / 500	6/4 / 500
h2 - woda kotłowa (Gw)	" / mm	6/4 / 220	6/4 / 220	6/4 / 250	6/4 / 250	6/4 / 265	6/4 / 265	6/4 / 375	6/4 / 380	6/4 / 425	6/4 / 500	6/4 / 500
h3 - woda kotłowa (Gw)	" / mm	-	6/4 / 410	6/4 / 445	6/4 / 485	6/4 / 450	6/4 / 515	6/4 / 700	6/4 / 655	6/4 / 720	6/4 / 730	6/4 / 815
h4 - mufa pod osłonę czujnika I (Ø)	" / mm	1/2 / 315	1/2 / 500	1/2 / 565	1/2 / 565	1/2 / 585	1/2 / 585	1/2 / 915	1/2 / 795	1/2 / 830	1/2 / 845	1/2 / 915
h5 - woda kotłowa (Gw)	" / mm	6/4 / 485	6/4 / 600	6/4 / 635	6/4 / 715	6/4 / 635	6/4 / 755	6/4 / 1015	6/4 / 925	6/4 / 1045	6/4 / 965	6/4 / 1130
h6 - woda kotłowa (Gw)	" / mm	6/4 / 555	6/4 / 785	6/4 / 825	6/4 / 945	6/4 / 835	6/4 / 1005	6/4 / 1325	6/4 / 1205	6/4 / 1365	6/4 / 1195	6/4 / 1450
h7 - mufa pod osłonę czujnika II (Ø, 200 l) lub woda kotłowa (Gw, 300-5000 l)	" / mm	1/2 / 605	6/4 / 975	6/4 / 1015	6/4 / 1180	6/4 / 1035	6/4 / 1255	6/4 / 1640	6/4 / 1475	6/4 / 1685	6/4 / 1420	6/4 / 1770
h8 - mufa pod osłonę czujnika III (Ø)	" / mm	-	1/2 / 975	1/2 / 1015	1/2 / 1180	1/2 / 1035	1/2 / 1255	1/2 / 1640	1/2 / 1475	1/2 / 1685	1/2 / 1420	1/2 / 1770
h9 - woda kotłowa (Gw)	" / mm	6/4 / 785	6/4 / 1165	6/4 / 1210	6/4 / 1410	6/4 / 1230	6/4 / 1500	6/4 / 1950	6/4 / 1750	6/4 / 2000	6/4 / 1660	6/4 / 2085
h10 - woda kotłowa (Gw)	" / mm	6/4 / 885	6/4 / 1355	6/4 / 1400	6/4 / 1640	6/4 / 1425	6/4 / 1745	6/4 / 2260	6/4 / 2030	6/4 / 2250	6/4 / 1900	6/4 / 2400
h11 - mufa pod osłonę czujnika IV (Ø)	" / mm	1/2 / 885	1/2 / 1355	1/2 / 1400	1/2 / 1640	1/2 / 1425	1/2 / 1745	1/2 / 2260	1/2 / 2030	1/2 / 2250	1/2 / 1900	1/2 / 2400
d - średnica wewnętrzna	mm	550	550	600	600	790	790	900	1100	1250	1600	1600
D - średnica zewnętrzna	mm	670	670	700	700	950	950	1100	1300	1450	1800	1800
L - wysokość	mm	1140	1615	1685	1925	1730	2050	2700	2480	2750	2420	2910
wysokość przy pochyleniu	mm	-	-	-	-	1995	2270	2920	2820	3120	2970	3380
waga netto (bez ocieplenia, bez węzownicy)	kg	56	75	104	118	125	158	186	242	315	395	455

Króćce przyłączeniowe przesunięte są o 45° w prawo i w lewo od czoła zbiornika buforowego.

Zbiorniki typu 200-500 wyposażone są w regulowane stopki, zbiorniki typu 500-5000 stawiane są na pierścieniu.

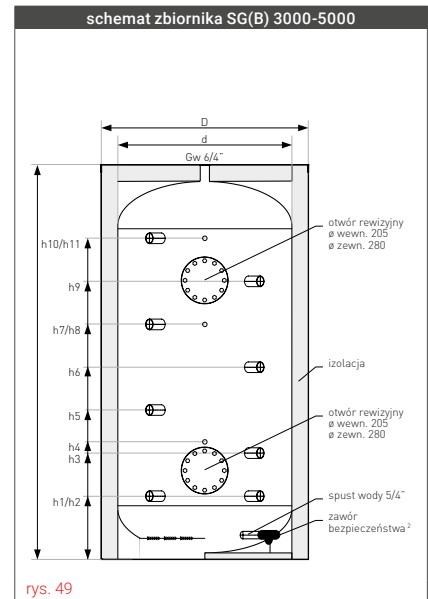
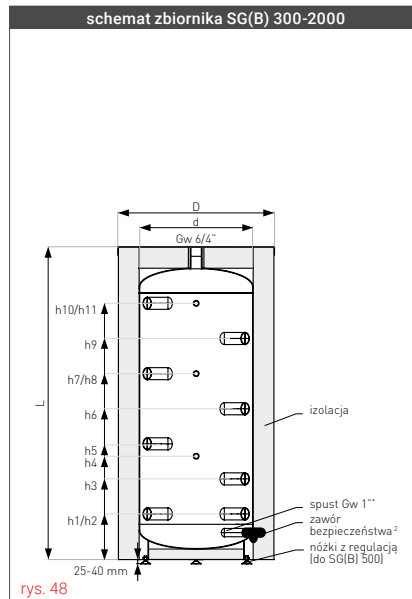
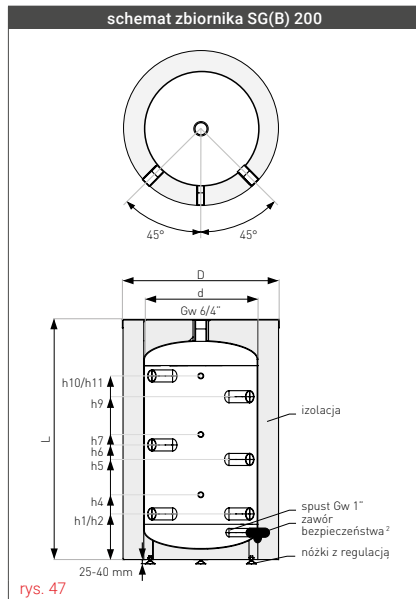

* Dla typu 2000 spust wody 5/4".

¹ Zgodnie z rozporządzeniem komisji (UE) 812/2013, 814/2013.

² Nieujęty w cenie podstawowej.

ZBIORNIKI BUFOROWE NIEEMALIOWANE

Zbiorniki buforowe SG(B)

nr kat.	typ	opis	kod EAN
70-200000	200		5901224702051
70-300000N	300	bez węzownicy, pianka poliuretanowa, obudowa skay, nieemaliowane	5901224316609
70-400000	400		5901224700057
70-500000	500		5901224712876
70-800600	800		5901224708145
70-100600	1000	bez węzownicy, izolacja rozbierna Neodul®, obudowa skay, nieemaliowane	5901224710742
70-150600	1500		5901224710155
80-200600	2000		5901224709876
80-300600	3000		5901224711893
80-400600	4000	bez węzownicy, rozbierna pianka poliuretanowa, obudowa skay, nieemaliowane	5901224714009
80-500600	5000		5901224714016



foto 36
SG(B) 300

Zastosowanie i zalety zbiorników SG(B)

- ▶ Zbiornik wody (bufor) z przeznaczeniem na zdemineralizowaną wodę kotłową lub roztwór glikolu.
- ▶ Zasilanie z kilku niezależnych źródeł ciepła (np. kocioł c.o., pompa ciepła, kominek).
- ▶ Zbiorniki buforowe ocieplone są:
 - twardą pianką poliuretanową (typ 200-500) lub
 - rozbierną izolacją Neodul® (typ 800-2000) lub
 - miękką rozbierną pianką poliuretanową (typ 3000-5000) lub
 - nieocieplone zabezpieczone tylko farbą podkładową (w wersji podstawowej).
- ▶ Zbiorniki wykonywane na indywidualne zamówienie - przy innej konfiguracji wszystkie szczegóły techniczne (pojemność, ilość, umiejscowienie i średnica króćców przyłączy itp.) uzgadniane są z działem technicznym przy sporządzaniu wyceny zbiornika.
- ▶ Maksymalne ciśnienie pracy zbiornika - 0,3 MPa (0,6 MPa na specjalne zamówienie).
- ▶ Wszystkie połączenia hydrauliczne umieszczone są z przodu zbiornika.

Możliwość zamówienia zbiornika buforowego:

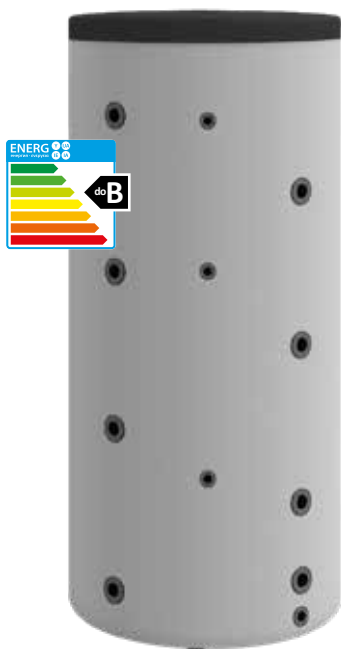
- o pojemności do 10 000 l (bez węzownicy, rozbierna pianka poliuretanowa, obudowa skay, nieemaliowane).
- o pojemności magazynowej 1000 l (bez węzownicy, izolacja rozbierna Neodul®, obudowa skay, nieemaliowany, wys. ok. 2300 mm, średnica zew./wew. 990/790 mm), nr kat. 70-100600N.
- bez izolacji 200-5000 (bez węzownicy, nieemaliowany).
- do gromadzenia wody lodowej 200-1500 (bez węzownicy, pianka poliuretanowa, obudowa skay, nieemaliowany).

Węzownice miedziane cynowane do zbiorników buforowych SG(B) 3000-5000 do montażu we własnym zakresie

nr kat.	opis	kod EAN
40-501210	1,0 m ² (z flanszą emaliowaną Ø 280 + uszczelka)	5901224810145
40-501218	1,8 m ² (z flanszą emaliowaną Ø 280 + uszczelka)	5901224810152
40-501223	2,3 m ² (z flanszą emaliowaną Ø 280 + uszczelka)	5901224809897
40-501236	3,6 m ² (z flanszą emaliowaną Ø 280 + uszczelka)	5901224810169
40-501245	4,5 m ² (z flanszą emaliowaną Ø 280 + uszczelka)	5901224810176



W celu zapewnienia Klientom dostępu do pełnego asortymentu akcesoriów i części zamiennych został uruchomiony sklep internetowy z częściami. Błyskawiczna wysyłka. Czynne 24 h / 7 dni w tygodniu.
www.sklep.galmet.com.pl

* Szczegóły w karcie gwarancyjnej.

Izolacja Neodul® zbiorników typu 1000 (tylko wersje Slim i SG(K) Multi-Inox), 1500 i 2000 transportowana jest w osobnym opakowaniu, na palecie wraz ze zbiornikiem. W pozostałych wersjach zamontowana jest bezpośrednio na zbiorniku.

ZBIORNIKI BUFOROWE Z JEDNĄ WĘŻOWNICĄ SPIRALNĄ TYP SG(B)

Dane techniczne zbiorników SG(B) z jedną węężownicą

specyfikacja	j. m.	SG(B) z jedną węężownicą							
		200	300	400	500	800	1000	1500	2000
pojemność magazynowa ¹	l	212	311	372	444	702	853	1444	1985
ErP	pianka poliuretanowa	-	B	C	C	-	-	-	-
	Neodul@	-	-	-	-	C	C	C	C
maksymalne ciśnienie pracy zbiornika	MPa	0,3	0,3	0,3	0,3	0,3	0,3	0,3	0,3
maksymalne ciśnienie pracy węężownicy	MPa	1,6	1,6	1,6	1,6	1,6	1,6	1,6	1,6
maksymalna temperatura pracy zbiornika	°C	95	95	95	95	95	95	95	95
maksymalna temperatura pracy węężownicy	°C	110	110	110	110	110	110	110	110
powierzchnia węężownicy	m ²	1,4	1,4	1,8	2,5	3	3,5	4	4,5
pojemność węężownicy	l	9,8	9,8	12,6	17,5	20,9	24,4	28,0	31,5
h1 - woda kotłowa (Gw)	" / mm	6/4 / 220	6/4 / 220	6/4 / 250	6/4 / 250	6/4 / 250	6/4 / 250	6/4 / 330	6/4 / 385
h2 - powrót z węężownicy (Gw)	" / mm	1 / 220	1 / 220	1 / 250	1 / 250	1 / 250	1 / 250	1 / 330	1 / 385
h3 - woda kotłowa (Gw)	" / mm	6/4 / 220	6/4 / 220	6/4 / 250	6/4 / 250	6/4 / 250	6/4 / 250	6/4 / 330	6/4 / 385
h4 - woda kotłowa (Gw)	" / mm	-	6/4 / 410	6/4 / 445	6/4 / 485	6/4 / 435	6/4 / 500	6/4 / 705	6/4 / 660
h5 - mufa pod osłonę czujnika I (Ø)	" / mm	1/2 / 315	1/2 / 500	1/2 / 565	1/2 / 645	1/2 / 570	1/2 / 570	1/2 / 915	1/2 / 800
h6 - woda kotłowa (Gw)	" / mm	6/4 / 485	6/4 / 600	6/4 / 635	6/4 / 715	6/4 / 620	6/4 / 740	6/4 / 1015	6/4 / 930
h7 - woda kotłowa (Gw)	" / mm	6/4 / 555	6/4 / 785	6/4 / 825	6/4 / 945	6/4 / 820	6/4 / 980	6/4 / 1325	6/4 / 1205
h8 - zasilanie węężownicy (Gw)	" / mm	1 / 690	1 / 690	1 / 800	1 / 1050	1 / 900	1 / 1100	1 / 1230	1 / 1285
h9 - mufa pod osłonę czujnika II (Ø, 200 l) lub woda kotłowa (Gw, 300-2000 l)	" / mm	1/2 / 605	6/4 / 975	6/4 / 1015	6/4 / 1180	6/4 / 1020	6/4 / 1240	6/4 / 1640	6/4 / 1480
h10 - mufa pod osłonę czujnika II (Ø)	" / mm	-	1/2 / 975	1/2 / 1015	1/2 / 1180	1/2 / 1020	1/2 / 1240	1/2 / 1640	1/2 / 1480
h11 - woda kotłowa (Gw)	" / mm	6/4 / 785	6/4 / 1165	6/4 / 1210	6/4 / 1410	6/4 / 1215	6/4 / 1485	6/4 / 1950	6/4 / 1755
h12 - woda kotłowa (Gw)	" / mm	6/4 / 885	6/4 / 1355	6/4 / 1400	6/4 / 1640	6/4 / 1410	6/4 / 1730	6/4 / 2260	6/4 / 2025
h13 - mufa pod osłonę czujnika III (Ø)	" / mm	1/2 / 885	1/2 / 1355	1/2 / 1400	1/2 / 1640	1/2 / 1410	1/2 / 1730	1/2 / 2260	1/2 / 2025
d - średnica wewnętrzna	mm	550	550	600	600	790	790	900	1100
D - średnica zewnętrzna	mm	670	670	700	700	950	950	1100	1300
L - wysokość	mm	1140	1615	1660	1925	1730	2050	2700	2500
wysokość przy pochyleniu	mm	-	-	-	-	1995	2270	2920	2820
waga netto (bez ocieplenia, z węężownicą)	kg	78	97	131	149	167	208	242	302

Zbiorniki typu 200-500 wyposażone są w regulowane stopki.
Zbiorniki typu 800-2000 stawiane są na pierścieniu.

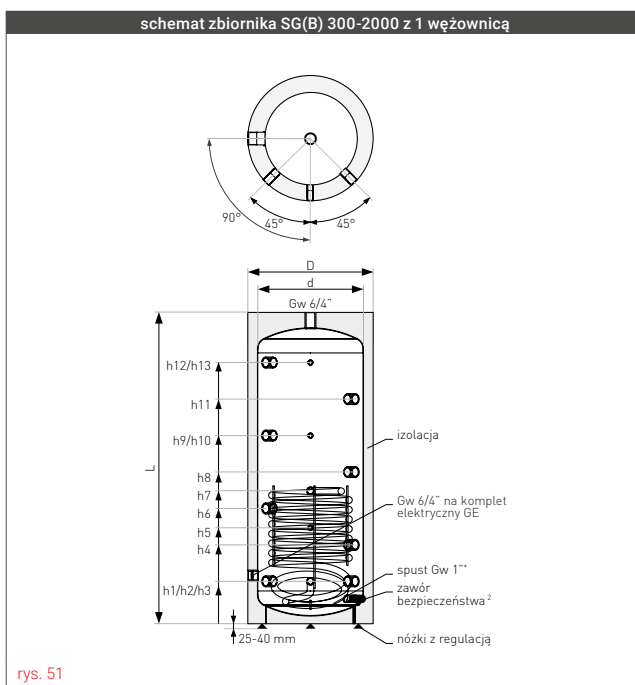
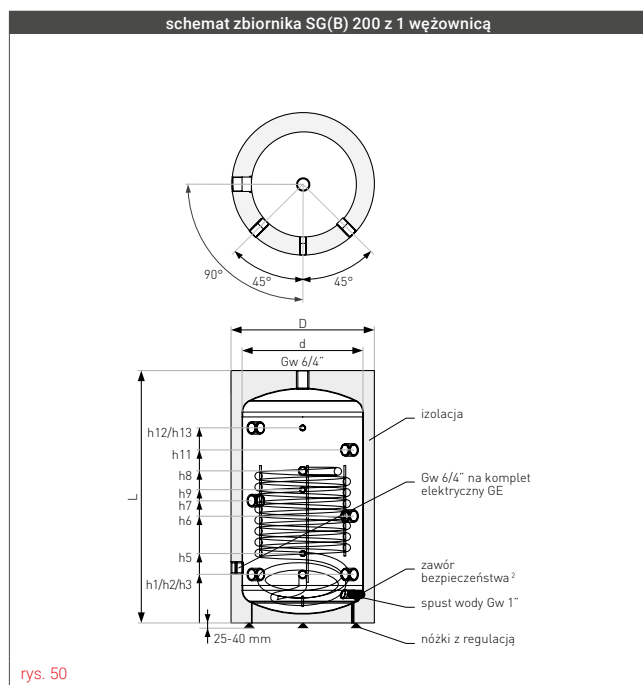

* Dla typu 2000 spust wody 5/4".

¹ Zgodnie z rozporządzeniem komisji (UE) 812/2013, 814/2013.

² Nieujęty w cenie podstawowej.



**zbiorniki
N^o1
w Polsce**



Zbiorniki buforowe SG(B) z jedną wężownicą

nr kat.	typ	opis	kod EAN
71-200000	200		5901224707605
71-300000N	300	wężownica spiralna, pianka poliuretanowa, obudowa skay, niemaliowane	5901224316715
71-400000	400		5901224708602
71-500000	500		5901224709388
71-800600	800		5901224716072
71-100600	1000	wężownica spiralna, izolacja rozbierna Neodul®, obudowa skay, niemaliowane	5901224710148
71-150600	1500		5901224716539
81-200600	2000		5901224711831

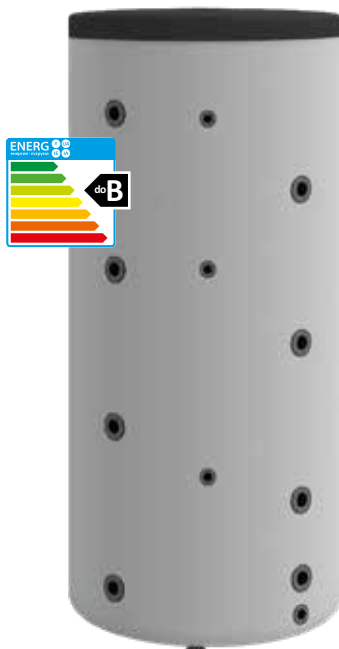

fol. 37
SG(B) 300 z jedną wężownicą

Zastosowanie i zalety zbiorników SG(B) z jedną wężownicą

- ▶ Zbiornik wody (bufor) przeznaczony do zdemineralizowanej wody kotłowej lub roztworu glikolu.
- ▶ Zasilanie z kilku niezależnych źródeł ciepła (kotła c.o., pompy ciepła, kominka).
- ▶ Zbiorniki buforowe wykończone są:
 - twardą pianką poliuretanową (typ 200-500) lub
 - rozbierną izolacją Neodul® (typ 800-2000) lub
 - nieocieplone zabezpieczone tylko farbą antykorozyjną (w wersji podstawowej).
- ▶ Zbiorniki wykonywane na indywidualne zamówienie - przy innej konfiguracji wszystkie szczegóły techniczne (pojemność, ilość, umiejscowienie i średnica króćców przyłączeniowych itp.) uzgadniane są z działem technicznym przy sporządzaniu wyceny zasobnika.
- ▶ Maksymalne ciśnienie pracy zbiornika - 0,3 MPa (0,6 MPa na specjalne zamówienie); wymiennika - 0,6 MPa.
- ▶ Wszystkie połączenia hydrauliczne umieszczone są z przodu zbiornika.

Możliwość zamówienia zbiornika buforowego:

- o pojemności magazynowej **1000 l** (z wężownicą spiralną, izolacja rozbierna Neodul®, obudowa skay, niemaliowany, wys. ok. 2300 mm, średnica zew./wew. 990/790 mm), nr kat. 71-100600N.
- bez izolacji **200-2000** (z wężownicą spiralną, niemaliowany).



Do zbiorników marki Galmet zalecamy stosowanie izolowanych **kompletów elektrycznych** marki Galmet - katalog str. 54.

* Szczegóły w karcie gwarancyjnej.

Izolacja Neodul® zbiorników typu 1000 (tylko wersje Slim i SG(K) Multi-Inox), 1500 i 2000 transportowana jest w osobnym opakowaniu, na palecie wraz ze zbiornikiem. W pozostałych wersjach zamontowana jest bezpośrednio na zbiorniku.

ZBIORNIKI BUFOROWE Z DWIEMA WĘŻOWNICAMI SPIRALNYMI - TYP SG(B)

Dane techniczne zbiorników SG(B) z dwiema wężownicami

specyfikacja	j. m.	SG(B) z dwiema wężownicami					
		400	500	800	1000	1500	2000
pojemność magazynowa ¹	l	361	433	688	835	1421	1960
ErP pianka poliuretanowa	-	C	C	-	-	-	-
Neodul@	-	-	-	C	C	C	C
maksymalne ciśnienie pracy zbiornika	MPa	0,3	0,3	0,3	0,3	0,3	0,3
maksymalne ciśnienie pracy wężownicy	MPa	1,6	1,6	1,6	1,6	1,6	1,6
maksymalna temperatura pracy zbiornika	°C	95	95	95	95	95	95
maksymalna temperatura pracy wężownicy	°C	110	110	110	110	110	110
powierzchnia wężownicy I	m ²	1,8	2,5	3,0	3,5	4,0	4,5
pojemność wężownicy I	l	12,6	17,5	20,9	24,4	28,0	31,5
powierzchnia wężownicy II	m ²	1,4	1,4	1,8	2,1	2,5	2,7
pojemność wężownicy II	l	9,8	9,8	12,6	14,7	17,5	18,9
h1 - woda kotłowa (Gw)	"/ mm	6/4 / 250	6/4 / 250	6/4 / 250	6/4 / 250	6/4 / 330	6/4 / 385
h2 - powrót z wężownicy I (Gw)	"/ mm	1 / 250	1 / 250	1 / 250	1 / 250	1 / 330	1 / 385
h3 - woda kotłowa (Gw)	"/ mm	6/4 / 250	6/4 / 250	6/4 / 250	6/4 / 250	6/4 / 330	6/4 / 385
h4 - woda kotłowa (Gw)	"/ mm	6/4 / 445	6/4 / 485	6/4 / 435	6/4 / 500	6/4 / 705	6/4 / 660
h5 - mufa pod osłonę czujnika I (Ø)	"/ mm	1/2 / 565	1/2 / 645	1/2 / 570	1/2 / 570	1/2 / 915	1/2 / 800
h6 - woda kotłowa (Gw)	"/ mm	6/4 / 635	6/4 / 715	6/4 / 620	6/4 / 740	6/4 / 1015	6/4 / 930
h7 - woda kotłowa (Gw)	"/ mm	6/4 / 825	6/4 / 945	6/4 / 820	6/4 / 980	6/4 / 1325	6/4 / 1205
h8 - zasilanie wężownicy I (Gw)	"/ mm	1 / 800	1 / 1050	1 / 900	1 / 1100	1 / 1230	1 / 1285
h9 - powrót z wężownicy II (Gw)	"/ mm	1 / 1010	1 / 1150	1 / 1000	1 / 1200	1 / 1565	1 / 1415
h10 - woda kotłowa (Gw)	"/ mm	6/4 / 1015	6/4 / 1180	6/4 / 1020	6/4 / 1240	6/4 / 1640	6/4 / 1480
h11 - mufa pod osłonę czujnika II (Ø)	"/ mm	1/2 / 1150	1/2 / 1300	1/2 / 1150	1/2 / 1350	1/2 / 1715	1/2 / 1565
h12 - woda kotłowa (Gw)	"/ mm	6/4 / 1210	6/4 / 1410	6/4 / 1215	6/4 / 1485	6/4 / 1950	6/4 / 1755
h13 - mufa pod osłonę czujnika III (Ø)	"/ mm	1/2 / 1410	1/2 / 1550	1/2 / 1320	1/2 / 1640	1/2 / 2110	1/2 / 1885
h14 - woda kotłowa (Gw)	"/ mm	6/4 / 1410	6/4 / 1640	6/4 / 1410	6/4 / 1730	6/4 / 2260	6/4 / 2025
h15 - zasilanie wężownicy II (Gw)	"/ mm	1 / 1420	1 / 1650	1 / 1420	1 / 1740	1 / 2260	1 / 2035
d - średnica wewnętrzna	mm	600	600	790	790	900	1100
D - średnica zewnętrzna	mm	700	700	950	950	1100	1300
L - wysokość	mm	1685	1925	1730	2050	2700	2500
wysokość przy pochyleniu	mm	-	-	1995	2270	2920	2820
waga netto (bez ocieplenia, z dwiema wężownicami)	kg	145	177	200	238	275	350

Zbiorniki typu 200-500 wyposażone są w regulowane stopki.
Zbiorniki typu 800-2000 stawiane są na pierścieniu.

schemat zbiornika SG(B) 400-2000 z 2 wężownicami

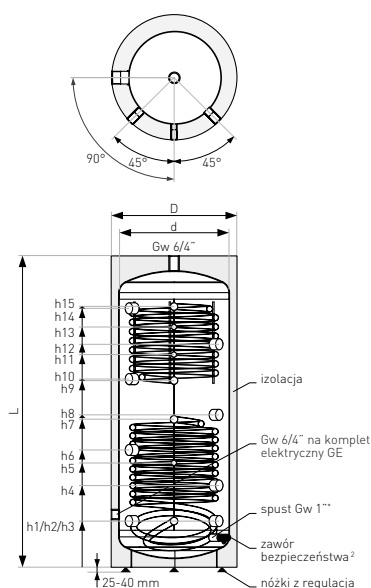

rys. 52

* Dla typu 2000 spust wody 5/4*.

¹ Zgodnie z rozporządzeniem komisji (UE) 812/2013, 814/2013.

² Nieujęty w cenie podstawowej.

Zbiorniki buforowe SG(B) z dwiema wężownicami

nr kat.	typ	opis	kod EAN
72-400000	400	dwie wężownice spiralne, pianka poliuretanowa, obudowa skay, nieemaliowane	5901224719462
72-500000	500		5901224721779
72-800600	800		5901224721595
72-100600	1000	dwie wężownice spiralne, izolacja rozbierna Neodul®, obudowa skay, nieemaliowane	5901224718557
72-150600	1500		5901224725111
82-200600	2000		5901224723124



foto. 38
SG(B) 1000 z dwiema wężownicami
w izolacji Neodul®

Zastosowanie i zalety zbiorników SG(B) z dwiema wężownicami

- ▶ Zbiornik wody (bufor) przeznaczony do zdemineralizowanej wody kotłowej lub roztworu glikolu.
- ▶ Zasilanie z kilku niezależnych źródeł ciepła (kotła c.o., pompy ciepła, kominka).
- ▶ Zbiorniki buforowe wykończone są:
 - twardą pianką poliuretanową (typ 200-500) lub
 - rozbierną izolacją Neodul® (typ 800-2000) lub
 - nieocieplone zabezpieczone tylko farbą antykorozyjną (w wersji podstawowej).
- ▶ Zbiorniki wykonywane na indywidualne zamówienie - przy innej konfiguracji wszystkie szczegóły techniczne (pojemność, ilość, umiejscowienie i średnica króćców przyłączeniowych itp.) uzgadniane są z działem technicznym przy sporządzaniu wyceny zasobnika.
- ▶ Maksymalne ciśnienie pracy zbiornika - 0,3 MPa (0,6 MPa na specjalne zamówienie); wymiennika - 0,6 MPa.
- ▶ Wszystkie połączenia hydrauliczne umieszczone są z przodu zbiornika.

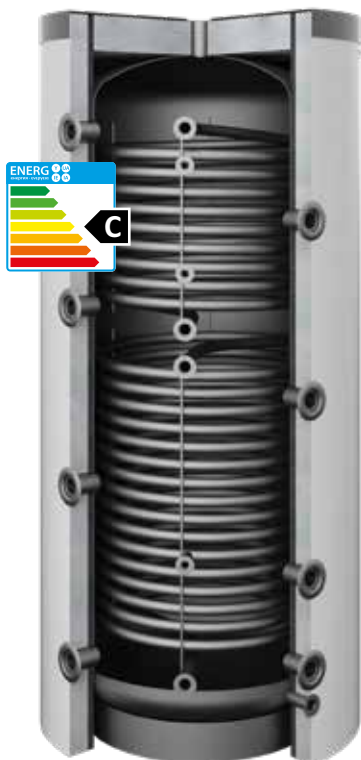

Do zbiorników marki Galmet zalecamy stosowanie izolowanych **kompletów elektrycznych** marki Galmet - katalog str. 54.



foto. 39
Sposób montażu rozbiernej izolacji Neodul®

* Szczegóły w karcie gwarancyjnej.

Izolacja Neodul® zbiorników typu 1000 (tylko wersje Slim i SG(K) Multi-Inox), 1500 i 2000 transportowana jest w osobnym opakowaniu, na palecie wraz ze zbiornikiem. W pozostałych wersjach zamontowana jest bezpośrednio na zbiorniku.

ZASOBNIKI C.W.U. BEZ WĘŻOWNICY - TYP SG(S) TOWER ACU

Dane techniczne zasobników SG(S) Tower Acu 100-140

specyfikacja	j. m.	SG(S) Tower Acu			
		100	120	140	
pojemność magazynowa ¹	l	106	120	136	
ErP pianka poliuretanowa	-	B	B	B	
maksymalne ciśnienie pracy zbiornika	MPa	0,6	0,6	0,6	
maksymalna temperatura pracy zbiornika	°C	95	95	95	
anoda magnezowa	górna dennica (korek 5/4")	mm	25x310	25x310	25x310
h1 - dopływ zimnej wody (Gw)	" / mm	3/4 / 165	3/4 / 165	3/4 / 165	
h2 - mufa pod dodatkowe źródło (Gw)	" / mm	3/4 / 165	3/4 / 165	3/4 / 165	
h3 - osłona czujnika I (Ø)	" / mm	1/2 / 300	1/2 / 300	1/2 / 300	
crk - cyrkulacja (Gw)	" / mm	3/4 / 450	3/4 / 450	3/4 / 450	
h4 - osłona czujnika II (Ø)	" / mm	1/2 / 570	1/2 / 570	1/2 / 570	
h5 - odpływ c.w.u. (Gw)	" / mm	3/4 / 790	3/4 / 920	3/4 / 1070	
h6 - mufa pod dodatkowe źródło (Gw)	" / mm	3/4 / 790	3/4 / 920	3/4 / 1070	
d - średnica wewnętrzna	mm	400	400	400	
D - średnica zewnętrzna	mm	518	518	518	
L - wysokość	mm	1040	1150	1290	
waga netto	kg	39	42	47	

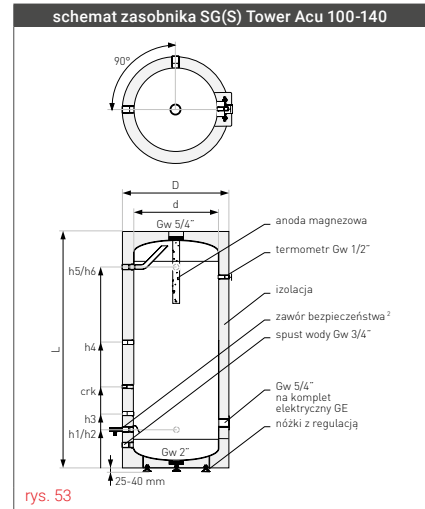

Dane techniczne zasobników SG(S) Tower Acu 200, 400, 500

specyfikacja	j. m.	SG(S) Tower Acu		
		200	400	500
pojemność magazynowa ¹	l	210	420	523
ErP pianka poliuretanowa	-	B	C	B
maksymalne ciśnienie pracy zbiornika	MPa	1,0	1,0	1,0
maksymalna temperatura pracy zbiornika	°C	95	95	95
anoda magnezowa	górna dennica (korek 5/4")	mm	38x400	38x400
	otwór rewizyjny (śruba M8)	mm	-	38x200
h1 - dopływ zimnej wody (Gw)	" / mm	1 / 210	1 / 240	1 / 260
h2 - mufa pod dodatkowe źródło (Gw)	" / mm	1 / 210	1 / 240	1 / 260
h3 - osłona czujnika I (Ø)	" / mm	1/2 / 440	1/2 / 570	1/2 / 550
h4 - osłona czujnika II (Ø)	" / mm	-	1/2 / 1100	1/2 / 1230
crk - cyrkulacja (Gw)	" / mm	3/4 / 680	3/4 / 1200	3/4 / 1330
h5 - odpływ c.w.u. (Gw)	" / mm	1 / 865	1 / 1480	1 / 1650
h6 - mufa pod dodatkowe źródło (Gw)	" / mm	1 / 865	1 / 1480	1 / 1650
d - średnica wewnętrzna	mm	550	600	630
D - średnica zewnętrzna	mm	670	700	755
L - wysokość	mm	1100	1750	1950
waga netto	kg	60	104	132

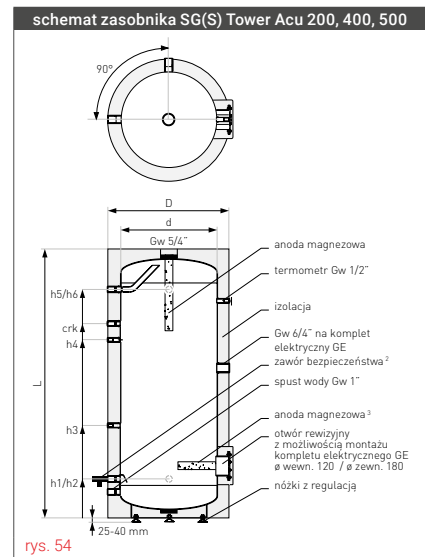

Dane techniczne zasobników SG(S) Tower Acu 300

specyfikacja	j. m.	SG(S) Tower Acu	
		300	
pojemność magazynowa ¹	l	322	
ErP pianka poliuretanowa	-	B	
maksymalne ciśnienie pracy zbiornika	MPa	1,0	
maksymalna temperatura pracy zbiornika	°C	95	
anoda magnezowa	górna dennica (korek 5/4")	mm	38x400
	otwór rewizyjny (śruba M8)	mm	-
h1 - dopływ zimnej wody (Gw)	" / mm	1 / 130	
h2 - mufa pod dodatkowe źródło (Gw)	" / mm	1 / 220	
h3 - osłona czujnika I (Ø)	" / mm	1/2 / 445	
h4 - osłona czujnika II (Ø)	" / mm	1/2 / 825	
crk - cyrkulacja (Gw)	" / mm	3/4 / 925	
h5 - odpływ c.w.u. (Gw)	" / mm	1 / 1355	
h6 - mufa pod dodatkowe źródło (Gw)	" / mm	1 / 1355	
d - średnica wewnętrzna	mm	550	
D - średnica zewnętrzna	mm	670	
L - wysokość	mm	1615	
waga netto	kg	88	

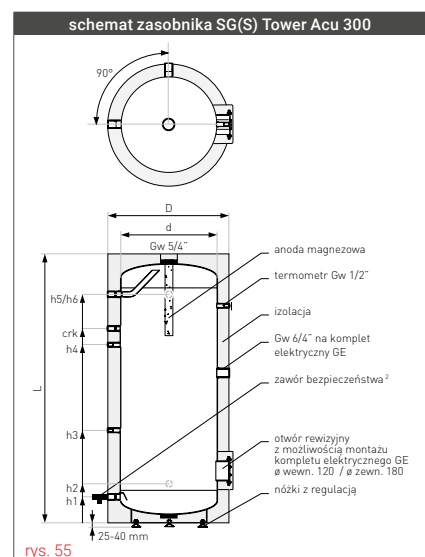

¹ Zgodnie z rozporządzeniem komisji (UE) 812/2013, 814/2013.

² Nieujęty w cenie podstawowej.

³ Dotyczy zasobników SG(S) Tower Acu 400-500.

ZASOBNIKI C.W.U. BEZ WĘŻOWNICY



**zbiorniki
N^o1
w Polsce**



SG(S) Tower Acu

nr kat.	typ	opis	kod EAN
22-108000	100		5901224403002
22-128000	120		5901224403019
22-148000	140	bez węzownicy, pianka poliuretanowa, obudowa skay, emalia ceramiczna EXTRA	5901224403026
22-208000	200		5901224500855
22-308000N	300	GLASS®, anoda magnezowa	5901224557323
22-408000N	400		5901224557330
22-504000N	500		5901224557347

Do zasobników SG(S) Tower Acu zalecamy stosowanie bezobsługowej aktywnej anody tytanowej podłączonej do zewnętrznego źródła napięcia:

- dla typów do 300 (mała anoda tytanowa).
- dla typów 400-500 (duża pojedyncza anoda tytanowa).

Zastosowanie i zalety zbiorników SG(S) Tower Acu

- ▶ Współpraca z każdym typem kotła: pelletowym (np. Genesis Plus KPP), olejowym, gazowym, węglowym itd.
- ▶ Możliwość montażu kompletu elektrycznego GE.
- ▶ Termometr w standardzie.
- ▶ Najwyższej jakości emalia ceramiczna EXTRA GLASS®.
- ▶ Dodatkowe zabezpieczenie anodą magnezową.

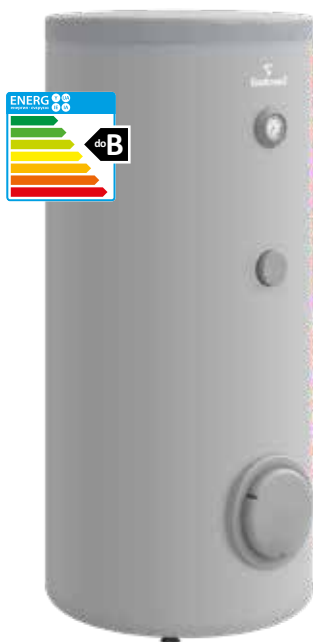

fol. 40
SG(S) Tower Acu 500



Do zbiorników marki Galmet zalecamy stosowanie izolowanych **kompletów elektrycznych** marki Galmet - katalog str. 54.



Aby zachować odpowiednią sprawność ogrzewacza zalecamy cykliczne wymiany **anod magnezowych** - katalog str. 57.

* Szczegóły w karcie gwarancyjnej.

ZASOBNIKI C.W.U. BEZ WĘŻOWNICY - TYP SG(S) TOWER ACU

Dane techniczne zasobników SG(S) Tower Acu 700-1500

specyfikacja	j. m.	SG(S) Tower Acu		
		700	1000	1500
pojemność magazynowa ¹	l	705	1019	1442
ErP pianka poliuretanowa	-	C	-	-
Neodul@	-	C	C	C
maksymalne ciśnienie pracy zbiornika	MPa	1,0	1,0	1,0
maksymalna temperatura pracy zbiornika	°C	95	95	95
anoda górna dennica (korek 2")	mm	38x600	38x600	38x600
magnezowa dolna cz. zbiornika (korek 5/4")	mm	38x400	38x400	38x400
h1 - dopływ zimnej wody (Gw)	" / mm	6/4 / 225	6/4 / 270	6/4 / 270
h2 - mufa pod dodatkowe źródło (Gw)	" / mm	6/4 / 315	6/4 / 380	6/4 / 380
h3 - osłona czujnika I (Ø)	" / mm	1/2 / 605	1/2 / 600	1/2 / 600
h4 - osłona czujnika II (Ø)	" / mm	1/2 / 1285	1/2 / 1200	1/2 / 1630
crk - cyrkulacja (Gw)	" / mm	5/4 / 1425	5/4 / 1290	5/4 / 1950
h5 - odpływ c.w.u. (Gw)	" / mm	6/4 / 1705	6/4 / 1570	6/4 / 2250
h6 - mufa pod dodatkowe źródło (Gw)	" / mm	6/4 / 1705	6/4 / 1570	6/4 / 2250
d - średnica wewnętrzna	mm	700	900	900
D - średnica zewnętrzna	mm	855/860 ³	1060 ³	1100 ³
L - wysokość	mm	2050/2080 ³	1990 ³	2680 ³
wysokość przy pochyleniu	mm	2220	2230 ³	2860 ³
waga netto	kg	195	265	405

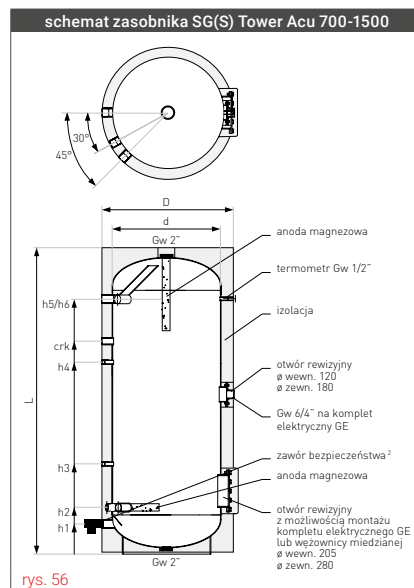

rys. 56

Dane techniczne zasobników SG(S) Tower Acu 2000-3000

specyfikacja	j. m.	SG(S) Tower Acu	
		2000	3000
pojemność magazynowa ¹	l	2040	3019
ErP Neodul@	-	C	-
maksymalne ciśnienie pracy zbiornika	MPa	0,6	0,6
maksymalna temperatura pracy zbiornika	°C	95	95
anoda górna dennica (korek 2")	mm	-	-
tytanowa dolna cz. zbiornika (korek 5/4")	mm	-	-
h1 - dopływ zimnej wody (Gw)	" / mm	2 / 305	2 / 315
h2 - osłona czujnika I (Ø) / anoda (Gw)	" / mm	1/2 / 475	1/2 / 485
h3 - osłona czujnika II (Ø)	" / mm	1/2 / 1155	1/2 / 1550
h4 - cyrkulacja (Gw)	" / mm	5/4 / 1355	5/4 / 1920
h5 - mufa pod dodatkowe źródło (Gw)	" / mm	2 / 1625	2 / 2265
h6 - odpływ c.w.u. (Gw)	" / mm	2 / 2065	2 / 2675
d - średnica wewnętrzna	mm	1200	1200
D - średnica zewnętrzna	mm	1400	1400
L - wysokość	mm	2220	2820
wysokość przy pochyleniu	mm	2550	3150
waga netto	kg	430	530

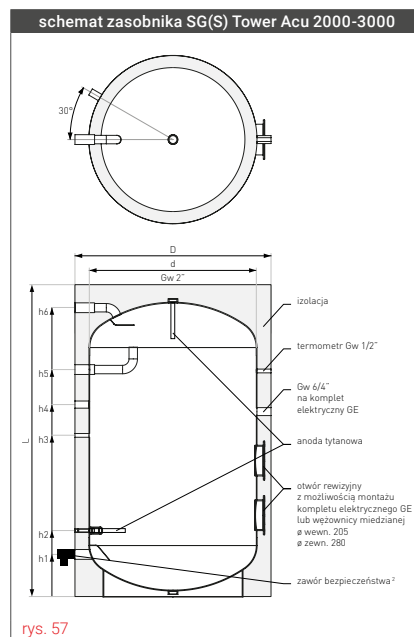

rys. 57

¹ Zgodnie z rozporządzeniem komisji (UE) 812/2013, 814/2013.

² Nieujęty w cenie podstawowej.

³ Neodul@ (rozbierna).



zbiorniki
N^o1
w Polsce



SG(S) Tower Acu

nr kat.	typ	opis	kod EAN
22-704000	700	bez wężownicy, pianka poliuretanowa, obudowa skay, emalia ceramiczna EXTRA GLASS®, anoda magnezowa	5901224511806
22-704600	700		5901224515224
34-104600	1000	bez wężownicy, izolacja rozbierna Neodul®, obudowa skay, emalia ceramiczna EXTRA GLASS®, anoda magnezowa	5901224514609
34-154600	1500		5901224516498
34-204608	2000	bez wężownicy, izolacja rozbierna Neodul®, obudowa skay, emalia ceramiczna EXTRA GLASS®, anoda tytanowa	5901224553936
34-304608	3000		5901224554254

Do zasobników SG(S) Tower Acu zalecamy stosowanie bezobsługowej aktywnej anody tytanowej podłączonej do zewnętrznego źródła napięcia:
- dla typów 700-1500 (duża podwójna anoda tytanowa).
- dla typów 2000-3000 (duża podwójna anoda tytanowa Maxi) zamontowana w standardzie.



foto. 41
SG(S) Tower Acu 2000 w izolacji Neodul®

Zastosowanie i zalety zbiorników SG(S) Tower Acu

- ▶ Współpraca z każdym typem kotła: pelletowym (np. Genesis Plus KPP), olejowym, gazowym, węglowym itd.
- ▶ Możliwość montażu kompletu elektrycznego GE.
- ▶ Termometr w standardzie.
- ▶ Najwyższej jakości emalia ceramiczna EXTRA GLASS®.
- ▶ Dodatkowe zabezpieczenie anodą magnezową (700-1500) lub tytanową (2000-3000).



Do zbiorników marki Galmet zalecamy stosowanie izolowanych **kompletów elektrycznych** marki Galmet - katalog str. 54.



Aby zachować odpowiednią sprawność ogrzewacza zalecamy cykliczne wymiany **anod magnezowych** - katalog str. 57.



foto. 42
wężownica
miedziana cynowana

Wężownice miedziane cynowane** do zasobników SG(S) Tower Acu 2000-3000 do montażu we własnym zakresie

nr kat.	opis	kod EAN
40-501210	1,0 m ² (z flanszą emaliowaną Ø 280 + uszczelka)	5901224810145
40-501218	1,8 m ² (z flanszą emaliowaną Ø 280 + uszczelka)	5901224810152
40-501223	2,3 m ² (z flanszą emaliowaną Ø 280 + uszczelka)	5901224809897
40-501236	3,6 m ² (z flanszą emaliowaną Ø 280 + uszczelka)	5901224810169
40-501245	4,5 m ² (z flanszą emaliowaną Ø 280 + uszczelka)	5901224810176
40-501263	6,3 m ² (z flanszą emaliowaną Ø 280 + uszczelka)	5901224834981

* Szczegóły w karcie gwarancyjnej.
** Z wyjątkiem wężownicy 6,3 m².

Izolacja Neodul® zbiorników typu 1000 (tylko wersje Slim i SG(K) Multi-Inox), 1500 i 2000 transportowana jest w osobnym opakowaniu, na palecie wraz ze zbiornikiem. W pozostałych wersjach zamontowana jest bezpośrednio na zbiorniku.

WYMIENNIKI C.W.U. POZIOME Z WĘŻOWNICĄ "U" - TYP SGW(L)X2

Dane techniczne wymienników poziomych SGW(L)x2

specyfikacja	j.m.	SGW(L)x2			
		80	100	120	140
pojemność magazynowa ¹	l	85	103,5	114	132
ErP pianka poliuretanowa	-	C	C	C	C
maksymalne ciśnienie pracy zbiornika / wężownicy	MPa	0,6 / 0,6	0,6 / 0,6	0,6 / 0,6	0,6 / 0,6
maksymalna temperatura pracy zbiornika / wężownicy	°C	95 / 110	95 / 110	95 / 110	95 / 110
powierzchnia wężownicy	m ²	0,38	0,38	0,52	0,52
pojemność wężownicy	l	3,0	3,0	4,0	4,0
moc wężownicy (70/10/45°C)	kW	9,15	9,15	12,5	12,5
wydajność wężownicy (70/10/45°C)	l/h	220	220	300	300
moc wężownicy (80/10/45°C)	kW	10,4	10,4	14,2	14,2
wydajność wężownicy (80/10/45°C)	l/h	257	257	351	351
anoda magnezowa - korek 5/4"	mm	33x200	33x200	33x250	33x250
D - średnica zewnętrzna	mm	470	470	470	470
L - szerokość	mm	930	1080	1180	1330
wymiar A / B	mm	250 / 620	250 / 760	250 / 860	250 / 1015
waga netto	kg	31	36	41	47

WYMIENNIKI C.W.U. POZIOME DWUPŁASZCZOWE - TYP SGW(L)P

Dane techniczne wymienników poziomych SGW(L)P

specyfikacja	j.m.	SGW(L)P			
		80	100	120	140
pojemność magazynowa ¹	l	88	107	119	137
ErP pianka poliuretanowa	-	C	C	C	C
maksymalne ciśnienie pracy zbiornika / wymiennika	MPa	0,6 / 0,2	0,6 / 0,2	0,6 / 0,2	0,6 / 0,2
maksymalna temperatura pracy zbiornika / wymiennika	°C	95 / 110	95 / 110	95 / 110	95 / 110
powierzchnia wymiennika płaszczowego	m ²	0,50	0,70	0,83	1,02
pojemność wymiennika płaszczowego	l	5,8	8,1	9,6	11,8
moc wymiennika (70/10/45°C)	kW	12,0	16,7	19,8	24,4
wydajność wymiennika (70/10/45°C)	l/h	294	408	486	600
moc wymiennika (80/10/45°C)	kW	13,7	19,0	22,6	27,8
wydajność wymiennika (80/10/45°C)	l/h	339	470	559	688
zapotrzebowanie na wodę grzewczą z kotła c.o.	m ³ /h	1,4	1,4	1,6	1,6
anoda magnezowa - korek 5/4"	mm	33x200	33x200	33x250	33x250
D - średnica zewnętrzna	mm	470	470	470	470
L - szerokość	mm	850	1000	1090	1290
wymiar A / B	mm	170 / 265	170 / 265	170 / 265	170 / 265
wymiar C / E	mm	560 / 665	710 / 815	810 / 915	965 / 1070
waga netto	kg	41	47	56	65

ZASOBNIKI C.W.U. POZIOME BEZ WĘŻOWNICY - TYP SG-BW

Dane techniczne zasobników poziomych SG-BW bez wężownicy

specyfikacja	j. m.	SG-BW			
		80	100	120	140
pojemność magazynowa ¹	l	88	107	119	137
ErP pianka poliuretanowa	mm	C	C	C	C
maksymalne ciśnienie pracy zbiornika	MPa	0,6	0,6	0,6	0,6
maksymalna temperatura pracy zbiornika	°C	95	95	95	95
anoda magnezowa - korek 5/4"	mm	33 x200	33 x200	33 x250	33 x250
D - średnica zewnętrzna	mm	470	470	470	470
L - długość	mm	930	1080	1180	1330
wymiar A / B	mm	250 / 620	250 / 760	250 / 860	250 / 1015
wymiar B	mm	620	760	860	1015
waga netto	kg	23	27	29	36

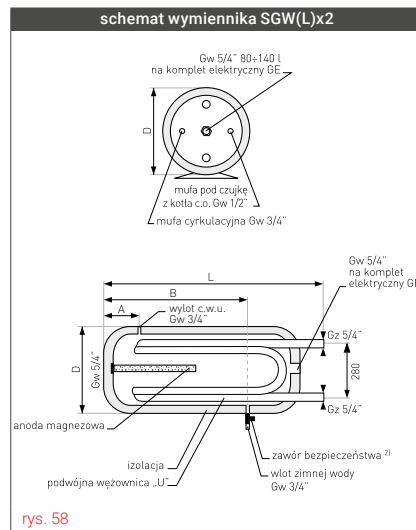

rys. 58

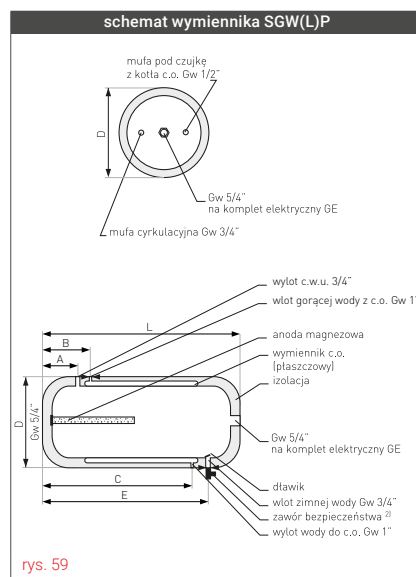

rys. 59

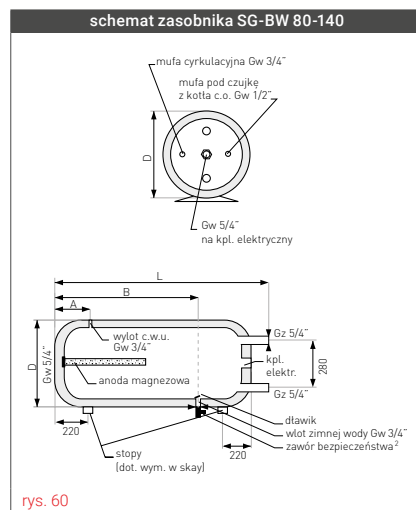

rys. 60

¹ Zgodnie z rozporządzeniem komisji (UE) 812/2013, 814/2013.

² Nieujęty w cenie podstawowej.

Wymienniki SGW(L)x2

nr kat.	typ	opis	kod EAN
21-084800	80		5901224300332
21-104800	100	podwójna wężownica "U", pianka poliuretanowa, emalia ceramiczna EXTRA GLASS®, anoda magnezowa	5901224300349
21-124800	120		5901224300356
21-144800	140		5901224300363

Zalety wymienników poziomych SGW(L)x2

- ▶ Najwyższej jakości emalia ceramiczna EXTRA GLASS®.
- ▶ Dodatkowe zabezpieczenie anodą magnezową.
- ▶ Wężownica z jednego kawałka rury 5/4" na całej długości.
- ▶ Mufa cyrkulacyjna i mufa pod czujkę kotła w standardzie.
- ▶ Możliwość montażu kompletu elektrycznego GE.



fol. 43
SGW(L)x2
w piance poliuretanowej

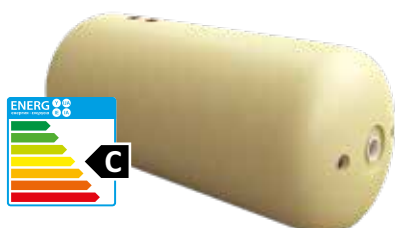

fol. 44
SGW(L)P
w piance poliuretanowej



fol. 45
zasobnik SG-BW
w piance poliuretanowej

Wymienniki SGW(L)P

nr kat.	typ	opis	kod EAN
20-084700	80		5901224301070
20-104700	100	dwupłaszczowy, pianka poliuretanowa, emalia ceramiczna EXTRA GLASS®, anoda magnezowa	5901224301087
20-124700	120		5901224301094
20-144700	140		5901224301100

Zalety wymienników poziomych SGW(L)P

- ▶ Duża wydajność - do podgrzewania wody wykorzystywany jest płaszcz stalowy umieszczony niemal na całej powierzchni zbiornika.
- ▶ Najwyższej jakości emalia ceramiczna EXTRA GLASS®.
- ▶ Dodatkowe zabezpieczenie anodą magnezową.
- ▶ Mufa cyrkulacyjna i mufa pod czujkę kotła w standardzie.
- ▶ Możliwość montażu kompletu elektrycznego GE.

Zasobnik SG-BW

nr kat.	typ	opis	kod EAN
22-084700	80		5901224301391
22-104700	100	bez wężownicy, pianka poliuretanowa, emalia ceramiczna EXTRA GLASS®, anoda magnezowa	5901224301407
22-124700	120		5901224301414
22-144700	140		5901224301421

Zalety zasobników poziomych SG-BW

- ▶ Najwyższej jakości emalia ceramiczna EXTRA GLASS®.
- ▶ Dodatkowe zabezpieczenie anodą magnezową.
- ▶ Mufa cyrkulacyjna oraz mufa do montażu osłony czujnika w standardzie.
- ▶ Możliwość montażu kompletu elektrycznego GE.

Wsporniki do zbiorników SGW(L)x2, SGW(L)P i SG-BW

nr kat.	opis	kod EAN
40-000102	wspornik do zbiorników SGW(L)x2, SGW(L)P i SG-BW 80-140 (kpl. 2 szt.)	5901224824128

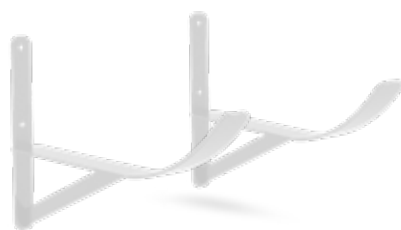

fol. 46
wspornik do zbiorników SGW(L)x2, SGW(L)P i SG-BW



Do zbiorników marki Galmet zalecamy stosowanie izolowanych **kompletów elektrycznych** marki Galmet - katalog str. 54.

* Szczegóły w karcie gwarancyjnej.

ELEKTRYCZNE OGRZEWACZE WODY TYP SG FOX

Dane techniczne ogrzewaczy SG Fox

specyfikacja	j.m.	SG Fox						
		5	10	30	50	80	100	120
pojemność magazynowa ¹	l	5	10	30	50	80	100	120
profil obciążeń ¹	-	XXS	XXS	S	M	M	M	L
ErP		pianka polistyrenowa	B	B	-	-	-	-
		pianka poliuretanowa	-	-	C	C	C	C
napięcie	V~	230	230	230	230	230	230	230
moc grzałki elektrycznej	kW	1,5	1,5	1,5	2,0	2,0	2,0	2,0
maksymalne ciśnienie pracy zbiornika	MPa	0,6	0,6	0,6	0,6	0,6	0,6	0,6
zakres temperatury	°C	30-75	30-75	30-65	30-65	30-65	30-65	30-65
czas nagrzewania do 40°C	h	0,1	0,2	0,7	0,9	1,4	1,7	2,1
czas nagrzewania do 65°C	h	0,2	0,4	1,3	1,6	2,5	3,0	3,3
anoda magnezowa - śruba M8	mm	20x100	20x100	20x200	20x200	20x200	20x200	20x200
wymiary ogrzewaczy SG Fox 5-10	wysokość	mm	385	435	-	-	-	-
	szerokość	mm	250	290	-	-	-	-
	głębokość	mm	215	270	-	-	-	-
L - wysokość	mm	-	-	550	540	790	945	1110
D - średnica	mm	-	-	360	440	440	440	440
R - rozstaw	mm	80	80	100	100	100	100	100
wymiar A	mm	-	-	160	172	172	172	172
wymiar B	mm	-	-	260	260	260	260	260
waga netto	kg	4,5	6,5	15	19	24	30	33

schemat ogrzewacza SG Fox 5-10 (nadumywalkowy)

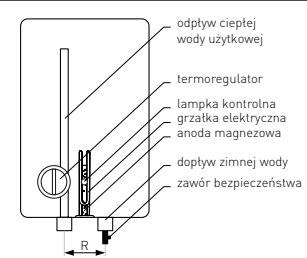

rys. 61

schemat ogrzewacza SG Fox 30-120 (wiszący)

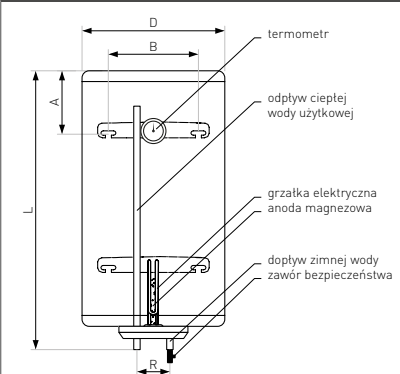

rys. 62

WYMIENNIKI C.W.U. Z WĘŻOWNICĄ SPIRALNĄ TYP SGW(S) NEPTUN² KOMBI

Dane techniczne wymienników SGW(S) Neptun² Kombi (wiszące)

specyfikacja	j.m.	SGW(S) Neptun ² Kombi				
		80	100	120	140	
pojemność magazynowa ¹	l	82	102	112	130	
profil obciążeń ¹	-	M	M	L	L	
ErP		pianka poliuretanowa				
		C	C	C	C	
maksymalne ciśnienie pracy zbiornika	MPa	0,6	0,6	0,6	0,6	
maksymalne ciśnienie pracy wężownicy	MPa	1,6	1,6	1,6	1,6	
maksymalna temperatura pracy zbiornika	°C	95	95	95	95	
maksymalna temperatura pracy wężownicy	°C	110	110	110	110	
powierzchnia wężownicy	m ²	0,6	0,6	0,95	0,95	
pojemność wężownicy	l	2,6	2,6	4,1	4,1	
moc wężownicy (70/10/45°C)	kW	16	16	23	23	
wydajność wężownicy (70/10/45°C)	l/h	390	390	560	560	
moc wężownicy (80/10/45°C)	kW	21,1	21,1	30,4	30,4	
wydajność wężownicy (80/10/45°C)	l/h	510	510	740	740	
moc grzałki elektrycznej	kW	1,5	1,5	2,0	2,0	
zakres temperatury	°C	Elektronik 5-75 (8-77 manualny)				
czas nagrzewania do 40°C	h	1,6	2,0	1,9	2,2	
zapotrzebowanie na wodę grzewczą z kotła c.o.	m ³ /h	2,5	2,5	2,5	2,6	
anoda magnezowa	dolna dennica (śruba M8)	mm	25x390	25x390	25x390	25x390
h1 - powrót z wężownicy (Gw)	" / mm	3/4 / 250	3/4 / 250	3/4 / 250	3/4 / 250	
h2 - osłona czujnika I (Ø)	" / mm	3/8 / 375	3/8 / 375	3/8 / 375	3/8 / 375	
h3 - cyrkulacja (Gw)	" / mm	3/4 / 480	3/4 / 480	3/4 / 480	3/4 / 480	
h4 - zasilanie wężownicy (Gw)	" / mm	3/4 / 650	3/4 / 650	3/4 / 750	3/4 / 750	
h5 - osłona czujnika II (Ø) ³	" / mm	3/8 / 730	3/8 / 730	3/8 / 875	3/8 / 875	
D - średnica zewnętrzna	mm	480	480	480	480	
L - wysokość	mm	920	1080	1200	1340	
R - rozstaw	mm	100	100	100	100	
wymiar A	mm	185	185	185	185	
waga netto	kg	50	57	64	71	

schemat wymiennika SGW(S) Neptun² Kombi (prawy)

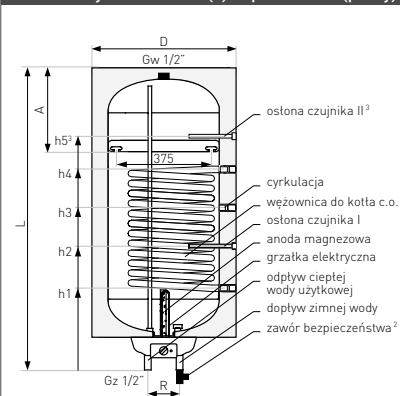

rys. 63

¹ Zgodnie z rozporządzeniem komisji (UE) 812/2013, 814/2013.

² Nieujęty w cenie podstawowej.

³ Dotyczy wymienników SGW(S) Neptun² Kombi 120-140.



**zbiorniki
N^o1
w Polsce**

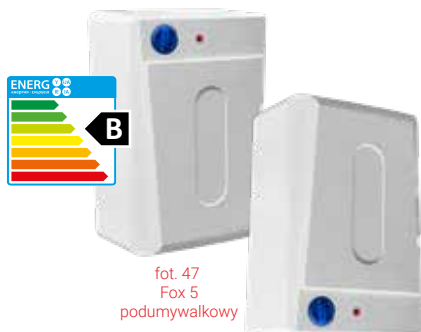

fol. 47
Fox 5
podumywalkowy

fol. 48
Fox 5
nadumywalkowy



fol. 49
Fox 80



fol. 50
SGW(S) Neptun² Kombi (lewy)



fol. 51
Sterownik Elektronik

SG Fox 5-10 (pod i nadumywalkowy)

nr kat.	typ	opis	kod EAN
01-005070FOX	5	pianka polistyrenowa, obudowa ABS, grzałka elektryczna, emalia ceramiczna,	5901224218132
01-010070FOX	10	anoda magnezowa, zawór bezpieczeństwa (wersja podumywalkowa, ciśnieniowa)	5901224218149
01-005970FOX	5	pianka polistyrenowa, obudowa ABS, grzałka elektryczna, emalia ceramiczna,	5901224218125
01-010970FOX	10	anoda magnezowa, zawór bezpieczeństwa (wersja nadumywalkowa, ciśnieniowa)	5901224218156

SG Fox 30-120 (wiszący)

nr kat.	typ	opis	kod EAN
01-030000	30		5901224215353
01-050000	50		5901224214776
01-080000	80		5901224214783
01-100000	100		5901224200991
01-120000	120		5901224201165

Zalety elektrycznych ogrzewaczy Fox

- ▶ Pojemność od 5 do 120 l.
- ▶ Małe gabaryty oraz możliwości montażu zarówno nad jak i pod umywalką (Fox 5-10).
- ▶ Ocieplenie pianka polistyrenowa (5-10) lub poliuretanowa (30-120).
- ▶ Grzałka elektryczna 1,5 kW (5-30) lub 2 kW (50-120).
- ▶ Sterowanie manualne.
- ▶ Dodatkowe zabezpieczenie anodą magnezową.

SGW(S) Neptun² Kombi (wiszący)

nr kat.	typ	opis	kod EAN
06-084670	80		5901224413339
06-104670	100	wężownica spiralna, pianka poliuretanowa, obudowa metalowa, grzałka elektryczna, emalia ceramiczna EXTRA GLASS®, anoda magnezowa (wersja prawa)	5901224413353
06-124670	120		5901224413391
06-144670	140		5901224413483
06-084671	80		5901224413346
06-104671	100	wężownica spiralna, pianka poliuretanowa, obudowa metalowa, grzałka elektryczna, emalia ceramiczna EXTRA GLASS®, anoda magnezowa (wersja lewa)	5901224413360
06-124671	120		5901224413452
06-144671	140		5901224413490

Możliwość zamówienia wymiennika SGW(S) Neptun² Kombi ze sterownikiem Elektronik

(wężownica spiralna, pianka poliuretanowa, obudowa metalowa, grzałka elektryczna, emalia ceramiczna EXTRA GLASS®, anoda magnezowa) - końcówka nr kat. 770 (prawy) lub 771 (lewy), np. 06-084770.

Zalety wymienników SGW(S) Neptun² Kombi

- ▶ Szybsze nagrzewanie wody dzięki wężownicy spiralnej o dużej powierzchni.
- ▶ Współpraca z każdym typem kotła: pelletowym (np. Genesis Plus KPP), olejowym, gazowym, węglowym itd.
- ▶ Grzałka elektryczna + termostat z płynną regulacją temp. w standardzie.
- ▶ Możliwość zamówienia ogrzewacza z wyświetlaczem LED - opcja.
- ▶ Przyłącza po prawej bądź lewej stronie.
- ▶ Nawet o 50% dłuższa żywotność zbiornika dzięki ochronie RESIST-TECH®.
- ▶ Najwyższej jakości emalia ceramiczna EXTRA GLASS®.
- ▶ Dodatkowe zabezpieczenie anodą magnezową.

▶ Dzięki ochronie **RESIST-TECH®**, żywotność zbiorników z grzałką el. wydłuża się nawet o 50%. Specjalny rezystor wyrównuje potencjały elektromagnetyczne pomiędzy anodą magnezową a grzałką elektryczną.



Aby zachować odpowiednią sprawność ogrzewacza zalecamy cykliczne wymiany **anod magnezowych** - katalog str. 57.

* Szczegóły w karcie gwarancyjnej.

KOMPLETY ELEKTRYCZNE GE

Dane techniczne kompletów elektrycznych GE na korku

specyfikacja	j.m.	komplety elektryczne GE MB				komplety elektryczne GE Sella		
moc grzałki	kW	2	3	2	3	2	2	2
napięcie znamionowe	V	230			230			230
zakres temperatury	°C	20 ÷ 70		20 ÷ 70		20 ÷ 70		
gwint głowicy	"	5/4		6/4		5/4	6/4	6/4
głębokość zanurzeniowa	mm	370	360	370	360	310	360	305
zabezpieczenie	A	16		16		16		
przewód przyłączeniowy	mm ²	3 x 1		3 x 1		3 x 1		
strefa martwa	mm	55		55		55		
klasa ochronności	IP	44		44		44		
sterowanie	-	manualne		manualne		manualne	manualne	Wi-Fi

specyfikacja	j.m.	komplety elektryczne GE - elektronik	
moc grzałki	kW	4,5	
napięcie znamionowe	V	230 / 400	
zakres temperatury	°C	5 ÷ 75	
gwint głowicy	"	6/4	
głębokość zanurzeniowa	mm	410	480
zabezpieczenie	A	10	
przewód przyłączeniowy	mm ²	5 x 1,5	
strefa martwa	mm	90	
klasa ochronności	IP	44	

specyfikacja	j.m.	komplety elektryczne GE - manual			
moc grzałki	kW	4,5	6	9	12
napięcie znamionowe	V	230 / 400			
zakres temperatury	°C	25 ÷ 75			
gwint głowicy	"	6/4			
głębokość zanurzeniowa	mm	410	480	600	600
zabezpieczenie	A	10	16	16	20
przewód przyłączeniowy	mm ²	5 x 1,5	5 x 1,5	5 x 2,5	5 x 4
strefa martwa	mm	90			
klasa ochronności	IP	44			

specyfikacja	j.m.	komplety elektryczne GE - manual EK			
moc grzałki	kW	4,5	6	9	12
napięcie znamionowe	V	230 / 400			
zakres temperatury	°C	20 ÷ 85 ±5			
gwint głowicy	"	6/4			
głębokość zanurzeniowa	mm	400	500	680	750
zabezpieczenie	A	10	10	16	32
przewód przyłączeniowy	mm ²	5 x 1,5	5 x 1,5	5 x 2,5	5 x 2,5
strefa martwa	mm	70			
klasa ochronności	IP	44			

Dane techniczne kompletów elektrycznych GE na flanszy Ø 180

specyfikacja	j.m.	komplety elektryczne GE - na flanszy Ø 180					
moc grzałki	kW	2	3	4,5	6	9	12
napięcie znamionowe	V	230~			230 / 400		
zakres temperatury	°C	10 (±7) ÷ 73 (±4)			25 ÷ 70°C ±5		
flansza Ø	mm	180					
głębokość zanurzeniowa	mm	450	500	450	450	500	500
zabezpieczenie	A	16	16	10	16	16	20
przewód przyłączeniowy	mm ²	3 x 1,5	3 x 1,5	5 x 2,5	5 x 2,5	5 x 2,5	5 x 2,5
strefa martwa	mm	80			80		
klasa ochronności	IP	24			24		

Dane techniczne kompletów elektrycznych GE na flanszy Ø 280

specyfikacja	j.m.	komplety elektryczne GE - na flanszy Ø 280			
moc grzałki	kW	9	12	18	24
napięcie znamionowe	V	230 / 400		3/PE ~ 400V	
zakres temperatury	°C	25 ÷ 77°C ±5			
flansza Ø	mm	280			
głębokość zanurzeniowa	mm	500	500	650	650
zabezpieczenie	A	20	20	32	35
przewód przyłączeniowy	mm ²	5 x 2,5	5 x 2,5	5 x 4	5 x 6
strefa martwa	mm	80			
klasa ochronności	IP	24			

schemat kompletu elektrycznego GE na korku 2-3 kW

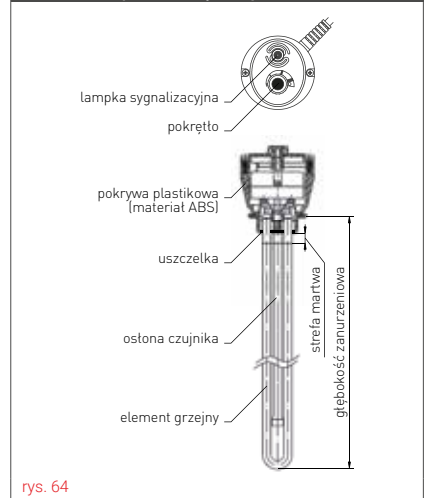

rys. 64

schemat kompletu elektrycznego GE na korku 4,5-9 kW

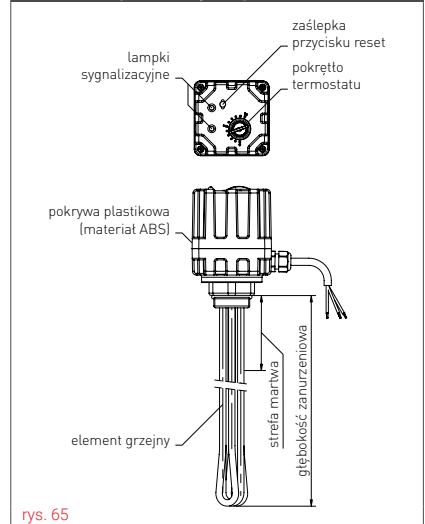

rys. 65

schemat kompletu elektrycznego GE na flanszy

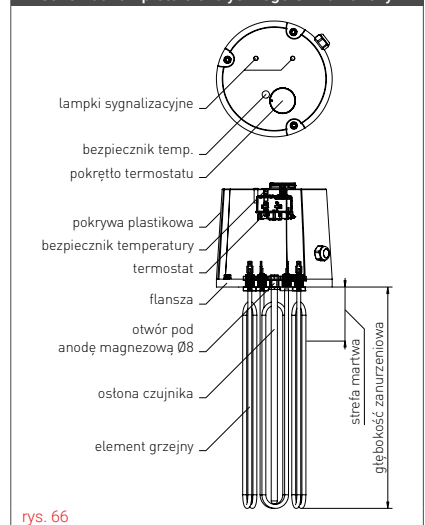

rys. 66



**zbiorniki
N^o1
w Polsce**



Komplety elektryczne GE na korku

nr kat.	nazwa	kod EAN
41-020001	Komplet elektryczny GE z grzałką 2 kW 230 V MB - K5/4"	5901224800023
41-020002	Komplet elektryczny GE z grzałką 2 kW 230 V Selfa - K5/4"	5901224832710
41-020011	Komplet elektryczny GE z grzałką 2 kW 230 V MB - K6/4"	5901224800030
41-020012	Komplet elektryczny GE z grzałką 2 kW 230 V Selfa - K6/4"	5901224818882
41-020015	Komplet elektryczny GE Wi-Fi z grzałką 2 kW 230 V Selfa - K6/4"	5901224842740
41-030001	Komplet elektryczny GE z grzałką 3 kW 230 V MB - K5/4"	5901224802461
41-030011	Komplet elektryczny GE z grzałką 3 kW 230 V MB - K6/4"	5901224802577
41-045011	Komplet elektryczny GE z grzałką 4,5 kW 400 V - K6/4"	5901224841040
41-060011	Komplet elektryczny GE z grzałką 6 kW 400 V - K6/4"	5901224841057
41-090016	Komplet elektryczny GE z grzałką 9 kW 400 V - K6/4"	5901224842788
41-120011	Komplet elektryczny GE z grzałką 12 kW 400 V - K6/4"	5901224841071
41-045015	Komplet elektryczny GE z grzałką 4,5 kW 400 V - K6/4" Elektronik	5901224803826
41-060015	Komplet elektryczny GE z grzałką 6 kW 400 V - K6/4" Elektronik	5901224803833



foto. 52
komplet elektrycznych GE MB 2-3 kW

Komplety elektryczne GE na flanszy Ø 180

nr kat.	nazwa	kod EAN
41-020021	Komplet elektryczny GE z grzałką 2 kW 230 V na flanszy Ø 180 mm	5901224835995
41-030021	Komplet elektryczny GE z grzałką 3 kW 230 V na flanszy Ø 180 mm	5901224835957
41-045021	Komplet elektryczny GE z grzałką 4,5 kW 400 V na flanszy Ø 180 mm	5901224835919
41-060021	Komplet elektryczny GE z grzałką 6 kW 400 V na flanszy Ø 180 mm	5901224835872
41-090021	Komplet elektryczny GE z grzałką 9 kW 400 V na flanszy Ø 180 mm	5901224835858
41-120021	Komplet elektryczny GE z grzałką 12 kW 400 V na flanszy Ø 180 mm	5901224835834

Komplety elektryczne GE na flanszy Ø 280

nr kat.	nazwa	kod EAN
41-090020	Komplet elektryczny GE z grzałką 9 kW 400 V na flanszy Ø 280 mm	5901224818844
41-120020	Komplet elektryczny GE z grzałką 12 kW 400 V na flanszy Ø 280 mm	5901224813702
41-180020	Komplet elektryczny GE z grzałką 18 kW 400 V na flanszy Ø 280 mm	5901224813719
41-240020	Komplet elektryczny GE z grzałką 24 kW 400 V na flanszy Ø 280 mm	5901224813726



foto. 53
komplet elektryczny GE
Wi-Fi 2 kW

foto. 54
komplet elektryczny GE
9 kW



foto. 55
komplet elektrycznych GE 4,5-12 kW
na flanszy Ø 180

Tabela doboru kompletów elektrycznych

długość zanurzeniowa [mm]	370	310	360	370	305	360	410	480	450	500	450	450	500	500	500	500	650	650	400	500	680	750	
mocowanie	korek 5/4"			korek 6/4"					flansa Ø 180						flansa Ø 280				korek 6/4"				
numer katalogowy	41-020001	41-020002	41-030001	41-020011	41-020015	41-030011	41-045015	41-060015	41-020021	41-030021	41-045021	41-060021	41-090021	41-120021	41-090020	41-120020	41-180020	41-240020	41-045011	41-060011	41-090016	41-120011	
napięcie [V]	230			230					230			400			400				400				
moc [kW]	2,0	2,0	3,0	2,0	2,0	3,0	4,5	6,0	2,0	3,0	4,5	6,0	9,0	12,0	9,0	12,0	18,0	24,0	4,5	6,0	9,0	12,0	
SGW(L)x2, SGW(L)P	•	•	•																				
SGW(S) Rondo Premium 120-140	•	•	•																				
SG(S) Fusion 100	•	•	•																				
SGW(S) Vulcan Kombi 100-140 (stojący)		•																					
SGW(S) Vulcan Kombi 200 (stojący)				•	•	•	•												•				
SGW(S) Mini Tower 100-140	•	•	•																				
SGW(S) Tower 200-300				•	•	•	•	•	•	•	•	•	•	•					•	•			
SGW(S) Tower 400-500				•	•	•	•	•	•	•	•	•	•	•					•	•			
SGW(S) Tower 700							•	•											•	•			
SGW(S) Tower 1000-1500							•	•							•	•	•	•	•	•	•	•	•
SGW(S)B Tower Biwal 200-300				•	•	•	•	•	•	•	•	•	•	•					•	•			
SGW(S)B Tower Biwal 400-500				•	•	•	•	•	•	•	•	•	•	•					•	•			
SGW(S)B Tower Biwal 700							•	•							•	•	•	•	•	•	•	•	•
SGW(S)B Tower Biwal 1000-1500							•	•							•	•	•	•	•	•	•	•	•
SG(S) Tower Acu 100-140	•	•	•																				
SG(S) Tower Acu 200-300				•	•	•	•	•	•	•	•	•	•	•					•	•			
SG(S) Tower Acu 400-500				•	•	•	•	•	•	•	•	•	•	•					•	•			
SG(S) Tower Acu 700				•	•	•	•	•	•	•	•	•	•	•	•	•	•	•	•	•	•	•	•
SG(S) Tower Acu 1000-1500				•	•	•	•	•	•	•	•	•	•	•	•	•	•	•	•	•	•	•	•
SG(S) Tower Acu 2000-3000															•	•	•	•				•	•
SGW(S) Maxi 250-300				•	•	•	•	•	•	•	•	•	•	•					•	•			
SGW(S) Maxi 400-500				•	•	•	•	•	•	•	•	•	•	•					•	•			
SGW(S) Maxi 700							•	•							•	•	•	•	•	•	•	•	•
SGW(S) Maxi 1000								•							•	•	•	•	•	•	•	•	•
SGW(S) Maxi 800-1000 z węz 9 i 12 m ²															•	•	•	•				•	•
SGW(S)B Maxi Plus 300				•	•	•	•	•	•	•	•	•	•	•					•	•			
SGW(S)B Maxi Plus 400-500				•	•	•	•	•	•	•	•	•	•	•					•	•			
SGW(S)B Maxi Plus 800-1000								•							•	•	•	•	•	•	•	•	•
SGW(S) Tower Grand 160-500				•	•	•	•	•	•	•	•	•	•	•					•	•			
SG(K) Kumulo 300/80-380/120				•	•	•	•	•	•	•	•	•	•	•					•	•			
SG(K) Kumulo 500/160-600/200				•	•	•	•	•	•	•	•	•	•	•					•	•		•	•
SG(K) Kumulo 800/200-1000/200				•	•	•	•	•	•	•	•	•	•	•					•	•		•	•
SG(K) Complete 250/110									•	•	•	•							•	•			
SG(K)M Multi-Inox 600				•	•	•	•	•	•	•	•	•	•	•					•	•			
SG(K)M Multi-Inox 800-2000				•	•	•	•	•	•	•	•	•	•	•					•	•		•	•
SG(B) 60-100				•	•	•	•	•											•	•			
SG(B) 120-140				•	•	•	•	•											•	•			
SG(B) 200-300							•	•											•	•			
SG(B) 400-500							•	•											•	•			
SG(B) 800-2000							•	•											•	•		•	•
SG(B) 3000-5000															•	•	•	•	•	•	•	•	•
SG(B) z węz. spiralną 200-500															•	•	•	•	•	•	•	•	•
SG(B) z węz. spiralną 800-2000															•	•	•	•	•	•	•	•	•
SG(B) z maksymalnie dużą węzownicą spiralną 200-300				•	•	•	•	•											•	•			
SG(B) z maksymalnie dużą węzownicą spiralną 400-500				•	•	•	•	•											•	•			
SG(B) z maksymalnie dużą węzownicą spiralną 800-1000															•	•	•	•	•	•			
SG(B) z dwiema maksymalnie dużymi węz. spiralnymi 800-1000												•	•	•									

GRZĄŁKI I KOMPLETY ELEKTRYCZNE

ANODY MAGNEZOWE I TYTANOWE

Wykaz anod i części zamiennych

I.p.	nr kat.	nazwa	kod EAN
1	M-010527	Aktywna anoda tytanowa (mała) z zasilaczem i korkiem 5/4" (E-L)	5901224076299
2	M-010927	Aktywna anoda tytanowa (pojedyncza duża) z zasilaczem i korkiem 5/4"	5901224080401
3	M-000650	Aktywna anoda tytanowa (pojedyncza duża) z zasilaczem i śrubą M8 (bez korka)	5901224000379
4	M-000355	Aktywna anoda tytanowa (mała) z zasilaczem i śrubą M8 (bez korka)	5901224000331
5	M-004420	Aktywna anoda tytanowa (podwójna duża) z zasilaczem i śrubą M8 (bez korka)	5901224000645
6	M-007342	Aktywna anoda tytanowa (podwójna duża Maxi) z zasilaczem i śrubą M8	5901224034213
7	M-000004	Anoda magnezowa Ø25x310 ze śrubą M8	5901224000027
8	40-262300	Anoda magnezowa Ø25x390 z korkiem 5/4" mosiężnym	5901224801914
9	M-000005	Anoda magnezowa Ø25x390 ze śrubą M8	5901224000034
10	40-262302	Anoda magnezowa Ø25x550 z korkiem 5/4" mosiężnym	5901224810718
11	M-000628	Anoda magnezowa Ø25x550 ze śrubą M8	5901224001390
12	40-262400	Anoda magnezowa Ø33x200 z korkiem 5/4" mosiężnym	5901224811784
13	M-004587	Anoda magnezowa Ø33x200 ze śrubą M8	5901224000652
14	40-262500	Anoda magnezowa Ø33x250 z korkiem 5/4" mosiężnym	5901224811296
15	M-004588	Anoda magnezowa Ø33x250 ze śrubą M8	5901224001918
16	M-005148	Anoda magnezowa Ø38x200 ze śrubą M8	5901224000669
17	40-263800	Anoda magnezowa Ø38x400 z korkiem 5/4" mosiężnym	5901224802508
18	M-001803	Anoda magnezowa Ø38x400 ze śrubą M8	5901224000386
19	40-263900	Anoda magnezowa Ø38x600 z korkiem 2" mosiężnym	5901224805950
20	40-263901	Anoda magnezowa Ø38x600 z korkiem 5/4" mosiężnym	5901224812927
21	M-001804	Anoda magnezowa Ø38x600 ze śrubą M8	5901224000393
22	R-000455	Klucz nasadowy 38 mm do anod magnezowych z korkiem 5/4"	5901224840012
23	40-005500	Klucz nasadowy 56-75 mm do anod magnezowych z korkiem 2"	5901224809255
24	40-300106	Korek 2" mosiężny z otworem Ø 8 mm	5901224807145
25	M-006728	Korek 2" mosiężny z otworem Ø 10 mm pod montaż anody tytanowej	5901224002960
26	M-006900	Korek 5/4" mosiężny z otworem Ø 8,2 mm	5901224014611
27	40-300107	Korek 5/4" mosiężny z otworem Ø 10 mm pod montaż anody tytanowej	5901224811913
28	M-008690	O-ring 2"	5901224051029
29	M-000075	O-ring 5/4"	5901224000294
30	M-008674	O-ring 6/4"	5901224052507
31	M-014077	Śruba M8 z podkładką do zaślepienia otworu po demontażu anody magnezowej	5901224606564



fol. 56
anoda magnezowa ze śrubą M8



fol. 57
anoda magnezowa z korkiem 5/4"



fol. 58
anoda tytanowa z zasilaczem



fol. 59
korek mosiężny



fol. 60
O-ring

Tabela doboru anod magnezowych i tytanowych

Rodzaj anody	anoda magnezowa													anoda tytanowa										
	pręt ze śrubą M8 (bez korka)							z korkiem 5/4"						z korkiem 2"		śruba M8 (bez korka)		korek 5/4"						
Korek / śruba M8																śruba M8 (bez korka)		korek 5/4"						
																mała L-200 z zasilaczem		duża podwójna z zasilaczem	duża podw. Maxi z zasilaczem	mała L-200 z zasilaczem		duża L-370 z zasilaczem		
Rozmiar anody	25x310	25x390	25x550	33x200	33x250	38x200	38x400	38x600	25x310	25x390	25x550	33x200	33x250	38x400	38x600	38x400	38x600	mała L-200 z zasilaczem	duża podwójna z zasilaczem	duża podw. Maxi z zasilaczem	mała L-200 z zasilaczem	duża L-370 z zasilaczem		
Typ zbiornika / numer katalogowy anody	M-000004	M-000005	M-000628	M-004587	M-004588	M-005148	M-001803	M-001804	40-262200	40-262300	40-262302	40-262400	40-262500	40-263800	40-263901	40-263500	40-263900	M-000355	M-004420	M-007342	M-010527	M-010927		
SGW(L)x2 80-100 / SGW(L)P 80-100 / SG-BW 80-100				•												•		•				•		
SGW(L)x2 120-140 / SGW(L)P 120-140 / SG-BW 120-140						•							•					•					•	
SGW(L)x2 200-300																•		•					•	
SG Neptun² 50-80	•																	•					•	
SG Neptun² 140		•																•					•	
SGW(S) Neptun² Kombi 80-140		•																•					•	
SGW(S) Mini Tower 100-140											•							•					•	
SGW(S) Vulcan Kombi 100-140 (wiszący)			•															•					•	
SGW(S) Vulcan Kombi 100-140 (wolnostojący)										•								•					•	
SGW(S) Vulcan Kombi 200																•		•					•	
SGW(S) Rondo Premium 120-140																•		•					•	
SG(S) Fusion 100									•									•					•	
SGW(S) Tower (klasa A) 200-300							• r											• g					• g	
SGW(S)B Tower Biwal (klasa A) 200-300							• r											• g					• g	
SGW(S) Tower 200-300							• r											• g					• g	
SGW(S) Tower 400							• r											• g					• g	
SGW(S) Tower 500							• r									• g							• g	
SGW(S)Big Tower 700							• r										• g						• g	
SGW(S)Big Tower 1000-1500							• r										• g						• g	
SGW(S) Tower Slim 200-300						• r										• g		•					•	
SGW(S) Tower Slim 800-1000																• g		•					•	
SGW(S)B Tower Biwal 200-300						• r										• g		•					•	
SGW(S)B Tower Biwal 400							• r									• g		•					•	
SGW(S)B Tower Biwal 500						• r										• g		•					•	
SGW(S)B Big Tower Biwal 700-1000							• r									• g		•					•	
SGW(S)B Big Tower Biwal 1500							• r									• g		•					•	
SGW(S)B Tower Biwal Slim 200-300						• r									• g		•						•	
SGW(S)B Tower Biwal Slim 800-1000							• r								• g		•						•	
SGW(S) Maximus 300						• r									• g		•						•	
SGW(S) Maxi 250						• r									• g		•						•	
SGW(S) Maxi 300-400						• r									• g		•						•	
SGW(S) Maxi 500							• r								• g		•						•	
SGW(S) Maxi 700-1000 (6,5m²)							• r								• g		•						•	
SGW(S) Maxi 800 (9,0 m²), 1000 (12,0 m²)								• r								• g		•					•	
SGW(S) Tower Grand 160-250						• r									• g		•						•	
SGW(S) Tower Grand 300						• r									• g		•						•	
SGW(S) Tower Grand 400							• r								• g		•						•	
SGW(S) Tower Grand 500						• r									• g		•						•	
SGW(S)B Tower Biwal Max 200-300							• r								• g		•						•	
SGW(S)B Tower Biwal Max 400							• r								• g		•						•	
SGW(S)B Tower Biwal Max 500							• r								• g		•						•	
SGW(S)M Tower Multi 300						• r									• g		•						•	
SGW(S)M Tower Multi 400							• r								• g		•						•	
SGW(S)M Tower Multi 500							• r								• g		•						•	
SGW(S)B Maxi Plus 300						• r									• g		•						•	
SGW(S)B Maxi Plus 400							• r								• g		•						•	
SGW(S)B Maxi Plus 500							• r								• g		•						•	
SGW(S)B Maxi Plus 800 (7,5/2,0 m²)								• r									•						•	
SGW(S)B Maxi Plus 1000 (9,0/3,0 m²)								• r									•						•	
SG(K) Kumulo z 1/2/bez węzownic 300/80-1000/200																• g		•					•	
SG(K) Complete 250						• r									• g		•						•	
SG(S) Tower Acu 100-140									• g									•					•	
SG(S) Tower Acu 200-300																		•					•	
SG(S) Tower Acu 400-500						• r									• g		•						•	
SG(S) Tower Acu 700															• d		• g						•	
SG(S) Tower Acu 1000-1500															• d		• g						•	
SG(S) Tower Acu 2000-3000 (2 szt. anod tytanowych)																								•
Pompa ciepła Basic 200 (dwie wymienne anody)																								•
Pompa ciepła Basic 270 (jedna wymienna anoda)																								•
Pompa ciepła Basic 300 (jedna wymienna anoda)																								•
Pompa ciepła Spectra 200 (dwie wymienne anody)																								•
Pompa ciepła Spectra Smart 200 (anoda tytanowa)																		•						•

Legenda:

- g - anoda górna
- d - anoda dolna
- r - anoda z otworu rewizyjnego
- - anoda tytanowa
- - dopasowana jedna anoda (lub dwie wg opisu)

ZBIORNIKI NA ZAMÓWIENIA INDYWIDUALNE W-S

zbiorniki do odzysku ciepła wykonywane na zamówienie



fot. 61

Dostępne pojemności: 80, 100, 120, 140 l

- ▶ powierzchnia 0,9 m²
- ▶ czynnik roboczy R134a
- ▶ maksymalne ciśnienie robocze 25 bar.

zbiorniki z węzownicami miedzianymi karbowanymi

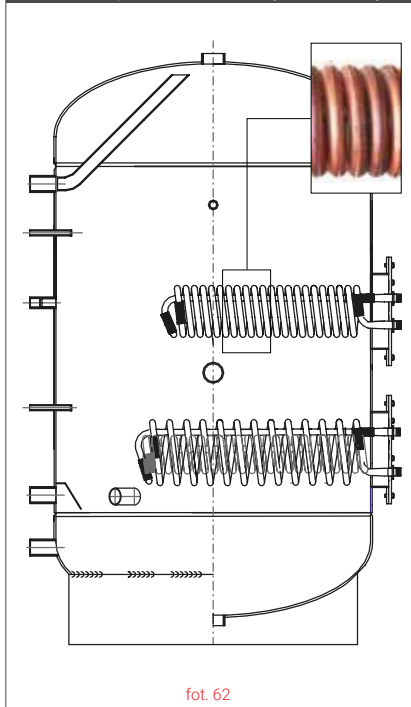

fot. 62

Możliwość zastosowania dodatkowych węzownic miedzianych karbowanych o powiększonej powierzchni grzewczej montowanych na flanszach do zbiorników od 200 do 1500: 1,0 m² / 1,8 m² / 2,3 m² / 3,6 m² / 4,5 m²

bufor z połączeniami kołnierzowymi

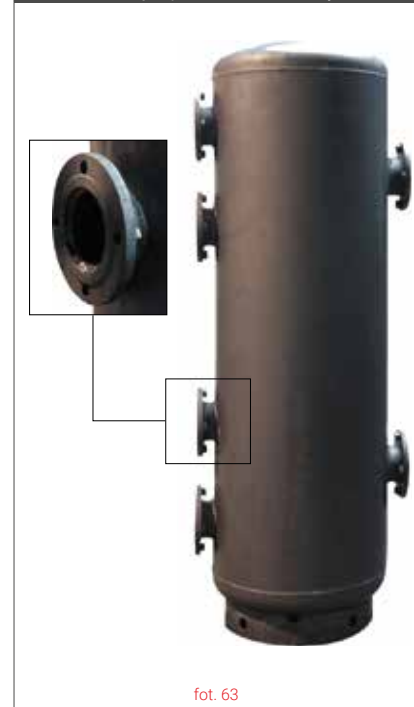

fot. 63

Możliwość połączenia zbiorników poprzez kołnierze, co minimalizuje straty ciśnieniowe i ułatwia przepływ wody pomiędzy zbiornikami w instalacji ciepłej.



W razie jakichkolwiek pytań, czy to w sprawie doboru, instalacji, bądź zwykłej porady prosimy o kontakt z naszym **doradcą technicznym ds. zbiorników** pod adresem **zbiorniki@galmet.com.pl**

KOLORYSTYKA

Standardowym kolorem płaszczu z tkaniny typu skay jest kolor szary, dostępny jest również kolor biały (końcówka nr kat. 70).

AKCESORIA I CZĘŚCI ZAMIENNE DO ZBIORNIKÓW

I.p.	nr kat.	nazwa	kod EAN
1	M-010527	Aktywna anoda tytanowa (mała) z zasilaczem i korkiem 5/4" (E-L)	5901224076299
2	M-010927	Aktywna anoda tytanowa (pojedyncza duża) z zasilaczem i korkiem 5/4"	5901224080401
3	M-000650	Aktywna anoda tytanowa (pojedyncza duża) z zasilaczem i śrubą M8 (bez korka)	5901224000379
4	M-000355	Aktywna anoda tytanowa (mała) z zasilaczem i śrubą M8 (bez korka)	5901224000331
5	M-004420	Aktywna anoda tytanowa (podwójna duża) z zasilaczem i śrubą M8 (bez korka)	5901224000645
6	M-007342	Aktywna anoda tytanowa (podwójna duża Maxi) z zasilaczem i śrubą M8 - tylko zbiornik SGW(S)B 1500 (bez korka)	5901224034213
7	M-007910	Anoda magnezowa Ø18x40 na przecię 85 ze śrubą M6, Mars	5901224037559
8	M-003053	Anoda magnezowa Ø18x40 ze śrubą M6	5901224000492
9	M-006333	Anoda magnezowa Ø22x40 na przecię 160 mm M6, 5-10 l	5901224001574
10	M-006316	Anoda magnezowa Ø25x190 na przecię 200 mm M6, Longer 50-80 l	5901224001376
11	40-262200	Anoda magnezowa Ø25x310 z korkiem 5/4" mosiężnym	5901224801891
12	M-000004	Anoda magnezowa Ø25x310 ze śrubą M8	5901224000027
13	40-263300	Anoda magnezowa Ø25x390 z korkiem 2" mosiężnym	5901224801945
14	40-262300	Anoda magnezowa Ø25x390 z korkiem 5/4" mosiężnym	5901224801914
15	M-000005	Anoda magnezowa Ø25x390 ze śrubą M8	5901224000034
16	M-006317	Anoda magnezowa Ø25x80 na przecię 200 mm M6, Longer 30 l	5901224001901
17	40-262302	Anoda magnezowa Ø25x550 z korkiem 5/4" mosiężnym, SGW(S) Vulcan Kombi 100-140 l	5901224810718
18	M-000628	Anoda magnezowa Ø25x550 ze śrubą M8, SGW(S) Vulcan Kombi 100-140 l	5901224001390
19	40-262400	Anoda magnezowa Ø33x200 z korkiem 5/4" mosiężnym	5901224811784
20	M-004587	Anoda magnezowa Ø33x200 ze śrubą M8	5901224000652
21	40-262500	Anoda magnezowa Ø33x250 z korkiem 5/4" mosiężnym	5901224811296
22	M-004588	Anoda magnezowa Ø33x250 ze śrubą M8	5901224001918
23	M-005148	Anoda magnezowa Ø38x200 ze śrubą M8	5901224000669
24	40-263500	Anoda magnezowa Ø38x400 z korkiem 2" mosiężnym	5901224801976
25	40-263800	Anoda magnezowa Ø38x400 z korkiem 5/4" mosiężnym	5901224802508
26	M-001803	Anoda magnezowa Ø38x400 ze śrubą M8	5901224000386
27	40-263900	Anoda magnezowa Ø38x600 z korkiem 2" mosiężnym	5901224805950
28	40-263901	Anoda magnezowa Ø38x600 z korkiem 5/4" mosiężnym	5901224812927
29	M-001804	Anoda magnezowa Ø38x600 ze śrubą M8	5901224000393
30	M-000010	Bateria trójdrożna ogrzewacza podumywalkowego (z wężykami)	5901224000089
31	M-010259	Elektroniczny sterownik Neptun [®] Elektronik (ST-384 - nowy typ)	5901224072567
32	M-006383	Elektroniczny sterownik Neptun Elektronik (ST-383 - stary typ)	5901224013201
33	M-007138	Elektroniczny sterownik Vulcan Elektronik Pro (ST-385)	5901224050022
34	40-130315	Grzałka 1,5 kW 230 V do zbiornika emaliowanego na flanszy Ø zewn. 125 mm / 5 śrub (od 09.2017)	5901224824593
35	40-130313	Grzałka 1,5 kW 230 V do zbiornika emaliowanego na flanszy Ø zewn. 125 mm / 5 śrub z otworem Ø 10 mm (od 09.2017)	5901224839702
36	40-130300	Grzałka 1,5 kW 230 V do zbiornika emaliowanego na flanszy Ø zewn. 125 mm / 5 śrub, bez anody	5901224800764
37	40-130301	Grzałka 1,5 kW 230 V do zbiornika emaliowanego na flanszy Ø zewn. 125 mm / 6 śrub, bez anody	5901224800771
38	40-130400	Grzałka 1,5 kW 230 V na korku 5/4"	5901224800818
39	M-006281	Grzałka 1,5 kW 230 V na korku 5/4" + sonda (5,10, Mars)	5901224001413
40	M-003194	Grzałka 1,5 kW, 230 V "Agrafka" el. nierdzewny, bez korka	5901224000515
41	40-130615	Grzałka 2 kW 230 V do zbiornika emaliowanego na flanszy Ø zewn. 125 mm / 5 śrub (od 09.2017)	5901224824609
42	40-130613	Grzałka 2 kW 230 V do zbiornika emaliowanego na flanszy Ø zewn. 125 mm / 5 śrub z otworem Ø 10 mm (od 09.2017)	5901224839627
43	40-130600	Grzałka 2 kW 230 V do zbiornika emaliowanego na flanszy Ø zewn. 125 mm / 5 śrub, bez anody	5901224800887
44	40-130601	Grzałka 2 kW 230 V do zbiornika emaliowanego na flanszy Ø zewn. 125 mm / 6 śrub, bez anody	5901224800894
45	40-130607	Grzałka 2 kW 230 V do zbiornika emaliowanego na flanszy Ø zewn. 125 mm / 5 śrub (osłona stalowa) prod. do 01.10.2017r.	5901224828034
46	40-130609	Grzałka 2 kW 230 V do zbiornika emaliowanego na flanszy Ø zewn. 125 mm / 5 śrub, osłona stalowa (od 10.2017)	5901224839160
47	M-005722	Grzałka 2 kW 230 V "Agrafka" el. nierdzewny, bez korka	5901224001116
48	40-130610	Grzałka do kompletu elektrycznego 2 kW 230 V na flanszy Ø 180	5901224800900
49	40-130620	Grzałka do kompletu elektrycznego 3 kW 230 V na flanszy Ø 180	5901224805875
50	40-132400	Grzałka do kompletu elektrycznego 4,5 kW (3*1,5 kW) na flanszy Ø 180	5901224801068
51	40-132300	Grzałka do kompletu elektrycznego 6 kW (3*2 kW) na flanszy Ø 180	5901224801051
52	40-131710	Grzałka do kompletu elektrycznego 9 kW (3*3 kW) na flanszy Ø 180	5901224802621
53	40-131810	Grzałka do kompletu elektrycznego 12 kW (3*4 kW) na flanszy Ø 180	5901224801020
54	40-131910	Grzałka do kompletu elektrycznego 18 kW (3*6 kW) na flanszy Ø 180	5901224801044
55	40-132010	Grzałka do kompletu elektrycznego 24 kW (3*8 kW) na flanszy Ø 180	5901224803154
56	R-000455	Klucz nasadowy 38 mm do anod magnezowych z korkiem 5/4"	5901224840012
57	40-005500	Klucz nasadowy 56-75 mm do anod magnezowych z korkiem 2"	5901224809255
58	41-020001	Komplet elektryczny GE z grzałką 2 kW 230 V MB - K5/4"	5901224800023
59	41-020002	Komplet elektryczny GE z grzałką 2 kW 230 V Selfa - K5/4"	5901224832710
60	41-020011	Komplet elektryczny GE z grzałką 2 kW 230 V MB - K6/4"	5901224800030
61	41-020012	Komplet elektryczny GE z grzałką 2 kW 230 V Selfa - K6/4"	5901224818882
62	41-020015	Komplet elektryczny GE Wi-Fi z grzałką 2 kW 230 V Selfa - K6/4"	5904496142815
63	41-030001	Komplet elektryczny GE z grzałką 3 kW 230 V MB - K5/4"	5901224802461
64	41-030011	Komplet elektryczny GE z grzałką 3 kW 230 V MB - K6/4"	5901224802577
65	41-045011	Komplet elektryczny GE z grzałką 4,5 kW 400 V - K6/4"	5901224841040
66	41-060011	Komplet elektryczny GE z grzałką 6 kW 400 V - K6/4"	5901224841057
67	41-090016	Komplet elektryczny GE z grzałką 9 kW 400 V - K6/4"	5904496142488
68	41-120011	Komplet elektryczny GE z grzałką 12 kW 400 V - K6/4"	5901224841071
69	41-045015	Komplet elektryczny GE z grzałką 4,5 kW 400 V - K6/4" Elektronik	5901224803826
70	41-060015	Komplet elektryczny GE z grzałką 6 kW 400 V - K6/4" Elektronik	5901224803833
71	41-020021	Komplet elektryczny GE z grzałką 2 kW 230V na flanszy Ø 180 mm	5901224835995
72	41-030021	Komplet elektryczny GE z grzałką 3 kW 230V na flanszy Ø 180 mm	5901224835957
73	41-045021	Komplet elektryczny GE z grzałką 4,5 kW 400V na flanszy Ø 180 mm	5901224835919
74	41-060021	Komplet elektryczny GE z grzałką 6 kW 400V na flanszy Ø 180 mm	5901224835872
75	41-090021	Komplet elektryczny GE z grzałką 9 kW 400V na flanszy Ø 180 mm	5901224835858
76	41-120021	Komplet elektryczny GE z grzałką 12 kW 400V na flanszy Ø 180 mm	5901224835834
77	41-090020	Komplet elektryczny GE z grzałką 9 kW 400V na flanszy Ø 280 mm	5901224818844

I.p.	nr kat.	nazwa	kod EAN
78	41-120020	Komplet elektryczny GE z grzałką 12 kW 400V na flanszy Ø 280 mm	5901224813702
79	41-180020	Komplet elektryczny GE z grzałką 18 kW 400V na flanszy Ø 280 mm	5901224813719
80	41-240020	Komplet elektryczny GE z grzałką 24 kW 400V na flanszy Ø 280 mm	5901224813726
81	M-005046	Korek 1/2" mosiężny	5901224002977
82	M-006330	Korek 2" mosiężny	5901224002953
83	40-300106	Korek 2" mosiężny z otworem Ø 8 mm	5901224807145
84	M-006728	Korek 2" mosiężny z otworem Ø 10 mm pod montaż anody tytanowej	5901224002960
85	M-006329	Korek 5/4" mosiężny	5901224001741
86	M-006900	Korek 5/4" mosiężny z otworem Ø 8,2 mm	5901224014611
87	40-300107	Korek 5/4" mosiężny z otworem Ø 10 mm pod montaż anody tytanowej	5901224811913
88	M-005550	Korek 6/4" mosiężny	5901224002984
89	40-140432	Moduł sterowania grzałką SGW(S) Vulcan Kombi Elektronik	5901224819339
90	40-140201	Moduł sterowania grzałką do 2 kW 230 V, duża pokrywa	5901224801297
91	40-140202	Moduł sterowania grzałką 3 kW, 230 V, duża pokrywa	5901224805943
92	40-140500	Moduł sterowania grzałką 4,5 kW i 6 kW 400 V	5901224801327
93	40-140700	Moduł sterowania grzałką 9 kW 400 V	5901224802638
94	40-140800	Moduł sterowania grzałką 12 kW 400 V	5901224801358
95	40-140900	Moduł sterowania grzałką 18 kW 400 V	5901224801365
96	40-141000	Moduł sterowania grzałką 24 kW 400 V	5901224801372
97	40-140200	Moduł sterowania grzałką do 2 kW 230 V, mała pokrywa	5901224801280
98	M-009814	Nypel z tworzywa sztucznego Gz 1"	5901224066849
99	M-009815	Nypel z tworzywa sztucznego Gz 3/4"	5901224066856
100	M-008880	Ogranicznik temperatury 16A, do 3 kW 230 V kapilarny	5901224053696
101	M-000016	Ogranicznik temperatury BOT 10A, do 2 kW 230 V bimetaliczny	5901224000119
102	M-008690	O-ring 2"	5901224051029
103	M-000075	O-ring 5/4"	5901224000294
104	M-008674	O-ring 6/4"	5901224052507
105	M-006559	Ośłona czujnika (sonda) miedziana 1/2" L=100	5901224008573
106	M-006497	Ośłona czujnika (sonda) miedziana 1/2" L=200	5901224001437
107	M-006499	Ośłona czujnika (sonda) miedziana 3/4" L=110	5901224001444
108	40-300207	Pokrywa flanszy metalowa 125 mm z mufą 5/4" - 5 otworów	5901224802133
109	40-300208	Pokrywa flanszy metalowa 125 mm z mufą 5/4" - 6 otworów	5901224802140
110	40-300253	Pokrywa flanszy metalowa 125 mm z mufą 6/4" - 5 otworów	5901224831607
111	40-300209	Pokrywa flanszy metalowa 125 mm z mufą 6/4" - 6 otworów	5901224803925
112	40-300212	Pokrywa flanszy metalowa 180 mm pełna	5901224802676
113	40-300230	Pokrywa flanszy Ø 180 mm z mufą 6/4" z otworem do montażu anody magnezowej - stalowa	5901224802171
114	40-300283	Pokrywa flanszy Ø 180 mm z otworem do montażu anody magnezowej - stalowa	5901224812194
115	40-300239	Pokrywa flanszy Ø 180 mm z otworem Ø10 mm do montażu anody tytanowej - stalowa	5901224811920
116	M-014077	Śruba M8 z podkładką do zaślepienia otworu po demontażu anody magnezowej	5901224606564
117	M-000037	Termometr bimetaliczny 66/G P/8 1/2" + osłona miedziana 60 mm	5901224000225
118	M-013616	Termometr bimetaliczny 66/G P/8 1/2" + osłona miedziana 100 mm	5901224088865
119	M-000040	Termostat 16A, 230 V CZ	5901224000256
120	M-005267	Termostat EGO 4,5-12 kW 400 V	5901224001123
121	M-000041	Termostat profesjonalny do sterowania z kotła c.o.	5901224000263
122	40-500108	Uszczelka flanszy Ø 180 mm z otworem do montażu anody magnezowej (do 02.2018)	5901224802263
123	M-006536	Uszczelka flanszy Ø 180 mm (do 02.2018)	5901224001642
124	M-013408	Uszczelka flanszy Ø 180 mm z otworem do montażu anody magnezowej (od 03.2018)	5901224088094
125	M-013249	Uszczelka flanszy Ø 180 mm (od 03.2018)	5901224087431
126	40-500110	Uszczelka Ø 96mm pod flanszę 125 mm - 5 lub 6 śrub (do 09.2017)	5901224802270
127	40-500121	Uszczelka Ø 125/62 pod flanszę Ø 125 mm z mufą 5/4" - 5 śrub	5901224813832
128	40-500111	Uszczelka Ø 96 pod flanszę z grzałką Ø zewn. 125 mm	5901224802287
129	40-500122	Uszczelka Ø 96/65 pod flanszę Ø 125 mm z mufą 5/4" lub 6/4" - 6 śrub	5901224813849
130	40-500118	Uszczelka Ø 125 mm (z otworem pod anodę Ø 8 mm)	5901224812200
131	40-500120	Uszczelka pod flanszę z 3 grzałkami Ø180 mm	5901224812279
132	M-005377	Uszczelka pod flanszę Ø 260 mm do zbiornika kombinowanego	5901224010538
133	M-005893	Uszczelka pod flanszę z grzałką Ø zewn 125 mm / 5 śrub	5901224007507
134	M-010442	Uszczelka pod flanszę z grzałką Ø zewn 125 mm - nowy typ (od 10.2017)	5901224075278
135	40-501210	Wężownica miedziana cynowana 1,0 m ² (z flanszą emaliowaną Ø 280 + uszczelka)	5901224810145
136	40-501218	Wężownica miedziana cynowana 1,8 m ² (z flanszą emaliowaną Ø 280 + uszczelka)	5901224810152
137	40-501223	Wężownica miedziana cynowana 2,3 m ² (z flanszą emaliowaną Ø 280 + uszczelka)	5901224809897
138	40-501236	Wężownica miedziana cynowana 3,6 m ² (z flanszą emaliowaną Ø 280 + uszczelka)	5901224810169
139	40-501245	Wężownica miedziana cynowana 4,5 m ² (z flanszą emaliowaną Ø 280 + uszczelka)	5901224810176
140	40-501263	Wężownica miedziana cynowana 6,3 m ² (z flanszą emaliowaną Ø 280 + uszczelka)	5901224834981
141	M-000043	Zawór bezpieczeństwa 6 bar 1/2" ZB-4	5901224000270
142	M-000413	Zawór bezpieczeństwa 6 bar 1/2" ZB-4 Slim	5901224001017
143	M-000044	Zawór bezpieczeństwa 6 bar 3/4" ZB-8	5901224000287
144	M-006881	Zawór bezpieczeństwa 9 bar 3/4" ZB-8	5901224012761



W celu zapewnienia Klientom dostępu do pełnego asortymentu akcesoriów i części zamiennych został uruchomiony sklep internetowy z częściami.

Błyskawiczna wysyłka. Czynne 24 h / 7 dni w tygodniu - www.sklep.galmet.com.pl



POMPY CIEPŁA

POMPA CIEPŁA W SYSTEMIE POWIETRZE-WODA DO C.W.U. ZE ZBIORNIKIEM - *basic*

POMPY CIEPŁA DO C.W.U.

- ▶ O 28% większa wydajność.¹
- ▶ Efektywność - COP: do 3,6² - zgodnie z najnowszą normą.
- ▶ Spełnia wymogi najwyższej klasy energetycznej A++.³
- ▶ Niskie koszty ogrzewania - tylko 1,2 PLN dziennie.
- ▶ Maksymalna temperatura wody: 65°C.
- ▶ Idealna nawet dla 6-7 osobowej rodziny.
- ▶ Inteligentne wykorzystanie instalacji PV - autokonsumpcja do 100%.
- ▶ Nowe, bardziej intuicyjne menu - kolorowy panel sterujący.
- ▶ Hybrydowa współpraca z dodatkowymi źródłami (np. z kolektorami słonecznymi, kotłem gazowym, grzałką).
- ▶ Zdalne sterowanie aplikacją (wymagany opcjonalny moduł ST-505 lub WiFi RS).
- ▶ Licznik wytworzonej energii.
- ▶ Tryby pracy: Party, Eco, Antylegionella, Lato i Zima.
- ▶ Czujnik temperatury powietrza zewnętrznego w pompie ciepła.
- ▶ Możliwość ustawienia harmonogramu pracy pompy ciepła i pompy cyrkulacyjnej.
- ▶ Osuszanie i częściowe klimatyzowanie pomieszczenia podczas pracy urządzenia.
- ▶ Wydłużona żywotność zbiornika dzięki zastosowaniu zabezpieczenia antykorozyjnego DIELECTRIC PROTECTION®.
- ▶ Urządzenie wpisane na listę zielonych urządzeń i materiałów ZUM.



Basic 200

Możliwość zamówienia pompy ciepła Basic z **bezobsługową anodą tytanową**, która zapewnia niezawodne i trwałe zabezpieczenie zbiornika. Modele z końcówką "Q" w numerze katalogowym: 09-353103Q, 09-355103Q, 09-355203Q.

Dane techniczne pomp ciepła Basic

specyfikacja	j.m.	Basic		
		200 z 1 wężownicą	270 z 1 wężownicą	270 z 2 wężownicami
numer katalogowy	-	09-353103	09-355103	09-355203
kod EAN	-	5901224087103	5901224089862	5901224089893
COP (A20/W10-55) (wg PN-EN 16147)	-	3,6	3,1	3,1
COP (A15/W10-55) (wg PN-EN 16147)	-	3,3	2,9	2,9
średnia moc grzewcza (pompa ciepła)	kW	2	2	2
średni pobór mocy elektrycznej pompy ciepła	kW	0,47	0,49	0,49
moc grzałki elektrycznej	kW	2	2	2
całkowita moc grzewcza (pompa ciepła + grzałka)	kW	4	4	4
temperaturowy zakres pracy	°C	+7 ÷ +40	+7 ÷ +36	+7 ÷ +36
pojemność nominalna zbiornika	l	200	270	270
ilość wężownic dodatkowych	szt.	1	1	2
powierzchnia wężownicy	m ²	1	1	1/0,7
maksymalna temperatura c.w.u. (pompa ciepła)	°C	55	55	55
króćce przyłączeniowe	-	1"	1"	1"
króciec przyłączeniowy cyrkulacji	-	3/4"	3/4"	3/4"
maksymalne ciśnienie pracy zbiornika	MPa	1	1	1
maksymalne ciśnienie wężownicy	MPa	1,6	1,6	1,6
średnica kanałów powietrznych	mm	160	160	160
maksymalna długość kanałów powietrznych	m	10	10	10
nominalny przepływ powietrza	m ³ /h	435	429	429
ciśnienie akustyczne (w odległości 2 m)	dB	45	46	46
moc akustyczna (wg EN 12102)	dB	56	57	57
wymiary (wysokość x średnica)	mm	1500 x 670	1730 x 670	1730 x 670
waga	kg	120	130	150
ErP	klasa efektywności energetycznej	A+	A+	A+

* Szczegóły w karcie gwarancyjnej oraz na stronie: <https://galmet.com.pl/pl/pliki-do-pobrania>.

¹ Wydajność Basic 200 - V₁₀ (ilość wody zmieszanej o temperaturze powyżej 40°C) - w porównaniu z poprzednią generacją.

² Wg PN-EN 16147; A - temperatura powietrza; W - zakres temperaturowy nagrzewu wody; profil poboru wody L (Basic 200), XL (Basic 270).

³ Zgodnie z Rozporządzeniem Delegowanym Komisji (UE) Nr 812/2013 pompa ciepła do c.w.u. może być obecnie znakowana na etykietce energetycznej maksymalnie klasą A+ nawet jeśli spełnia wymagania wyższej klasy.

POMPA CIEPŁA W SYSTEMIE SOLANKA-WODA ZE ZBIORNIKIEM C.W.U.

maxima compact 7-12GT DO C.O. I C.W.U.

- ▶ Pompa ciepła i zbiornik c.w.u. ze stali nierdzewnej 316L w jednym urządzeniu.
- ▶ Możliwość uzyskania dofinansowania na terenie Niemiec - wpis na listę BAFA.
- ▶ Szybki nagrzew - duża węzownica do podgrzewania c.w.u. - 3,6 m².
- ▶ Oszczędność - najwyższa klasa energetyczna do A+++.
- ▶ Wysokie COP: do 4,5 (B0W35).¹
- ▶ Stała wydajność pracy.
- ▶ Niezawodna sprężarka typu Scroll.
- ▶ System pogodowy - praca pompy ciepła dopasowana do warunków atmosferycznych.
- ▶ Możliwość ustawienia harmonogramu pracy pompy ciepła i pompy cyrkulacyjnej.
- ▶ Możliwość sterowania pompą cyrkulacyjną, obiegami grzewczymi.
- ▶ Elektroniczny zawór rozprężny maksymalizujący wydajność.
- ▶ Zasilana przez Odnawialne Źródło Energii.
- ▶ Kwalifikuje się do dofinansowania - program „Czyste Powietrze” (wpis na listę zielonych urządzeń i materiałów ZUM).



Maxima Compact 7-12GT

W standardzie z urządzeniem:

- ▶ Elektroniczne pompy obiegowe - zabudowane w urządzeniu.
- ▶ Moduł soft start (łagodny i cichy rozruch sprężarki) - wydłużona żywotność urządzenia.
- ▶ Zawór 3-drogowy do c.w.u. - zabudowany w urządzeniu.
- ▶ Kompletny zestaw czujników temperatury.
- ▶ Grzałka elektryczna 7 kW - zabudowana w urządzeniu.
- ▶ Moduł internetowy do zdalnego sterowania - aplikacja, platforma.
- ▶ Kolorowy panel dotykowy z funkcją termostatu.



Dane techniczne pomp ciepła Maxima Compact 7÷12GT

specyfikacja	j. m.	Maxima Compact 7GT	Maxima Compact 10GT	Maxima Compact 12GT
numer katalogowy	-	09-150701	09-151001	09-151201
kod EAN	-	5901224082887	5901224082894	5901224082917
moc grzewcza	kW	7,3	9,9	12,5
moc elektryczna (B0W35) ¹	kW	1,7	2,2	2,8
COP	-	4,3	4,5	4,5
moc grzewcza	kW	6,9	9,2	11,8
moc elektryczna (B0W55) ¹	kW	2,5	3,2	4,1
COP	-	2,8	2,9	2,9
profil poboru wody	-	L	L	L
maksymalna objętość wody zmieszanej (V ₄₀)	wg PN-EN16147	200	193	198
COP (c.w.u.)	-	2,7	2,1	2,5
SCOP	-	4,6	4,6	4,7
sezonowa efektywność ogrzewania pomieszczeń	klimat umiarkowany (W35)	%	174	178
ErP klasa efektywności energetycznej dla funkcji grzania	-	A++	A+++	A+++
SCOP	-	3,3	3,4	3,5
sezonowa efektywność ogrzewania pomieszczeń	klimat umiarkowany (W55)	%	125	129
ErP klasa efektywności energetycznej dla funkcji grzania	-	A++	A++	A++
maksymalna temperatura zasilania obiegu grzewczego	°C	60	60	60
napięcie i częstotliwość zasilania	V / Hz	400 / 50	400 / 50	400 / 50
wymiary (wysokość x szerokość x głębokość)	mm	1840 x 630 x 760	1840 x 630 x 760	1840 x 630 x 760
waga	kg	145	145	150
moc grzałki elektrycznej	kW	7	7	7
ciśnienie akustyczne (w odległości 2m)	dB	32	33	35
moc akustyczna ²	dB	52	53	54
pojemność nominalna / rzeczywista zbiornika	l	170 / 145	170 / 145	170 / 145
maksymalne ciśnienie zbiornika	MPa	0,6	0,6	0,6
maksymalna temperatura zbiornika	°C	75	75	75

^{*} Szczegóły w karcie gwarancyjnej oraz na stronie: <https://galmet.com.pl/pl/pliki-do-pobrania>.

¹ Wg EN14511; B - temperatura wlotowa glikolu; W - temperatura wody na wyjściu z pompy ciepła.

² Wg EN 12102.

POMPA CIEPŁA W SYSTEMIE SOLANKA-WODA

maxima 7-16GT DO C.O. I C.W.U.

- ▶ Wysokie COP: do 4,5 (B0W35)¹
- ▶ Pierwsza polska pompa ciepła w systemie solanka-woda z certyfikatem EHPA-Q, europejskim znakiem jakości, gwarantującym najwyższą jakość produktu.
- ▶ Możliwość uzyskania dofinansowania na terenie Niemiec - wpis na listę BAFA.
- ▶ Niezawodna sprężarka typu Scroll.
- ▶ System pogodowy dopasowuje parametry pracy pompy ciepła do warunków atmosferycznych.
- ▶ Możliwość ustawienia harmonogramu pracy zarówno pompy ciepła jak i pompy cyrkulacyjnej.
- ▶ Możliwość sterowania grzałką elektryczną zasobnika, pompą cyrkulacyjną, obiegami grzewczymi.
- ▶ Elektroniczny zawór rozprężny maksymalizujący wydajność.
- ▶ Stała wydajność w czasie całego sezonu grzewczego.
- ▶ Kwalifikuje się do dofinansowania - program „Czyste Powietrze” (wpis na listę zielonych urządzeń i materiałów ZUM).



Maxima 7-16GT

W standardzie z urządzeniem:

- ▶ Kompletny zestaw czujników temperatury.
- ▶ Moduł internetowy do zdalnego sterowania pracą urządzenia.
- ▶ Elektroniczne pompy obiegowe zabudowane w urządzeniu.
- ▶ Zawór 3-drogowy do realizacji funkcji c.w.u. zabudowany w urządzeniu.
- ▶ Moduł soft start (łagodny i cichy rozruch sprężarki).
- ▶ Zabudowana grzałka elektryczna 7 kW.
- ▶ Kolorowy panel dotykowy z funkcją termostatu.



Dane techniczne pomp ciepła Maxima 7÷16GT

specyfikacja	j. m.	Maxima 7GT	Maxima 10GT	Maxima 12GT	Maxima 16GT
numer katalogowy	-	09-160700	09-161000	09-161200	09-161600
kod EAN	-	5901224768569	5901224768576	5901224768583	5901224766626
moc grzewcza	kW	7,3	9,9	12,5	16,6
moc elektryczna	(B0W35) ¹ kW	1,7	2,2	2,8	3,8
COP	-	4,3	4,5	4,5	4,4
moc grzewcza	kW	6,9	9,2	11,8	15,5
moc elektryczna	(B0W55) ¹ kW	2,5	3,2	4,1	5,4
COP	-	2,8	2,9	2,9	2,9
SCOP	-	4,6	4,6	4,7	4,6
sezonowa efektywność ogrzewania pomieszczeń	klimat umiarkowany (W35) %	174	178	180	177
ErP	klasa efektywności energetycznej	A++	A+++	A+++	A+++
SCOP	-	3,3	3,4	3,5	3,6
sezonowa efektywność ogrzewania pomieszczeń	klimat umiarkowany (W55) %	125	129	130	136
ErP	klasa efektywności energetycznej	A++	A++	A++	A++
króćce przyłączeniowe	-	1"	1"	1"	1"
maksymalna temperatura zasilania obiegu grzewczego	°C	60	60	60	60
napięcie i częstotliwość zasilania	V / Hz	400 / 50	400 / 50	400 / 50	400 / 50
wymiary (wysokość x szerokość x głębokość)	mm	1060 x 590 x 720			
waga	kg	110	110	115	120
moc grzałki elektrycznej	kW	7	7	7	7
ciśnienie akustyczne (w odległości 2 m)	dB	33	34	36	38
moc akustyczna ²	dB	44	45	47	49

* Szczegóły w karcie gwarancyjnej oraz na stronie: <https://galmet.com.pl/pl/pliki-do-pobrania>.

¹ Wg EN 14511; B - temperatura wlotowa glikolu; W - temperatura wody na wyjściu z pompy ciepła.

² Wg EN 12102.

WYSOKOTEMPERATUROWA POMPA CIEPŁA W SYSTEMIE SOLANKA-WODA *maxima 20-42GT* DO C.O. I C.W.U.

- ▶ Wysokie COP: do 4,7 (B0W35)¹
- ▶ Wysoka temperatura zasilania: do 65°C (wysokotemperaturowa pompa ciepła).
- ▶ Idealna do budynków o zwiększonym zapotrzebowaniu na energię ciepłą.
- ▶ Możliwość uzyskania dofinansowania na terenie Niemiec - wpis na listę BAFA.
- ▶ Niezawodna sprężarka typu Scroll z EVI.
- ▶ Możliwość grzania pomieszczeń, wody użytkowej, wody basenowej.
- ▶ System pogodowy dopasowuje parametry pracy pompy ciepła do warunków atmosferycznych.
- ▶ Możliwość ustawienia harmonogramu pracy zarówno pompy ciepła jak i pompy cyrkulacyjnej.
- ▶ Możliwość sterowania grzałką elektryczną zasobnika, pompą cyrkulacyjną, obiegami grzewczymi.
- ▶ Elektroniczny zawór rozprężny maksymalizujący wydajność.
- ▶ Stała wydajność w czasie całego sezonu grzewczego.
- ▶ Kwalifikuje się do dofinansowania - program „Czyste Powietrze” (wpis na listę zielonych urządzeń i materiałów ZUM).
- ▶ Wyposażenie opcjonalne²:
 - Zawór 3-drogowy z siłownikiem do realizacji funkcji c.w.u.



Maxima 20-42GT

W standardzie z urządzeniem:

- ▶ Kompletny zestaw czujników temperatury.
- ▶ Moduł internetowy do zdalnego sterowania pracą urządzenia.
- ▶ Elektroniczne pompy obiegowe dostarczane wraz z urządzeniem.
- ▶ Moduł soft start (łagodny i cichy rozruch sprężarki).
- ▶ Kolorowy panel dotykowy z funkcją termostatu.



Dane techniczne pomp ciepła Maxima 20÷42GT

specyfikacja	j. m.	Maxima 20GT	Maxima 28GT	Maxima 34GT	Maxima 42GT	
numer katalogowy	-	09-162000	09-162800	09-163400	09-164200	
kod EAN	-	5901224784095	5901224775611	5901224784101	5901224780578	
moc grzewcza		kW	19,6	28,1	41,3	
moc elektryczna	(B0W35) ¹	kW	4,3	6,0	7,5	9,1
COP		-	4,6	4,7	4,4	4,5
moc grzewcza		kW	20,1	28,2	34,1	41,9
moc elektryczna	(B0W55) ¹	kW	6,7	9,4	12,0	13,6
COP		-	3,0	3,0	2,9	3,1
SCOP		-	4,6	4,8	4,6	4,7
sezonowa efektywność ogrzewania pomieszczeń	klimat umiarkowany (W35)	%	176	183	176	180
ErP	klasa efektywności energetycznej	-	A+++	A+++	A+++	A+++
SCOP		-	3,8	3,8	3,6	3,8
sezonowa efektywność ogrzewania pomieszczeń	klimat umiarkowany (W55)	%	142	144	137	144
ErP	klasa efektywności energetycznej	-	A++	A++	A++	A++
króćce przyłączeniowe		-	5/4*	5/4*	6/4*	6/4*
maksymalna temperatura zasilania obiegu grzewczego	°C	65	65	65	65	
napięcie i częstotliwość zasilania	V / Hz	400 / 50	400 / 50	400 / 50	400 / 50	
wymiary (wysokość x szerokość x głębokość)	mm	1105 x 730 x 925				
waga	kg	135	160	170	190	
ciśnienie akustyczne (w odległości 2 m)	dB	48	50	51	52	
moc akustyczna ³	dB	59	61	62	63	

* Szczegóły w karcie gwarancyjnej oraz na stronie: <https://galmet.com.pl/pl/pliki-do-pobrania>.
¹ Wg EN 14511; B - temperatura wlotowa glikolu; W - temperatura wody na wyjściu z pompy ciepła.
² Nieujęte w cenie podstawowej.
³ Wg EN 12102.

POMPA CIEPŁA W SYSTEMIE POWIETRZE-WODA

airmax³ 5-14GT DO C.O. I C.W.U.

- ▶ Moc inteligentnie dopasowana do domów energooszczędnych i modernizowanych.
- ▶ System rewers - 3 funkcje w 1 - ogrzewanie i chłodzenie budynku, grzanie wody użytkowej.
- ▶ Możliwość uzyskania dofinansowania na terenie Niemiec - wpis na listę BAFA.
- ▶ COP = 5,2 (Airmax³ 12GT, 14GT - A7W35).¹
- ▶ Stała temperatura wody na zasilaniu do: 68°C (dla temperatury powietrza od -5°C do 20°C).
- ▶ Ekologiczny czynnik chłodniczy R290 (GWP=3).
- ▶ Do 21% większa sprawność w porównaniu z poprzednią generacją.
- ▶ Szybka instalacja - hermetyczny układ pompy ciepła.
- ▶ Łatwa instalacja - bez odwiertów i rozkopywania działki.
- ▶ Kwalifikuje się do dofinansowania - program „Czyste Powietrze” (wpis na listę zielonych urządzeń i materiałów ZUM).
- ▶ Wyposażenie opcjonalne²:
 - Wymiennik płytowy (glikol-woda) do instalacji wodnej.
 - Bezprzewodowy czujnik pokojowy.
 - Dodatkowy bezprzewodowy czujnik pokojowy.
 - Dedykowana taca ociekowa do skroplin.
 - Podstawa (stelaż) pod pompę ciepła.
 - Separator zanieczyszczeń¹.



Airmax³ 5-7GT

W standardzie z urządzeniem:

- ▶ Moduł internetowy - obsługa przez przeglądarkę lub dostęp przez aplikację na smartfona.
- ▶ Kompletny zestaw do realizacji c.o. i c.w.u. z wewnętrznym modułem hydraulicznym Gbox lub szafą hydrauliczną Onebox.
- ▶ Czujniki temperatury bufora, ciepłej wody użytkowej, dwóch obiegów grzewczych, powietrza zewnętrznego.
- ▶ Bezprzewodowy czujnik pokojowy (1 szt.).



Dane techniczne pomp ciepła Airmax³ 5÷14GT

specyfikacja	j. m.	Airmax ³ 5GT	Airmax ³ 7GT	Airmax ³ 12GT	Airmax ³ 14GT
zakres modulacji mocy grzewczej		kW 2 - 6	2 - 9	3 - 12	3 - 15
nominalna moc grzewcza	A7W35 ¹	kW 3,9	4,8	6,1	7,4
nominalne COP		- 5,1	5,0	5,2	5,2
nominalna moc grzewcza	A2W35 ¹	kW 2,5	2,9	4,0	4,7
nominalne COP		- 4,1	4,0	4,4	4,3
nominalna moc grzewcza	A7W55 ¹	kW 3,5	4,3	5,5	6,9
nominalne COP		- 3,1	3,0	3,3	3,3
zakres temperatur powietrza		°C -20 ÷ 35	-20 ÷ 35	-20 ÷ 35	-20 ÷ 35
maksymalna temperatura zasilania obiegu grzewczego		°C 68	68	68	68
sezonowa efektywność ogrzewania pomieszczeń	klimat umiarkowany (W35)	% 176	176	186	187
ErP 	klasa efektywności energetycznej	- A+++	A+++	A+++	A+++
sezonowa efektywność ogrzewania pomieszczeń	klimat umiarkowany (W55)	% 129	130	145	146
ErP 	klasa efektywności energetycznej	- A++	A++	A++	A++
ciśnienie akustyczne jednostki zewnętrznej ³	dB	39	40	41	42
moc akustyczna jednostki wewnętrznej ⁴	dB	32	32	32	32
moc akustyczna jednostki zewnętrznej ⁴	dB	59	60	61	62
wentylator	szt.			1	
moc / typ grzałki elektrycznej	kW / -		7 / trzystopniowa przepływowa		
napięcie i częstotliwość zasilania	V / Hz	230/50	230/50	400/50	400/50
wymiary jednostki zewnętrznej (wysokość x szerokość x głębokość)	mm	903 x 1480 x 551	903 x 1480 x 551	1099 x 1580 x 610	1099 x 1580 x 610
waga netto / brutto jednostki zewnętrznej	kg	110 / 135	110 / 135	150 / 191	150 / 191

¹ Szczegóły w karcie gwarancyjnej oraz na stronie: <https://galmet.com.pl/pl/pliki-do-pobrania>.

² Wg EN 14511; A - temperatura wlotowa powietrza; W - temperatura wody na wyjściu z pompy ciepła. Nominalne parametry określone są dla pośrednich obrotów sprężarki. Pompa ciepła ma możliwość modulacji pomiędzy minimalnymi i maksymalnymi obrotami sprężarki.

³ Nieujęte w cenie podstawowej.

⁴ W odległości 4 m.

⁵ Wg EN 12102.

HYBRYDOWE SYSTEMY GRZEWcze Z POMPAMI CIEPŁA *AIRMAX³* 5-14GT DO C.O. I C.W.U.

POMPY CIEPŁA DO C.O. I C.W.U.

I.p.	nr kat.	skład zestawu	kod EAN
1	SG-000105S	pompa ciepła Airmax ³ 5GT + moduł Gbox + bufor SG(B) 100 + wymiennik SGW(S) Tower Grand 200 + centrala Smart Home Sinum	5901224113512
2	SG-000107S	pompa ciepła Airmax ³ 7GT + moduł Gbox + bufor SG(B) 100 + wymiennik SGW(S) Tower Grand 200 + centrala Smart Home Sinum	5901224113529
3	SG-000112S	pompa ciepła Airmax ³ 12GT + moduł Gbox + bufor SG(B) 120 + wymiennik SGW(S) Tower Grand 300 + centrala Smart Home Sinum	5901224113543
4	SG-000114S	pompa ciepła Airmax ³ 14GT + moduł Gbox + bufor SG(B) 120 + wymiennik SGW(S) Tower Grand 300 + centrala Smart Home Sinum	5901224113567

I.p.	nr kat.	skład zestawu	kod EAN
1	SG-000205S	pompa ciepła Airmax ³ 5GT + szafa hydrauliczna Onebox + bufor SG(B) 100 + centrala Smart Home Sinum	5901224113581
2	SG-000207S	pompa ciepła Airmax ³ 7GT + szafa hydrauliczna Onebox + bufor SG(B) 100 + centrala Smart Home Sinum	5901224113604
3	SG-000212S	pompa ciepła Airmax ³ 12GT + szafa hydrauliczna Onebox + bufor SG(B) 120 + centrala Smart Home Sinum	5901224113628
4	SG-000214S	pompa ciepła Airmax ³ 14GT + szafa hydrauliczna Onebox + bufor SG(B) 120 + centrala Smart Home Sinum	5901224113642

Komfortowe sterowanie online

- ▶ Obsługa 2 obiegów grzewczych (zawór mieszający i pompa obiegowa), czujnika temperatury Smart (adaptacja ustawień do temperatury aktualnej pomieszczenia), pompy cyrkulacyjnej, pompy obiegowej za wymiennikiem płytowym w układach glikol-woda, grzałki c.w.u.
- ▶ Realizacja ogrzewania, chłodzenia i przygotowania c.w.u.
- ▶ Praca z krzywą grzewczą oraz harmonogram dzienny i tygodniowy.
- ▶ Dostęp zdalny (w standardzie z urządzeniem dostarczany jest moduł internetowy).
- ▶ Możliwość współpracy z UPS.



JEDNOSTKI WEWNĘTRZNE **GBOX/ONEBOX** W ZESTAWACH Z POMPAMI CIEPŁA **airmax³**

POMPY CIEPŁA DO C.O. I C.W.U.

Szafa hydrauliczna Onebox:

- ▶ Wydajny wymiennik c.w.u. do pomp ciepła o pojemności 190 l z wężownicą o powierzchni 2,5 m², dodatkową grzałką elektryczną o mocy 2 kW i anodą tytanową.
- ▶ Zabudowana trzystopniowa grzałka przepływowa 7 kW (2,33 / 4,66 / 7 kW).
- ▶ Energooszczędna, elektroniczna pompa obiegowa z płynną regulacją obrotów.
- ▶ Zawór trójdrogowy przełączający z siłownikiem.
- ▶ Sterownik pompy ciepła ze szklanym ekranem i wysoką rozdzielczością.
- ▶ Separator zanieczyszczeń i odpowietrznik automatyczny.
- ▶ Naczynie przeponowe o pojemności 12 l do c.o.
- ▶ Manometr.
- ▶ Zawór do napełniania oraz odpowietrzania instalacji c.o.
- ▶ Zasilanie 230V lub 400V w zależności od wybranego wariantu podłączenia.
- ▶ Wymiary (wysokość x szerokość x głębokość): 1849 x 713 x 733 mm.



Szafa hydrauliczna Onebox



Hydrauliczny moduł wewnętrzny Gbox

Hydrauliczny moduł wewnętrzny Gbox:

- ▶ Zabudowana trzystopniowa grzałka przepływowa 7 kW (2,33 / 4,66 / 7 kW).
- ▶ Energooszczędna, elektroniczna pompa obiegowa z płynną regulacją obrotów.
- ▶ Zawór trójdrogowy przełączający z siłownikiem.
- ▶ Sterownik pompy ciepła ze szklanym ekranem i wysoką rozdzielczością.
- ▶ Zasilanie 230V lub 400V w zależności od wybranego wariantu podłączenia.
- ▶ Wymiary (wysokość x szerokość x głębokość): 720 x 420 x 252 mm.

Dane techniczne jednostek wewnętrznych Gbox/Onebox do pomp ciepła Airmax³

specyfikacja	j. m.	Gbox	Onebox
pompa obiegu pompy ciepła, pobór mocy	W		10-140
maksymalna długość przewodu medium grzewczego ¹	m		10
waga netto	kg	16,5	193
waga brutto	kg	18	211
wymiary (wysokość x szerokość x głębokość)	mm	720 x 420 x 252	1849 x 713 x 733
materiał przyłączy hydraulicznych	-		mosiądz
przyłącza	-		GZ 1"
napięcie znamionowe jednostki wewnętrznej	-	400 V (+10%/-10%), 50 Hz, 3~/N/PE lub 230 V (+10%/-10%), 50 Hz, 1~/N/PE	
pojemność zbiornika	l	-	190
powierzchnia wężownicy	m ²	-	2,5
maksymalne dopuszczalne ciśnienie zbiornika	MPa	-	0,60
moc grzałki zbiornika c.w.u.	kW	-	2

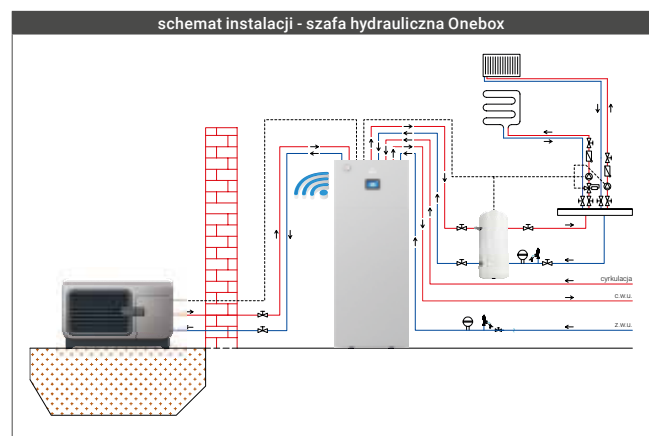
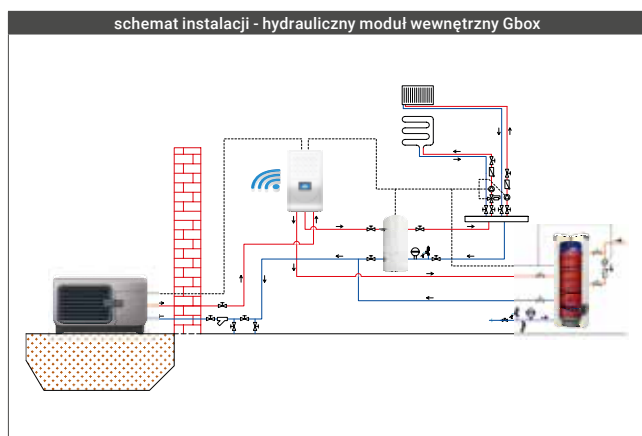

¹ Odległość pomiędzy jednostką zewnętrzną, a elementami wewnętrznej instalacji hydraulicznej (buforem/zbiornikiem c.w.u.). Wartość należy zweryfikować dokonując obliczeń oporów przepływu danej instalacji w zestawieniu z charakterystyką pompy obiegowej zabudowanej w urządzeniu.

CENTRALA SMART HOME SINUM W ZESTAWACH Z POMPAMI CIEPŁA *airmax³*

Zalety centrali Sinum:

- ▶ Wszystko w jednym systemie Sinum – sterowanie ogrzewaniem podłogowym i grzejnikowym, chłodzeniem, wentylacją, roletami i centralą alarmową.
- ▶ Projektowanie tzw. "scen", czyli zależności pomiędzy elementami systemu, np.:
 - Alarm jest włączony > zredukuj wentylację > wyłącz światło.
 - Okno jest otwarte > zamknij dopływ ciepła do grzejnika.
 - Godzina 24:00 > wyłącz światło w salonie itp. itd.
- ▶ Predykcja pogody - wymiana danych z zewnętrzną stacją pogodową, co umożliwi przewidzieć pogodę i z wyprzedzeniem zwiększać parametry zadane instalacji ogrzewania.
- ▶ Praca zarówno w systemie przewodowym jak i bezprzewodowym.
- ▶ Możliwość rozszerzenia o system sterowania oświetleniem, przyciski programowalne, gniazda, dodatkowe czujniki.
- ▶ Obsługa wielu protokołów komunikacyjnych (m.in. SBUS, RS, MODBUS, HTTP, MQTT).

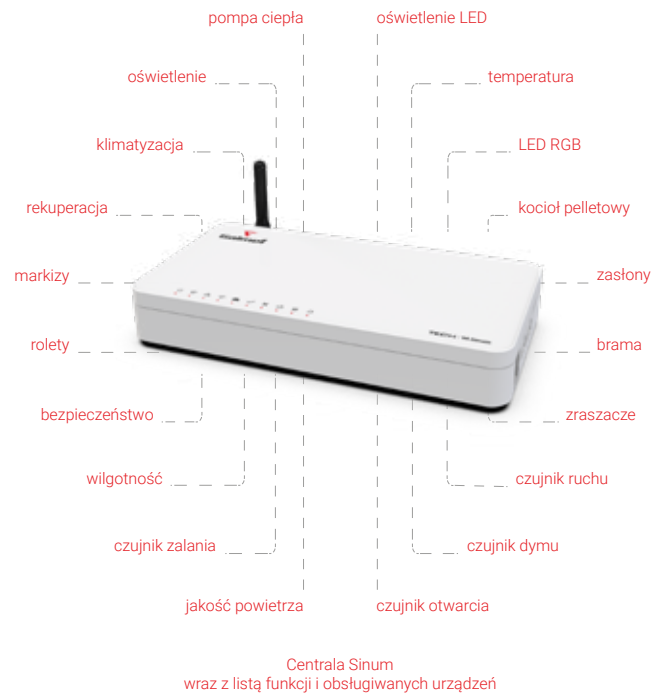

POMPY CIEPŁA DO C.O. I C.W.U.

Inteligentnie zarządzanie całym systemem hybrydowym

Sterownik Sinum inteligentnie zarządza całym systemem hybrydowym Galmet na podstawie zaprogramowanych schematów. Różne źródła ciepła pracują jako jeden układ grzewczy i są w stanie osiągnąć najlepszą możliwą wydajność, przez co cały system grzewczy staje się jeszcze bardziej oszczędny i ekologiczny. Użytkownik może idealnie dopasować sterowanie budynkiem do własnych potrzeb.

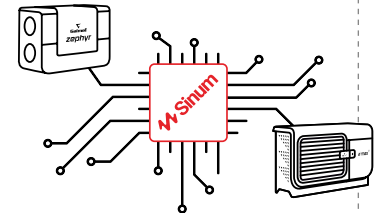

Aplikacja mobilna Sinum

W aplikacji mobilnej znajdziesz wszystkie najważniejsze informacje o swoim domu. Dodatkowo, możesz ją dowolnie konfigurować według swoich preferencji, dodając do widoku głównego ulubione pomieszczenia, urządzenia, sceny czy automatyzacje. Co więcej, masz dostęp do wszelkiego rodzaju statystyk (temperatura, ciśnienie, jakość powietrza itp.) i pełną kontrolę nad parametrami w każdym pomieszczeniu.



Sterowanie ogrzewaniem, oświetleniem, roletami i bezpieczeństwem budynku



siłownik, czujnik otwarcia okna, dotykowy włącznik z regulatorem temperatury



dotykowe włączniki światła i dimmery



dotykowe włączniki i moduły do sterowania roletami



beprzewodowy czujnik stężenia cząstek stałych, czujnik zalania i multisensor

WYSOKOTEMPERATUROWA POMPA CIEPŁA W SYSTEMIE POWIETRZE-WODA - *airmax² 16-30GT* DO C.O. I C.W.U.

- ▶ Wysokie COP: do 4,7 (A7W35)¹
- ▶ Niezawodna sprężarka typu Scroll z EVI - temperatura zasilania do 60°C.
- ▶ Możliwość uzyskania dofinansowania na terenie Niemiec - wpis na listę BAFA.
- ▶ Zakres pracy do -20°C.
- ▶ System pogodowy, który dopasowuje parametry pracy pompy ciepła do warunków atmosferycznych.
- ▶ Parownik z automatycznym systemem odszraniania i warstwą hydrofobową.
- ▶ Możliwość ustawienia harmonogramu pracy zarówno pompy ciepła jak i pompy cyrkulacyjnej.
- ▶ Cicha praca dzięki modułowym wentylatorom.
- ▶ Łatwa instalacja - bez odwiertów i rozkopywania działki.
- ▶ Kwalifikuje się do dofinansowania - program „Czyste Powietrze” (wpis na listę zielonych urządzeń i materiałów ZUM).
- ▶ Wyposażenie opcjonalne²:
 - Wymiennik płytowy (glikol-woda) do instalacji wodnej.
 - Zawór 3-drogowy z siłownikiem do realizacji funkcji c.w.u.



Airmax² 16-30GT

W standardzie z urządzeniem:

- ▶ Kompletny zestaw czujników temperatury.
- ▶ Moduł internetowy do zdalnego sterowania pracą urządzenia.
- ▶ Elektroniczna pompa obiegowa zabudowana w urządzeniu.
- ▶ Zabudowana grzałka elektryczna 7 kW.
- ▶ Kolorowy panel dotykowy z funkcją termostatu.



Dane techniczne pomp ciepła Airmax² 16÷30GT

specyfikacja	j. m.	Airmax ² 16GT	Airmax ² 21GT	Airmax ² 26GT	Airmax ² 30GT
numer katalogowy	-	09-261600	09-262100	09-262600	09-263000
kod EAN	-	5901224794643	5901224792892	5901224794650	5901224785696
moc grzewcza	kW	15,6	21,0	26,0	29,8
moc elektryczna	(A7W35) ¹ kW	3,3	4,6	5,6	6,4
COP	-	4,7	4,6	4,6	4,7
moc grzewcza	kW	11,3	15,0	18,8	21,4
moc elektryczna	(A2W35) ¹ kW	3,2	4,3	5,3	6,1
COP	-	3,6	3,5	3,5	3,5
moc grzewcza	kW	15,8	21,2	26,4	30,1
moc elektryczna	(A7W55) ¹ kW	4,9	6,8	8,3	9,5
COP	-	3,3	3,1	3,2	3,2
SCOP	-	4,1	3,9	4,0	4,0
sezonowa efektywność ogrzewania pomieszczeń	klimat umiarkowany (W35) %	160	154	157	158
ErP klasa efektywności energetycznej	-	A++	A++	A++	A++
SCOP	-	3,1	3,0	3,1	3,1
sezonowa efektywność ogrzewania pomieszczeń	klimat umiarkowany (W55) %	122	119	122	122
ErP klasa efektywności energetycznej	-	A+	A+	A+	A+
króćce przyłączeniowe	-	1"	5/4"	5/4"	5/4"
maksymalna temperatura zasilania obiegu grzewczego	°C	60	60	60	60
napięcie i częstotliwość zasilania	V / Hz	400 / 50	400 / 50	400 / 50	400 / 50
wymiary (wysokość x szerokość x głębokość)	mm	1399 x 1477 x 700	1399 x 1477 x 700	1862 x 1690 x 700	1862 x 1690 x 700
waga	kg	200	205	265	270
przepływ powietrza	m ³ /h	8 000	10 000	10 000	12 000
moc grzałki elektrycznej	kW	7	7	7	7
ciśnienie akustyczne (w odległości 4 m)	dB	54	54	55	56
moc akustyczna ³	dB	74	74	75	76

* Szczegóły w karcie gwarancyjnej oraz na stronie: <https://galmet.com.pl/pl/pliki-do-pobrania>.
¹ Wg EN 14511; A - temperatura wlotowa powietrza; W - temperatura wody na wyjściu z pompy ciepła.
² Nieujęte w cenie podstawowej.
³ Wg EN 12102.

POMPA CIEPŁA W SYSTEMIE POWIETRZE-WODA

prima 6-16GT DO C.O. I C.W.U.

- ▶ Kompletny system do ogrzewania i chłodzenia domów.
- ▶ 3 funkcje w 1 urządzeniu - ogrzewanie i chłodzenie budynku, grzanie wody użytkowej.
- ▶ Możliwość uzyskania dofinansowania na terenie Niemiec - wpis na listę BAFA.
- ▶ COP = 5,6 (Prima 8GT - A10W35).
- ▶ Praca do -25°C.
- ▶ Temperatura na wyjściu z pompy ciepła do 65°C.
- ▶ Ekologiczny czynnik chłodniczy - R32.
- ▶ 2 tryby pracy cichej.
- ▶ Modulowana moc grzewcza - podwójna rotacyjna sprężarka inwerterowa (twin rotary).
- ▶ Szybka instalacja - pompa ciepła monoblok - zintegrowany układ pompy ciepła. Dostępna w sprzedaży również wersja split (Prima S).
- ▶ Kwalifikuje się do dofinansowania - program „Czyste Powietrze” (wpis na listę zielonych urządzeń i materiałów ZUM).





Prima 6GT

W standardzie z urządzeniem:

- ▶ Obsługa urządzenia przez aplikację na smartfona.
- ▶ Kompletny zestaw do realizacji c.o. i c.w.u.: bufor, wymiennik Tower Grand, grzałka 2 kW, zawór 3-drogowy z siłownikiem do realizacji funkcji c.w.u. lub zbiornik kombinowany Complete, grzałka 2 kW, zawór 3-drogowy z siłownikiem do realizacji funkcji c.w.u.
- ▶ Czujniki: temperatury ciepłej wody użytkowej, powietrza zewnętrznego.
- ▶ Panel sterujący z funkcją termostatu.
- ▶ Filtr siatkowy.
- ▶ Zabudowana grzałka 3 lub 9 kW, naczynie przeponowe, zawór bezpieczeństwa, pompa obiegowa.



Dane techniczne pomp ciepła Prima 6÷16GT

specyfikacja	j. m.	Prima 6GT	Prima 8GT	Prima 10GT	Prima 3F 12GT	Prima 3F 16GT
zakres modulacji mocy grzewczej (min/max) A7W35 ¹	kW	2,73 - 7,41	3,36 - 9,11	3,81 - 10,03	5,58 - 14,60	6,43 - 16,80
nominalna moc grzewcza	kW	6,35	8,40	10,00	12,10	15,90
nominalna moc elektryczna	kW	1,28	1,63	2,02	2,44	3,53
nominalne COP	-	4,95	5,15	4,95	4,95	4,50
nominalna moc grzewcza	kW	6,00	7,50	9,50	11,90	16,00
nominalna moc elektryczna	kW	2,03	2,36	3,06	3,90	5,61
nominalne COP	-	2,95	3,18	3,10	3,05	2,85
nominalna moc chłodnicza	kW	7,00	7,45	8,20	11,50	14,00
nominalna moc elektryczna	kW	2,33	2,22	2,52	4,18	5,60
nominalne EER	-	3,00	3,35	3,25	2,75	2,50
zakres temperatur zewnętrznych (chłodzenie / ogrzewanie / c.w.u.)	°C	-5 ~ 43 / -25 ~ 35 / -25 ~ 43				
zakres temperatur wody (chłodzenie / ogrzewanie / c.w.u.)	°C	5 ~ 30 / 12 ~ 65 / 10 ~ 60				
sezonowa efektywność ogrzewania pomieszczeń	%	195	205	205	189	182
ErP  klasa efektywności energetycznej	klimatek umiarkowany (W35)	A+++	A+++	A+++	A+++	A+++
sezonowa efektywność ogrzewania pomieszczeń	%	138	132	137	135	133
ErP  klasa efektywności energetycznej	klimatek umiarkowany (W55)	A++	A++	A++	A++	A++
moc grzałki elektrycznej	kW	3	3	3	9	9
moc akustyczna ²	dB	58	59	60	65	68
ciśnienie akustyczne ³	dB	40	41	42	45	48
wentylator	-	1 szt. DC				
napięcie i częstotliwość zasilania	V / Hz	220-240 / 50				
wymiary urządzenia (wysokość x szerokość x głębokość)	mm	718 x 1295 x 429	865 x 1385 x 523	865 x 1385 x 523	865 x 1385 x 523	865 x 1385 x 523
waga netto / brutto	kg	91 / 112	110 / 137	110 / 137	149 / 177	149 / 177

* Szczegóły w karcie gwarancyjnej oraz na stronie: <https://galmet.com.pl/pl/pliki-do-pobrania>.
¹ Wg EN 14511; A - temperatura wlotowa powietrza; W - temperatura wody na wyjściu z pompy ciepła.
² Wg EN 12102.
³ W odległości 3 m.

HYBRYDOWE SYSTEMY GRZEWcze Z POMPAMI CIEPŁA *prima 6-16GT* DO C.O. I C.W.U.

POMPY CIEPŁA DO C.O. I C.W.U.

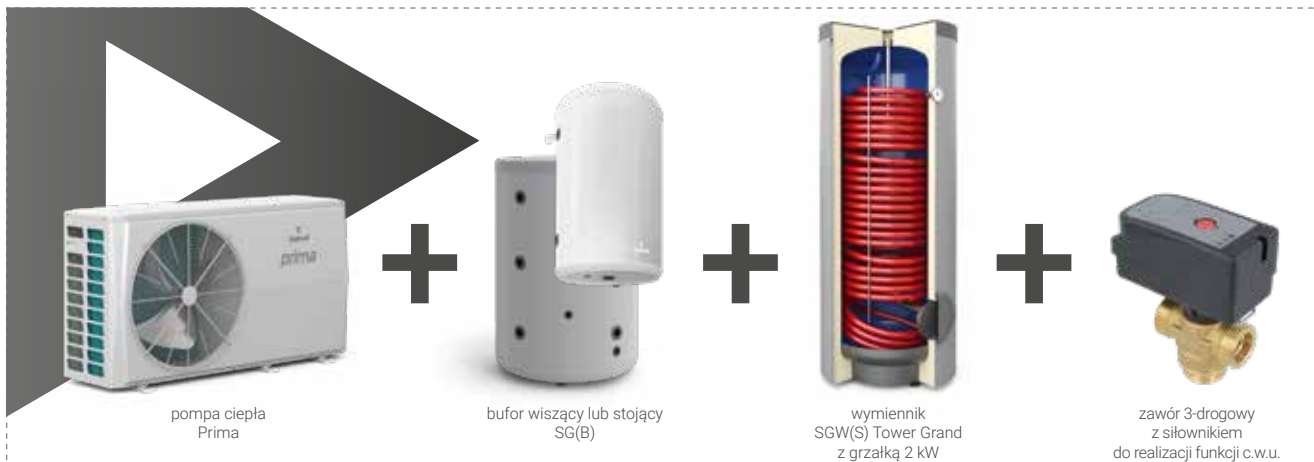

I.p.	nr kat.	skład zestawu	kod EAN
1	SG-000044	pompa ciepła Prima 6GT + bufor SG(B) 60 + wymiennik SGW(S) Tower Grand 200 + zawór 3-drogowy z siłownikiem do realizacji funkcji c.w.u.	5901224108440
2	SG-000045	pompa ciepła Prima 8GT + bufor SG(B) 60 + wymiennik SGW(S) Tower Grand 200 + zawór 3-drogowy z siłownikiem do realizacji funkcji c.w.u.	5901224108525
3	SG-000046	pompa ciepła Prima 10GT + bufor SG(B) 60 + wymiennik SGW(S) Tower Grand 200 + zawór 3-drogowy z siłownikiem do realizacji funkcji c.w.u.	5901224108518
4	SG-000054	pompa ciepła Prima 3F 12GT + bufor SG(B) 60 + wymiennik SGW(S) Tower Grand 300 + zawór 3-drogowy z siłownikiem do realizacji funkcji c.w.u.	5901224109737
5	SG-000056	pompa ciepła Prima 3F 16GT + bufor SG(B) 60 + wymiennik SGW(S) Tower Grand 300 + zawór 3-drogowy z siłownikiem do realizacji funkcji c.w.u.	5901224109775
6	SG-000077.1	pompa ciepła Prima 10GT + bufor SG(B) 200 + wymiennik SGW(S) Tower Grand 200 + zawór 3-drogowy z siłownikiem do realizacji funkcji c.w.u.	5901224113031
7	SG-000078	pompa ciepła Prima 3F 12GT + bufor SG(B) 200 + wymiennik SGW(S) Tower Grand 300 + zawór 3-drogowy z siłownikiem do realizacji funkcji c.w.u.	5901224112836
8	SG-000079	pompa ciepła Prima 3F 16GT + bufor SG(B) 200 + wymiennik SGW(S) Tower Grand 300 + zawór 3-drogowy z siłownikiem do realizacji funkcji c.w.u.	5901224112850



I.p.	nr kat.	skład zestawu	kod EAN
1	SG-000048	pompa ciepła Prima 6GT + zbiornik kombinowany SG(K) Complete 250/110 + zawór 3-drogowy z siłownikiem do realizacji funkcji c.w.u.	5901224108563
2	SG-000049	pompa ciepła Prima 8GT + zbiornik kombinowany SG(K) Complete 250/110 + zawór 3-drogowy z siłownikiem do realizacji funkcji c.w.u.	5901224108587
3	SG-000050	pompa ciepła Prima 10GT + zbiornik kombinowany SG(K) Complete 250/110 + zawór 3-drogowy z siłownikiem do realizacji funkcji c.w.u.	5901224108600
4	SG-000057	pompa ciepła Prima 3F 12GT + zbiornik kombinowany SG(K) Complete 250/110 + zawór 3-drogowy z siłownikiem do realizacji funkcji c.w.u.	5901224109805
5	SG-000059	pompa ciepła Prima 3F 16GT + zbiornik kombinowany SG(K) Complete 250/110 + zawór 3-drogowy z siłownikiem do realizacji funkcji c.w.u.	5901224109850

Komfortowe sterowanie online

- ▶ Sterowanie online poprzez aplikację - w standardzie.
- ▶ Automatyczne sterowanie na podstawie krzywej grzewczej.
- ▶ Sterownik z funkcją termostatu pokojowego.
- ▶ Harmonogram dzienny i tygodniowy.
- ▶ Szybki podgrzew ciepłej wody użytkowej - tryb TURBO - DHW.
- ▶ Tryby EKO i wakacje. Funkcja Antylegionella - bezpieczna dezynfekcja instalacji c.w.u.
- ▶ Zabezpieczenie przed zamarzaniem - Anti-Freeze.
- ▶ Sterowanie pompą cyrkulacyjną i grzałką zbiornika c.w.u.



AKCESORIA I CZĘŚCI ZAMIENNE DO POMP CIEPŁA

Wykaz akcesoriów

I.p.	nr kat.	nazwa	przeznaczenie	kod EAN
1	09-900076	Adapter do podłączenia czujnika bufora [Tbt1]	Prima/Prima S	5901224112751
2	40-262500	Anoda magnezowa ø33x250 z korkiem 5/4"	Basic 200 ¹ , Spectra ¹	5901224811296
3	40-263800	Anoda magnezowa ø38x400 z korkiem 5/4"	Basic 270 ² , Basic 300 ²	5901224802508
4	09-000004	Czujnik pokojowy (Smart) C-8R	Airmax ³	5902479661056
5	09-900029	Czujnik temperatury c.w.u. [T5] / bufora [Tbt1] / obiegu 2 [Tw2]	Prima/Prima S	5901224110566
6	M-007483	Czujnik temperatury KTY	Basic, Spectra, Small	5901224030291
7	08-001000	Czujnik temperatury PT1000	Basic, Spectra, Small	5901224700811
8	09-000112	Izolacja EPP do wymiennika płytowego SWEP 40	wymiennik SWEP 40	5901224796265
9	09-000113	Izolacja EPP do wymiennika płytowego SWEP 60 i 70	wymiennik SWEP 60, SWEP 70	5901224796289
10	09-000115	Izolacja EPP do wymiennika płytowego SWEP 100	wymiennik SWEP 100	5901224796319
11	09-000921	Moduł hydrauliczny z rozdzielaczem do 35 kW - 1 strefa wysokotemperaturowa, 1 strefa niskotemperaturowa, zawór z siłownikiem, szafka	Airmax ² , Airmax ³ , Maxima, Maxima Compact	5901224108112
12	M-011020	Moduł internetowy ST-505	Basic, Small ³	5901224080531
13	M-014832	Moduł internetowy WiFi RS	Basic, Small ³	5901224098024
14	M-013272	Moduł rozszerzeń B - obsługa dwóch dodatkowych obiegów grzewczych (w zestawie 2 x czujnik temp. CT4 2M)	Airmax ² , Maxima, Maxima Compact	5901224087448
15	M-012400	Panel dotykowy Ecotouch z funkcją termostatu	Airmax ² , Maxima, Maxima Compact	5901224084157
16	09-000003	Podstawa (stelaż) pod pompę ciepła	Airmax ³	5901224605598
17	M-013657	Podstawy gumowe (2 szt.)	Airmax ² , Airmax ³	5901224089145
18	M-015179	Separator zanieczyszczeń 1" (Caleffi)	Airmax ³	5901224602641
19	09-000200	Siłownik do zaworu VBI60 Siemens	Airmax ² 21-30GT, Maxima 20-42GT	5901224795763
20	09-900095	Taca ociekowa do skroplin z przewodem grzewczym 2 mb (40 W)	Airmax ² 5-7GT	5901224842450
21	09-900096	Taca ociekowa do skroplin z przewodem grzewczym 2 mb (40 W)	Airmax ³ 12-14GT	5901224842474
22	09-000102	Wymiennik płytowy (glikol-woda) do instalacji wodnej (SWEP 40)	Airmax ³ 5-7GT, Prima 8-10GT	5901224795275
23	09-000103	Wymiennik płytowy (glikol-woda) do instalacji wodnej (SWEP 60)	Airmax ³ 12-14GT, Prima 12-16GT, Airmax ² 16GT	5901224795282
24	09-000104	Wymiennik płytowy (glikol-woda) do instalacji wodnej (SWEP 70)	Airmax ² 21GT	5901224795299
25	09-000105	Wymiennik płytowy (glikol-woda) do instalacji wodnej (SWEP 100)	Airmax ² 26-30GT	5901224795305
26	M-006896	Zawór 3-drogowy z siłownikiem do realizacji funkcji c.w.u.	Airmax ² 16GT, Prima/Prima S 6-16GT	5901224014345
27	09-000201	Zawór 3-drogowy VBI60 przełączający 1 1/2"	Airmax ² 21-30GT, Maxima 20-42GT	5901224795770

¹ W przypadku pomp ciepła Basic 200 i Spectra do wymiany 2 anody magnezowe.

² W przypadku pomp ciepła Basic 270 i Basic 300 do wymiany 1 anoda magnezowa.

³ Moduł kompatybilny od wersji 53.3 sterownika.



Wykaz elementów wentylacyjnych do pomp ciepła Basic

I.p.	nr kat.	elementy wentylacji	kod EAN
1	M-009657	Rura wentylacyjna ø160/160 mufa/mufa (rura sprzedawana w odcinkach 1,5 mb)	5901224065194
2	M-009658	Kolano tłoczone ø160/160 nypel/nypel	5901224065200
3	M-009659	Trójnik ø160/160 nypel/nypel dwustr. z przepustnicą	5901224065217
4	M-009660	Czerpnia ścienna ø250 nypel	5901224065224
5	M-009661	Redukcja ø250/160 mufa(do czerpni)/nypel	5901224065231
6	M-009664	Uchwyt do rur ø160	5901224065262
7	M-009665	Złącze ø160/160 nypel/nypel	5901224065279

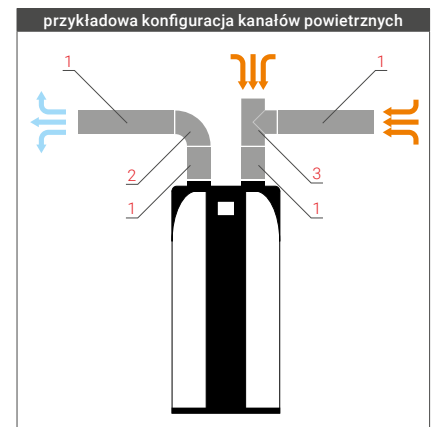



REKUPERACJA

REKUPERATOR POWIETRZA - *zephyr* 400-600GT

- ▶ Wyjątkowa technologia i maksymalna wydajność.
- ▶ Najwyższa klasa sprawności - odzysk do 95% energii.
- ▶ MaxiWarm - technologia wykonania obudowy.
- ▶ Efektywna wymiana powietrza - energooszczędne wentylatory EC o wysokim sprężu.
- ▶ Innowacyjny Anti-freeze - automatyczny system antyzamrożeniowy wymiennika.
- ▶ Wbudowany, filtrowany 100% by-pass powietrza nawiewanego sterowany przepustnicą.
- ▶ InstalSilent - technologia cichej pracy instalacji wewnętrznej - wentylatory od strony czerpni i wyrzutni.
- ▶ Wydajność 480 m³/h - Zephyr 400 (100 Pa).
- ▶ System stabilizacji strumienia powietrza nawiewanego i wywiewanego.
- ▶ Programowanie pracy na podstawie harmonogramu tygodniowego lub wg potrzeb - czujnik CO₂, czujnik wilgotności.
- ▶ Kompletnie sterowanie online przez aplikację i przeglądarkę internetową - w standardzie (moduł Wi-Fi).
- ▶ Współpraca z pompami ciepła, czujnikami wilgotności oraz CO₂, modułem grzewczo-chłodzącym.
- ▶ Współpraca z systemem smart home Sinum.
- ▶ Możliwość zamówienia rekuperatora Zephyr w konfiguracji z wymiennikiem entalpicznym (wysoki odzysk wilgoci).
- ▶ Wyposażenie opcjonalne²:
 - Innowacyjne kasyety filtracyjne wielokrotnego użytku.



Zephyr



▶ Zastosowanie technologii wykonania obudowy **MaxiWarm** i dwóch tac ociekowych sprawia, że montaż rekuperatora Zephyr jest intuicyjny, prosty i szybki. Każde urządzenie może być zamontowane w praktycznie dowolnej pozycji montażu.



Dane techniczne rekuperatora Zephyr 400-600GT

specyfikacja	j. m.	Zephyr 400GT	Zephyr 600GT
numer katalogowy	-	12-000003	12-000004
kod EAN	-	5901224603341	5901224603365
wydajność przy 100 Pa	m ³ /h	480	600
maksymalna wydajność (przy 0 Pa)	m ³ /h	550	650
ErP  klasa efektywności energetycznej	praca w trybie harmonogram	A	A
	praca w trybie automatycznym ¹	A+	A+
poziom mocy akustycznej emitowanej przez obudowę	dB	62	63
napięcie zasilania	-	230V AC / 50 Hz	230V AC / 50 Hz
wentylator (moc)	W	90	170
wentylator (typ)	-		EC
sprawność odzysku ciepła	%		85
maksymalna sprawność odzysku ciepła	%		95,3
wymiary centrali (wys. x szer. x gł.)	mm	810 x 1200 x 520	
waga	kg	43	
średnica króćców przyłączeniowych	mm	200	
odpływ skroplin	-	DN 32	
materiał bryły rekuperatora / grubość	- / mm	EPP / 40	
anti-freeze system	-	modulowana nagrzewnica wstępna PTC	
typ wymiennika	-	krzyżowo-przeciwprądowy (odzysk ciepła)	
materiał wymiennika	-	polistyren	
temperatura tłoczonego powietrza	°C	-20°C ÷ +50°C	
rodzaj filtrów	-	startowy	
filtr nawiew / wywiew	-	G4 ISO Coarse ≥ 65%	
by-pass	-	100%, automatyczny	
system stabilizacji strumienia powietrza	-	płynne bilansowanie strumieni powietrza nawiewanego i wywiewanego	
umieszczenie wentylatorów	-	od strony czerpni i wyrzutni	

* Szczegóły w karcie gwarancyjnej oraz na stronie: <https://galmet.com.pl/pl/pliki-do-pobrania>.

¹ Opcja z czujnikiem CO₂ oraz czujnikiem wilgotności - lokalne sterowanie według zapotrzebowania.

² Nieujęte w cenie podstawowej.

AKCESORIA I CZĘŚCI ZAMIENNE DO REKUPERATORÓW

Wykaz akcesoriów

I.p.	nr kat.	nazwa	kod EAN
1	12-100001	Kaseta filtracyjna - Zephyr 400\600GT (wielokrotnego użytku)	5901224604010
2	12-100002	Stojak Zephyr 400\600GT (kompletny)	5901224604034
3	12-100003	Zestaw montażowy - Zephyr 400\600GT (sufitowy)	5901224604041
4	12-100004	Zestaw montażowy - Zephyr 400\600GT (ścienny)	5901224604058
5	M-015341	Filtr G4 ISO Coarse $\geq 65\%$ (1 szt.)	5901224602276
6	M-015681	Czujnik CO ₂	5902479665795
7	M-015680	Czujnik wilgotności	5902479665931
8	M-015686	Mata filtracyjna G4 (komplet 6 szt.)	7617925545368
9	M-015684	Mata filtracyjna M5 (komplet 6 szt.)	7617925545375
10	M-015685	Mata filtracyjna F7 (komplet 6 szt.)	7617925545382

Sprawdzona konstrukcja MaxiWarm

- ▶ Wysoka szczelność.
- ▶ Jednolita grubość ścianek.
- ▶ Brak mostków cieplnych.
- ▶ Ograniczenie strat ciepła.
- ▶ Doskonała izolacja akustyczna i cieplna.



Wysoki odzysk ciepła

- ▶ Wymienniki krzyżowo-przeciwprądowe.
- ▶ Wysoka sprawność wymiennika.
- ▶ Duża powierzchnia wymiany ciepła.
- ▶ Brak mieszania strumieni powietrza.
- ▶ Odporność na korozję.
- ▶ Wysoka odporność na uszkodzenia mechaniczne i odkształcenia.

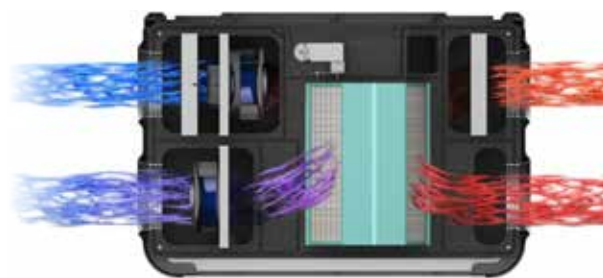

Czyste powietrze w najwyższej klasie

Rekuperator Zephyr został zaprojektowany tak, aby sterowanie nim było maksymalnie intuicyjne i optymalnie dopasowane do wymagań użytkowników. Możliwe jest zatem sterowanie na podstawie ustalonego przez użytkownika harmonogramu tygodniowego ze wskazaniem godzin pracy rekuperatora. Drugim sposobem jest wybór trybu w pełni automatycznego w połączeniu z czujnikami CO₂ i wilgotności. W tym trybie to rekuperator dba o zapewnienie czystego i świeżego powietrza w domu przez cały dzień. Zastosowanie tego trybu jest wyjątkowo polecane, najbardziej ekonomiczne. Pozwala w pełni wykorzystać zalety rekuperatora Zephyr oraz osiągnąć najwyższą klasę efektywności A+.



Kompleksowe sterowanie online

- ▶ Duży, kolorowy panel dotykowy 5 cali.
- ▶ Programowanie pracy na podstawie harmonogramu tygodniowego lub wg potrzeb - czujnik CO₂, czujnik wilgotności.
- ▶ Kompletnie sterowanie online przez aplikację i przeglądarkę internetową - w standardzie (moduł Wi-Fi).
- ▶ Współpraca z pompami ciepła, czujnikami wilgotności oraz CO₂, modułem grzewczo-chłodzącym.
- ▶ Współpraca z systemem smart home Sinum.



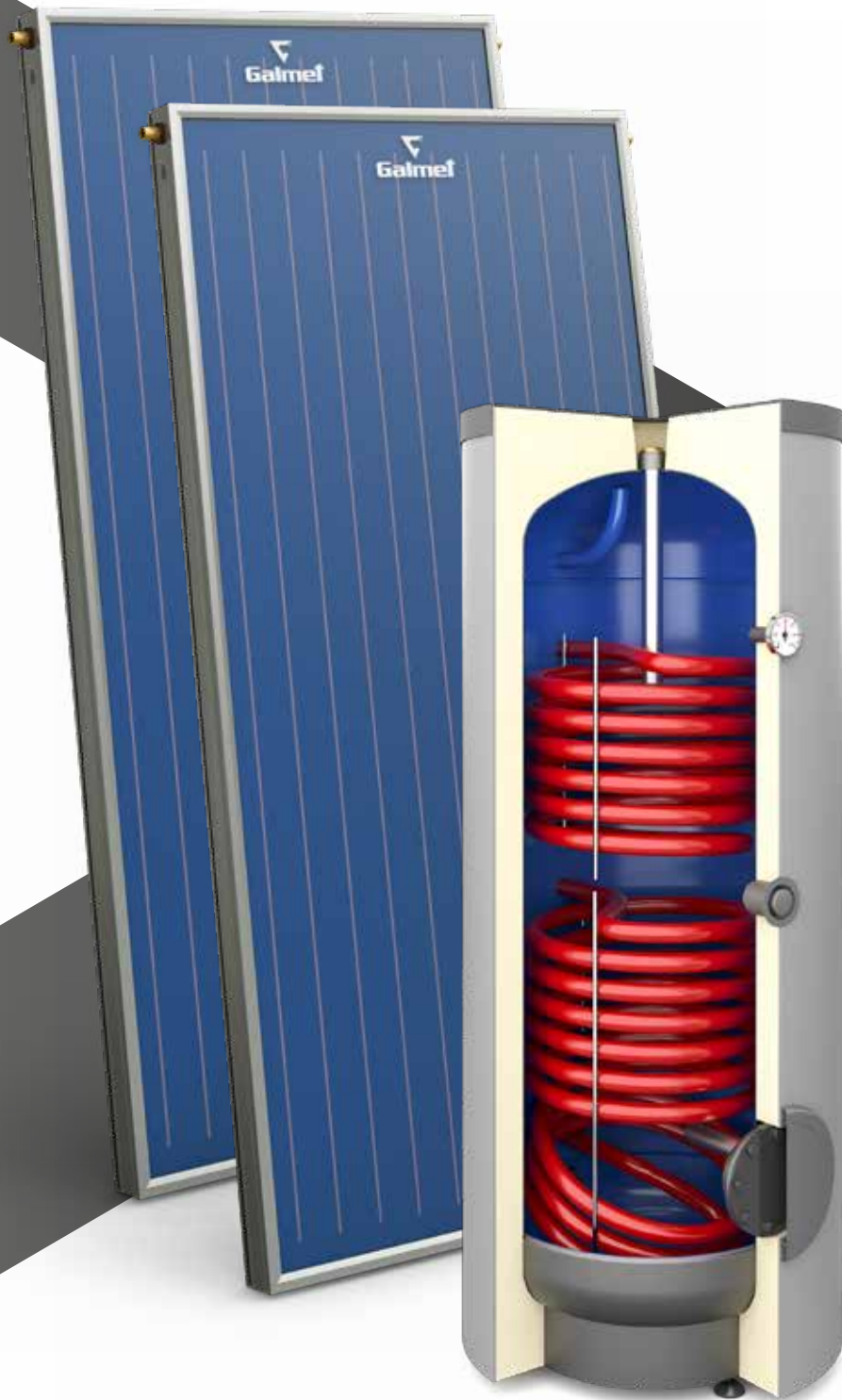

ZESTAWY SOLARNE

KOLEKTORY SŁONECZNE PŁASKIE MIEDZIANE (CU) I ALUMINIOWE (AL) - TYP KSG

- ▶ Kolektory słoneczne płaskie gotowe do montażu bezpośrednio na dachu (płaskim bądź skośnym) lub na stelażu na dowolnym podłożu.
- ▶ Wysoka sprawność optyczna na poziomie 82,9% (dla kolektorów o powierzchni 2,1 m²) potwierdzona certyfikatem Solar Keymark.
- ▶ Wysoki współczynnik absorpcji promieni słonecznych wynoszący ponad 95%.
- ▶ Roczna oszczędność kosztów energii do podgrzewania c.w.u. sięgająca nawet 60%.
- ▶ Hartowana szyba pryzmatyczna z warstwą antyrefleksyjną (dotyczy kolektorów miedzianych) o przepuszczalności promieni słonecznych aż 96%.
- ▶ Najwyższa jakość izolacji - ocieplenie dna kolektora zapewnia prasowana wełna solarna.
- ▶ Opatentowany profil w postaci podwójnej ścianki zapewniający izolację boczną oraz zwiększający sztywność całej konstrukcji kolektora.
- ▶ Dzięki najwyższej jakości materiałom, kolektory KSG cieszą się bardzo długim okresem eksploatacji, potwierdzeniem tego jest 10-letnia gwarancja.
- ▶ Prosty montaż oraz intuicyjne sterowanie.



Kolektory płaskie typu KSG posiadają certyfikat „Solar Keymark” i podlegają dofinansowaniu.



Dane techniczne kolektorów płaskich

specyfikacja	j. m.	KSG 21 Premium GT	KSG 27 Premium GT	KSG 21GT	KSG 27GT
numer katalogowy	-	08-102102	08-102702	08-102112	08-102712
kod EAN	-	5901224736742	5901224749605	5901224742286	5901224749612
budowa kolektora	-	płaski	płaski	płaski	płaski
powierzchnia brutto kolektora	m ²	2,1	2,7	2,1	2,7
powierzchnia (czynna) apertury	m ²	1,94	2,57	1,94	2,57
szyba	-	antyrefleksyjna pryzmatyczna	antyrefleksyjna pryzmatyczna	pryzmatyczna	pryzmatyczna
sprawność optyczna	%	82,9	79,5	82,9	80,7
współczynnik strat ciepła	a1/a2	3,800/0,012	4,883/0,009	3,808/0,015	3,695/0,016
współczynnik absorpcji	%	95	95	95	95
warstwa absorbująca	-	wysokoselektywna	wysokoselektywna	wysokoselektywna	wysokoselektywna
materiał absorbera	-	miedź	miedź	aluminium	aluminium
materiał przewodów absorbera	-	rurka miedziana	rurka miedziana	rurka aluminiowa	rurka aluminiowa
układ przewodów absorbera	-	podwójna harfa	podwójna harfa	podwójna harfa	podwójna harfa
technologia wykonania	-	zgrzewanie ultradźwiękowe	zgrzewanie ultradźwiękowe	zgrzewanie ultradźwiękowe	zgrzewanie ultradźwiękowe
ilość rur wzdłużnych	szt.	12	16	12	16
przekrój rury zbiorczej / przekrój rury wzdłużnej	mm	22/8	22/8	22/8	22/8
maksymalne ciśnienie robocze	MPa	0,6	0,6	0,6	0,6
pojemność cieczy	l	1,6	2,1	1,6	2,1
temperatura stagnacji	°C	201	201	182	182
izolacja	-	wełna mineralna	wełna mineralna	wełna mineralna	wełna mineralna
obudowa	-	profil aluminiowy	profil aluminiowy	profil aluminiowy	profil aluminiowy
długość	mm	2033	2033	2033	2033
szerokość	mm	1033	1354	1033	1354
wysokość	mm	83	83	83	83
waga netto	kg	37,5	46,5	31,8	40,4

* Szczegóły w karcie gwarancyjnej.

KOMPLETNE ZESTAWY SOLARNE Z KOLEKTORAMI **MIEDZIANYMI** I WYMIENNIKIEM C.W.U.

DIN Geprüft **AIT** AUSTRIAN INSTITUTE OF TECHNOLOGY

ENERG A

- 3 kolektory słoneczne KSG 21 Premium GT z kompletem przyłączeniowym
 - ▶ całkowicie miedziany absorber
 - ▶ antyrefleksyjna szyba pryzmatyczna odporna na gradobicie
 - ▶ wysoka sprawność optyczna - 82,9%
 - ▶ certyfikat Solar Keymark wydany przez DIN Certco (TÜV Rheinland)
- Wymiennik SGW(S)B Tower Biwal 300
 - ▶ najwyższa klasa energetyczna - A
 - ▶ izolacja z pianki poliuretanowej
 - ▶ bezobsługowa, aktywna anoda tytanowa
 - ▶ zabezpieczenie Dielectric Protection@ zapobiegające korozji przyłączy hydraulicznych
- Elektroniczna, dwudrogowa grupa pompowa z separatorem powietrza
 - ▶ wysoka wydajność
 - ▶ niskie zużycie energii elektrycznej
- Moduł sterujący MTDC
 - ▶ optymalna ochrona dzięki elektronicznemu pomiarowi prądu korozyjnego (obsługa anody tytanowej)
 - ▶ zintegrowany licznik godzin pracy
 - ▶ inteligentna regulacja układów (solarnych): sterowanie sygnałem PWM pompy solarnej
 - ▶ intuicyjna obsługa
- Podwójna, karbowana rura solarna ze stali nierdzewnej
 - ▶ wysoka odporność termiczna - do +220°C
 - ▶ niskie straty ciepła dzięki izolacji z włókna poliestrowego
 - ▶ certyfikat instytutu TIW ze Stuttgartu
 - ▶ okablowanie w zestawie
- 2 pojemniki glikolu propylenowego o łącznej poj. 40 l
- Naczynie wyrównawcze o poj. 24 l z zestawem przyłączeniowym

PRIME

- ▶ idealny dla 3-6 osób ¹
- ▶ z 3 kolektorami płaskimi KSG 21 Premium GT w zestawie
- ▶ 6,3 m² powierzchni kolektora brutto
- ▶ 5,8 m² powierzchni absorbera netto
- ▶ w zestawie pakiet instalacyjny Cu

nr kat.	opis
08-942133	3x KSG 21 Premium GT, pakiet instalacyjny Cu, wymiennik c.w.u. SGW(S)B Tower Biwal 300 w klasie A
08-220302	Zestaw montażowy do dachu pochylego z pokryciem dachówką (3 kolektory)
08-220312	Zestaw montażowy do dachu pochylego z pokryciem blachą, papą, gontem (3 kolektory)
08-220301	Zestaw montażowy na dach płaski (3 kolektory)

KOMPLETNE ZESTAWY SOLARNE Z KOLEKTORAMI **MIEDZIANYMI** I WYMIENNIKIEM C.W.U.

ZESTAWY SOLARNE

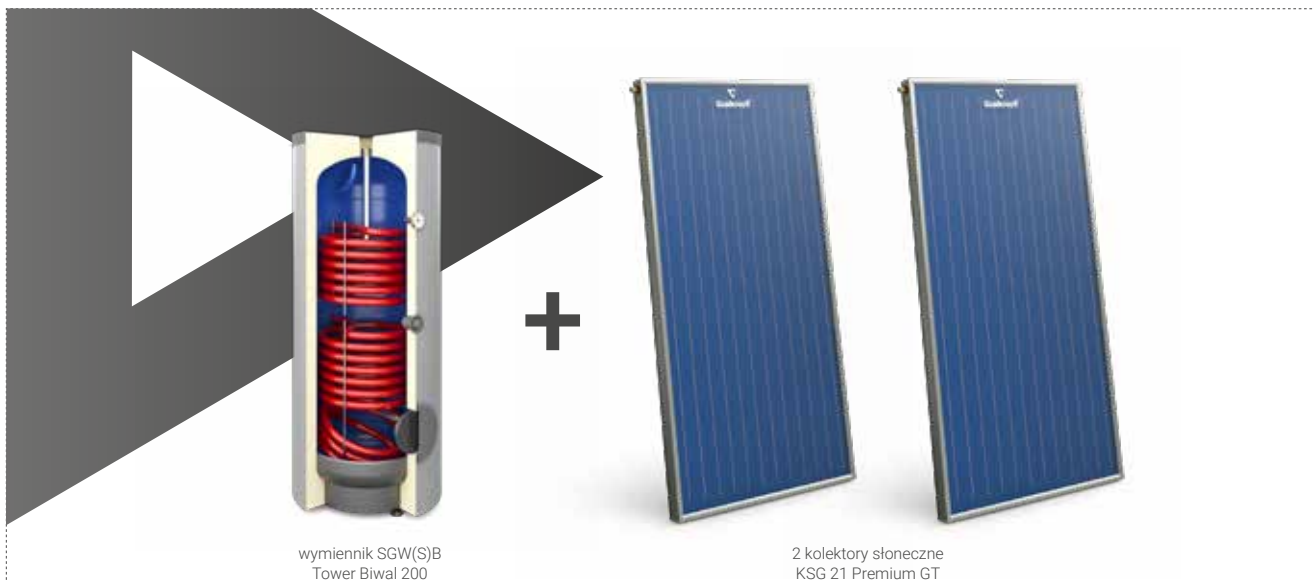

wymiennik SGW(S)B
Tower Biwal 200

2 kolektory słoneczne
KSG 21 Premium GT

PREMIUM STANDARD

- ▶ idealny dla 2-4 osób¹
- ▶ z 2 kolektorami płaskimi KSG 21 Premium GT w zestawie
- ▶ 4,2 m² powierzchni kolektora brutto
- ▶ 3,9 m² powierzchni absorbera netto
- ▶ w zestawie pakiet instalacyjny **Cu**

nr kat.	opis
08-942012	2x KSG 21 Premium GT, pakiet instalacyjny Cu, wymiennik c.w.u. SGW(S)B Tower Biwal 200
08-902002	Zestaw solarny 2x KSG 21 Premium GT (pakiet instalacyjny Cu, bez wymiennika c.w.u.)
08-220202	Zestaw montażowy do dachu pochylego z pokryciem dachówką (2 kolektory)
08-220212	Zestaw montażowy do dachu pochylego z pokryciem blachą, papą, gontem (2 kolektory)
08-220201	Zestaw montażowy na dach płaski (2 kolektory)

PREMIUM

- ▶ idealny dla 2-4 osób¹
- ▶ z 2 kolektorami płaskimi KSG 21 Premium GT w zestawie
- ▶ 4,2 m² powierzchni kolektora brutto
- ▶ 3,9 m² powierzchni absorbera netto
- ▶ w zestawie pakiet instalacyjny **Cu**

nr kat.	opis
08-900400	2x KSG 21 Premium GT, pakiet instalacyjny Cu, wymiennik c.w.u. SGW(S)B Tower Biwal 250
08-902002	Zestaw solarny 2x KSG 21 Premium GT (pakiet instalacyjny Cu, bez wymiennika c.w.u.)
08-220202	Zestaw montażowy do dachu pochylego z pokryciem dachówką (2 kolektory)
08-220212	Zestaw montażowy do dachu pochylego z pokryciem blachą, papą, gontem (2 kolektory)
08-220201	Zestaw montażowy na dach płaski (2 kolektory)

PREMIUM PLUS

- ▶ idealny dla 3-6 osób¹
- ▶ z 3 kolektorami płaskimi KSG 21 Premium GT w zestawie
- ▶ 6,3 m² powierzchni kolektora brutto
- ▶ 5,8 m² powierzchni absorbera netto
- ▶ w zestawie pakiet instalacyjny **Cu**

nr kat.	opis
08-942033	3x KSG 21 Premium GT, pakiet instalacyjny Cu, wymiennik c.w.u. SGW(S)B Tower Biwal 300
08-902003	Zestaw solarny 3x KSG 21 Premium GT (pakiet instalacyjny Cu, bez wymiennika c.w.u.)
08-220302	Zestaw montażowy do dachu pochylego z pokryciem dachówką (3 kolektory)
08-220312	Zestaw montażowy do dachu pochylego z pokryciem blachą, papą, gontem (3 kolektory)
08-220301	Zestaw montażowy na dach płaski (3 kolektory)

W skład pakietu instalacyjnego **Cu** wchodzi:



Ceny zestawów mogą ulec zmianie w przypadku znaczącej zmiany kursu EURO.

Dobieramy także inne zestawy na zamówienie klienta.

¹ Według średniego zapotrzebowania dobowego na c.w.u.

² Naczynie wyrównawcze o różnej pojemności w zależności od ilości kolektorów w zestawie:
 - 2 kolektory KSG 21 Premium GT = naczynie sol. 18 l
 - 3 kolektory KSG 21 Premium GT = naczynie sol. 24 l
 - 4 kolektory KSG 21 Premium GT = naczynie sol. 36 l
 - 5 kolektorów KSG 21 Premium GT = naczynie sol. 50 l
 - 2 kolektory KSG 27 Premium GT = naczynie sol. 24 l
 - 3 kolektory KSG 27 Premium GT = naczynie sol. 36 l
 - 4 kolektory KSG 27 Premium GT = naczynie sol. 50 l

³ Dotyczy naczyń wyrównawczych o pojemności do 24 l włącznie.

⁴ Za dopłatą istnieje możliwość zmiany sterownika na model MTDC.

KOMPLETNE ZESTAWY SOLARNE Z KOLEKTORAMI **MIEDZIANYMI** I WYMIENNIKIEM C.W.U.

PREMIUM MAXI

- ▶ idealny dla 4-8 osób¹
- ▶ z 4 kolektorami płaskimi KSG 21 Premium GT w zestawie
- ▶ 8,4 m² powierzchni kolektora brutto
- ▶ 7,76 m² powierzchni absorbera netto
- ▶ w zestawie pakiet instalacyjny **Cu**

nr kat.	opis
08-942044	4x KSG 21 Premium GT, pakiet instalacyjny Cu, wymiennik c.w.u. SGW(S)B Tower Biwal 400
08-902004	Zestaw solarny 4x KSG 21 Premium GT (pakiet instalacyjny Cu, bez wymiennika c.w.u.)
08-220402	Zestaw montażowy do dachu pochylego z pokryciem dachówką (4 kolektory)
08-220412	Zestaw montażowy do dachu pochylego z pokryciem blachą, papą, gontem (4 kolektory)
08-220401	Zestaw montażowy na dach płaski (4 kolektory)

PREMIUM MAXI PLUS

- ▶ idealny dla 5-10 osób¹
- ▶ z 5 kolektorami płaskimi KSG 21 Premium GT w zestawie
- ▶ 10,5 m² powierzchni kolektora brutto
- ▶ 9,6 m² powierzchni absorbera netto
- ▶ w zestawie pakiet instalacyjny **Cu**

nr kat.	opis
08-942055	5x KSG 21 Premium GT, pakiet instalacyjny Cu, wymiennik c.w.u. SGW(S)B Tower Biwal 500
08-902005	Zestaw solarny 5x KSG 21 Premium GT (pakiet instalacyjny Cu, bez wymiennika c.w.u.)
08-220502	Zestaw montażowy do dachu pochylego z pokryciem dachówką (5 kolektorów)
08-220512	Zestaw montażowy do dachu pochylego z pokryciem blachą, papą, gontem (5 kolektorów)
08-220501	Zestaw montażowy na dach płaski (5 kolektorów)



wymiennik SGW(S)B
Tower Biwal 300



2 kolektory słoneczne
KSG 27 Premium GT

PREMIUM LARGE

- ▶ idealny dla 3-6 osób¹
- ▶ z 2 kolektorami płaskimi KSG 27 Premium GT w zestawie
- ▶ 5,5 m² powierzchni kolektora brutto
- ▶ 5,1 m² powierzchni absorbera netto
- ▶ w zestawie pakiet instalacyjny **Cu**

nr kat.	opis
08-942632	2x KSG 27 Premium GT, pakiet instalacyjny Cu, wymiennik c.w.u. SGW(S)B Tower Biwal 300
08-226202	Zestaw montażowy do dachu pochylego z pokryciem dachówką (2 kolektory)
08-226212	Zestaw montażowy do dachu pochylego z pokryciem blachą, papą, gontem (2 kolektory)
08-226201	Zestaw montażowy na dach płaski (2 kolektory)

PREMIUM LARGE PLUS

- ▶ idealny dla 4-8 osób¹
- ▶ z 3 kolektorami płaskimi KSG 27 Premium GT w zestawie
- ▶ 8,25 m² powierzchni kolektora brutto
- ▶ 7,7 m² powierzchni absorbera netto
- ▶ w zestawie pakiet instalacyjny **Cu**

nr kat.	opis
08-942643	3x KSG 27 Premium GT, pakiet instalacyjny Cu, wymiennik c.w.u. SGW(S)B Tower Biwal 400
08-226302	Zestaw montażowy do dachu pochylego z pokryciem dachówką (3 kolektory)
08-226312	Zestaw montażowy do dachu pochylego z pokryciem blachą, papą, gontem (3 kolektory)
08-226301	Zestaw montażowy na dach płaski (3 kolektory)

W skład pakietu
instalacyjnego
Cu wchodzi:



pojemnik glikolu
propylenowego o poj. 20 l



komplet przyłąceniowy
kolektorów z instalacją



elektroniczna, dwudrogowa
grupa pompowa
z separatorem powietrza



naczynie
wyrównawcze²



zestaw podłączeniowy
naczynia wyrównawczego
wraz z zaworem stopowym³



moduł sterujący
STDC⁴

Ceny zestawów mogą ulec zmianie w przypadku znaczącej zmiany kursu EURO.

Dobieramy także inne zestawy na zamówienie klienta.

¹ Według średniego zapotrzebowania dobowego na c.w.u.

² Naczynie wyrównawcze o różnej pojemności w zależności od ilości kolektorów w zestawie:

- 2 kolektory KSG 21 Premium GT = naczynie sol. 18 l
- 3 kolektory KSG 21 Premium GT = naczynie sol. 24 l
- 4 kolektory KSG 21 Premium GT = naczynie sol. 36 l
- 5 kolektorów KSG 21 Premium GT = naczynie sol. 50 l
- 2 kolektory KSG 27 Premium GT = naczynie sol. 24 l
- 3 kolektory KSG 27 Premium GT = naczynie sol. 36 l
- 4 kolektory KSG 27 Premium GT = naczynie sol. 50 l

³ Dotyczy naczyń wyrównawczych o pojemności do 24 l łącznie.

⁴ Za dopłatą istnieje możliwość zmiany sterownika na model MTDC.

KOMPLETNE ZESTAWY SOLARNE Z KOLEKTORAMI **ALUMINIOWYMI** I WYMIENNIKIEM C.W.U.

ZESTAWY SOLARNE

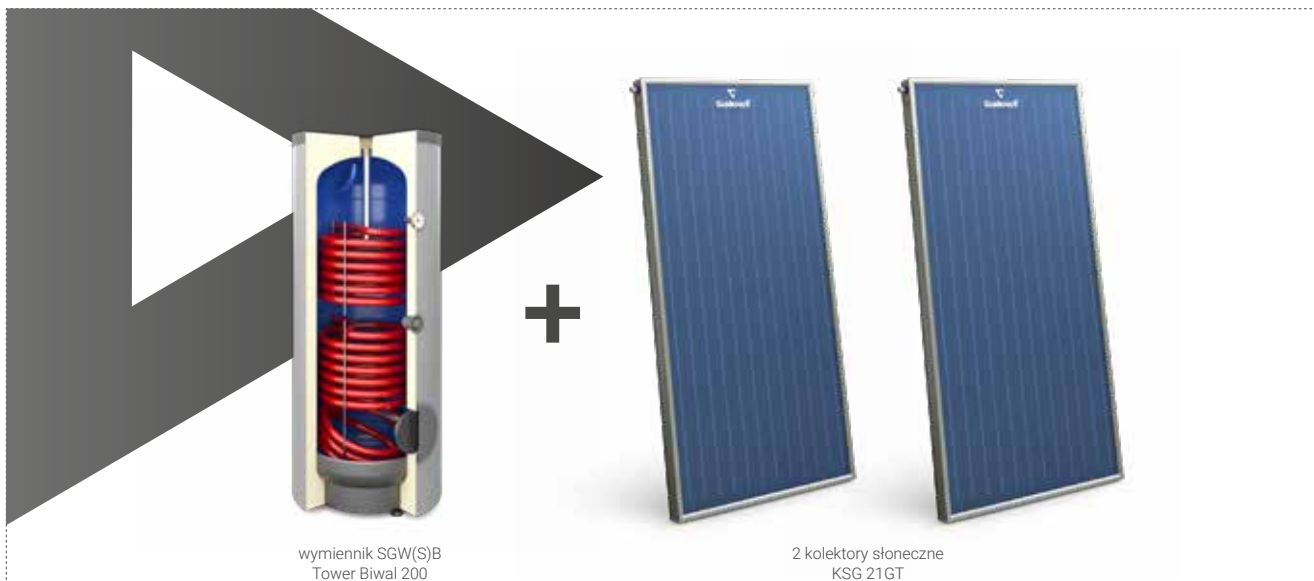

wymiennik SGW(S)B
Tower Biwal 200

2 kolektory słoneczne
KSG 21GT

PREMIUM STANDARD AL

- ▶ idealny dla 2-4 osób¹
- ▶ z 2 kolektorami płaskimi KSG 21GT w zestawie
- ▶ 4,2 m² powierzchni kolektora brutto
- ▶ 3,9 m² powierzchni absorbera netto
- ▶ w zestawie pakiet instalacyjny **AI**

nr kat.	opis
08-952012	2x KSG 21GT, pakiet instalacyjny AI, wymiennik c.w.u. SGW(S)B Tower Biwal 200
08-912002	Zestaw solarny 2x KSG 21GT (pakiet instalacyjny AI, bez wymiennika c.w.u.)
08-220202	Zestaw montażowy do dachu pochylego z pokryciem dachówką (2 kolektory)
08-220212	Zestaw montażowy do dachu pochylego z pokryciem blachą, papą, gontem (2 kolektory)
08-220201	Zestaw montażowy na dach płaski (2 kolektory)

PREMIUM AL

- ▶ idealny dla 2-4 osób¹
- ▶ z 2 kolektorami płaskimi KSG 21GT w zestawie
- ▶ 4,2 m² powierzchni kolektora brutto
- ▶ 3,9 m² powierzchni absorbera netto
- ▶ w zestawie pakiet instalacyjny **AI**

nr kat.	opis
08-952022	2x KSG 21GT, pakiet instalacyjny AI, wymiennik c.w.u. SGW(S)B Tower Biwal 250
08-912002	Zestaw solarny 2x KSG 21GT (pakiet instalacyjny AI, bez wymiennika c.w.u.)
08-220202	Zestaw montażowy do dachu pochylego z pokryciem dachówką (2 kolektory)
08-220212	Zestaw montażowy do dachu pochylego z pokryciem blachą, papą, gontem (2 kolektory)
08-220201	Zestaw montażowy na dach płaski (2 kolektory)

PREMIUM PLUS AL

- ▶ idealny dla 3-6 osób¹
- ▶ z 3 kolektorami płaskimi KSG 21GT w zestawie
- ▶ 6,3 m² powierzchni kolektora brutto
- ▶ 5,8 m² powierzchni absorbera netto
- ▶ w zestawie pakiet instalacyjny **AI**

nr kat.	opis
08-952033	3x KSG 21GT, pakiet instalacyjny AI, wymiennik c.w.u. SGW(S)B Tower Biwal 300
08-912003	Zestaw solarny 3x KSG 21GT (pakiet instalacyjny AI, bez wymiennika c.w.u.)
08-220302	Zestaw montażowy do dachu pochylego z pokryciem dachówką (3 kolektory)
08-220312	Zestaw montażowy do dachu pochylego z pokryciem blachą, papą, gontem (3 kolektory)
08-220301	Zestaw montażowy na dach płaski (3 kolektory)

W skład pakietu instalacyjnego **AI** wchodzi:



Ceny zestawów mogą ulec zmianie w przypadku znaczącej zmiany kursu EURO.

Dobieramy także inne zestawy na zamówienie klienta.

¹ Według średniego zapotrzebowania dobowego na c.w.u.

² Naczynie wyrównawcze o różnej pojemności w zależności od ilości kolektorów w zestawie:

- 2 kolektory KSG 21GT = naczynie sol. 18 l
- 3 kolektory KSG 21GT = naczynie sol. 24 l
- 4 kolektory KSG 21GT = naczynie sol. 36 l
- 5 kolektorów KSG 21GT = naczynie sol. 50 l
- 2 kolektory KSG 27GT = naczynie sol. 24 l
- 3 kolektory KSG 27GT = naczynie sol. 36 l
- 4 kolektory KSG 27GT = naczynie sol. 50 l

³ Dotyczy naczyń wyrównawczych o pojemności do 24 l włącznie.

⁴ Za dopłatą istnieje możliwość zmiany sterownika na model MTDC.

UWAGA: Kolektory aluminiowe muszą być połączone z instalacją za pomocą przewodów ze stali nierdzewnej. Ponadto do kolektorów aluminiowych stosuje się chromowane komplety przyłączeniowe oraz specjalny glikol przeznaczony do kolektorów z aluminiowym układem hydraulicznym.

KOMPLETNE ZESTAWY SOLARNE Z KOLEKTORAMI **ALUMINIOWYMI** I WYMIENNIKIEM C.W.U.

PREMIUM MAXI AL

- ▶ idealny dla 4-8 osób ¹
- ▶ z 4 kolektorami płaskimi KSG 21GT w zestawie
- ▶ 8,4 m² powierzchni kolektora brutto
- ▶ 7,76 m² powierzchni absorbera netto
- ▶ w zestawie pakiet instalacyjny **AI**

nr kat.	opis
08-952044	4x KSG 21GT, pakiet instalacyjny AI, wymiennik c.w.u. SGW(S)B Tower Biwal 400
08-912004	Zestaw solarny 4x KSG 21GT (pakiet instalacyjny AI, bez wymiennika c.w.u.)
08-220402	Zestaw montażowy do dachu pochylego z pokryciem dachówką (4 kolektory)
08-220412	Zestaw montażowy do dachu pochylego z pokryciem blachą, papą, gontem (4 kolektory)
08-220401	Zestaw montażowy na dach płaski (4 kolektory)

PREMIUM MAXI PLUS AL

- ▶ idealny dla 5-10 osób ¹
- ▶ z 5 kolektorami płaskimi KSG 21GT w zestawie
- ▶ 10,5 m² powierzchni kolektora brutto
- ▶ 9,6 m² powierzchni absorbera netto
- ▶ w zestawie pakiet instalacyjny **AI**

nr kat.	opis
08-952055	5x KSG 21GT, pakiet instalacyjny AI, wymiennik c.w.u. SGW(S)B Tower Biwal 500
08-912005	Zestaw solarny 5x KSG 21GT (pakiet instalacyjny AI, bez wymiennika c.w.u.)
08-220502	Zestaw montażowy do dachu pochylego z pokryciem dachówką (5 kolektorów)
08-220512	Zestaw montażowy do dachu pochylego z pokryciem blachą, papą, gontem (5 kolektorów)
08-220501	Zestaw montażowy na dach płaski (5 kolektorów)

PREMIUM LARGE AL

- ▶ idealny dla 3-6 osób ¹
- ▶ z 2 kolektorami płaskimi KSG 27GT w zestawie
- ▶ 5,5 m² powierzchni kolektora brutto
- ▶ 5,1 m² powierzchni absorbera netto
- ▶ w zestawie pakiet instalacyjny **AI**

nr kat.	opis
08-952632	2x KSG 27GT, pakiet instalacyjny AI, wymiennik c.w.u. SGW(S)B Tower Biwal 300
08-226202	Zestaw montażowy do dachu pochylego z pokryciem dachówką (2 kolektory)
08-226212	Zestaw montażowy do dachu pochylego z pokryciem blachą, papą, gontem (2 kolektory)
08-226201	Zestaw montażowy na dach płaski (2 kolektory)

PREMIUM LARGE PLUS AL

- ▶ idealny dla 4-8 osób ¹
- ▶ z 3 kolektorami płaskimi KSG 27GT w zestawie
- ▶ 8,25 m² powierzchni kolektora brutto
- ▶ 7,7 m² powierzchni absorbera netto
- ▶ w zestawie pakiet instalacyjny **AI**

nr kat.	opis
08-952643	3x KSG 27GT, pakiet instalacyjny AI, wymiennik c.w.u. SGW(S)B Tower Biwal 400
08-226302	Zestaw montażowy do dachu pochylego z pokryciem dachówką (3 kolektory)
08-226312	Zestaw montażowy do dachu pochylego z pokryciem blachą, papą, gontem (3 kolektory)
08-226301	Zestaw montażowy na dach płaski (3 kolektory)

KOMBI LARGE AL

- ▶ idealny dla 4-6 osób ¹
- ▶ z 4 kolektorami płaskimi KSG 27GT w zestawie
- ▶ 10,8 m² powierzchni kolektora brutto
- ▶ 10,2 m² powierzchni absorbera netto
- ▶ w zestawie pakiet instalacyjny **AI**

nr kat.	opis
08-952654	4x KSG 27GT, pakiet instalacyjny AI, kombinowany zbiornik akumulacyjny SG(K) Kumulo 500/160 z węzownicą spiralną w zewnętrznym zbiorniku
08-226402	Zestaw montażowy do dachu pochylego z pokryciem dachówką (4 kolektory)
08-226412	Zestaw montażowy do dachu pochylego z pokryciem blachą, papą, gontem (4 kolektory)
08-226401	Zestaw montażowy na dach płaski (4 kolektory)

W skład pakietu instalacyjnego **AI** wchodzi:



pojemnik glikolu propylenowego o poj. 20 l

chromowany komplet przyłączeniowy ALU

elektroniczna, jednofazowa grupa pompowa

naczynie wyrównawcze ²

zestaw podłączeniowy naczynia wyrównawczego bez zaworu stopowego ³

moduł sterujący STDC ⁴

Ceny zestawów mogą ulec zmianie w przypadku znaczącej zmiany kursu EURO.

Dobieramy także inne zestawy na zamówienie klienta.

¹ Według średniego zapotrzebowania dobowego na c.w.u.

² Naczynie wyrównawcze o różnej pojemności w zależności od ilości kolektorów w zestawie:

- 2 kolektory KSG 21GT = naczynie sol. 18 l
- 3 kolektory KSG 21GT = naczynie sol. 24 l
- 4 kolektory KSG 21GT = naczynie sol. 36 l
- 5 kolektorów KSG 21GT = naczynie sol. 50 l
- 2 kolektory KSG 27GT = naczynie sol. 24 l
- 3 kolektory KSG 27GT = naczynie sol. 36 l
- 4 kolektory KSG 27GT = naczynie sol. 50 l

³ Dotyczy naczyń wyrównawczych o pojemności do 24 l włącznie.

⁴ Za dopłatą istnieje możliwość zmiany sterownika na model MTDC.

UWAGA: Kolektory aluminiowe muszą być połączone z instalacją za pomocą przewodów ze stali nierdzewnej. Ponadto do kolektorów aluminiowych stosuje się chromowane komplety przyłączeniowe oraz specjalny glikol przeznaczony do kolektorów z aluminiowym układem hydraulicznym.

AKCESORIA I CZĘŚCI ZAMIENNE DO ZESTAWÓW SOLARNYCH

l.p.	nr kat.	nazwa	kod EAN
1	08-400400	Sterownik STDC	5901224711695
2	08-400300	Sterownik MTDC	5901224705489
3	08-400740	Sterownik LTDC	5901224752209
4	08-400710	Moduł Ethernetowy do sterownika MTDC	5901224750755
5	08-300108	Grupa pompowa solarna jednodrogowa UPM-3 15/75 bez kompletu naczyń wyrównawczego	5901224761706
6	08-300308	Grupa pompowa solarna dwudrogowa 2-12 l/min UPM-3 25/75 bez kompletu naczyń wyrównawczego	5901224760532
7	08-300408	Grupa pompowa solarna dwudrogowa GT 8-38 l/min PML 25/145	5901224762420
8	33-180200	Naczynie wyrównawcze 18 l	5901224701085
9	33-240200	Naczynie wyrównawcze 24 l	5901224701962
10	33-360200	Naczynie wyrównawcze 36 l	5901224720178
11	33-500200	Naczynie wyrównawcze 50 l	5901224712067
12	08-003001	Zestaw do podłączenia naczyń wyrównawczego od 18 l do 24 l włącznie, 3/4" z zaworem stopowym	5901224720710
13	08-003003	Zestaw do podłączenia naczyń wyrównawczego od 18 l do 24 l włącznie, bez zaworu stopowego	5901224737299
14	08-002100	Płyn do układu solarnego 20 l (do -30°C)	5901224761119
15	08-000010	Komplet przyłączeniowy dla 1 kolektora	5901224709630
16	08-000020	Komplet przyłączeniowy dla 2 kolektorów	5901224709647
17	08-000030	Komplet przyłączeniowy dla 3 kolektorów	5901224709654
18	08-000040	Komplet przyłączeniowy dla 4 kolektorów	5901224709661
19	08-000050	Komplet przyłączeniowy dla 5 kolektorów	5901224711404
20	08-000011	Chromowany komplet przyłączeniowy dla 1 kolektora aluminiowego	5901224757112
21	08-000021	Chromowany komplet przyłączeniowy dla 2 kolektorów aluminiowych	5901224757129
22	08-000031	Chromowany komplet przyłączeniowy dla 3 kolektorów aluminiowych	5901224757136
23	08-000041	Chromowany komplet przyłączeniowy dla 4 kolektorów aluminiowych	5901224757143
24	08-000051	Chromowany komplet przyłączeniowy dla 5 kolektorów aluminiowych	5901224757150
25	08-004122	Dwuzłączka zaciskowa fi 22/22 do łącznia kolektorów	5901224708879
26	M-001232	Kolanko do podłączenia kolektora 22/ 3/4" GZ	5901224060823
27	M-004418	Czwornik solarny Ø 22x3/4" z odpowietrznikiem i kapilarą na czujnik	5901224003769
28	08-004222	Dwuzłączka zaciskowa fi 22/22 do łącznia kolektorów aluminiowych	5901224754265
29	M-009289	Kolanko do podłączenia kolektora aluminiowego 22/ 3/4" GZ	5901224058493
30	M-009290	Czwornik solarny Ø 22x3/4" z odpowietrznikiem i kapilarą na czujnik do kolektora aluminiowego	5901224058509
31	M-009219	Śruba 10x200 A2 DIN6923 do blachodachówki/gont	5901224057434
32	M-006256	Hak nierdzewny pod dachówkę karpiówkę	5901224008924
33	M-010077	Hak nierdzewny pod dachówkę łupkową typ "L"	5901224069987
34	M-010078	Hak nierdzewny pod dachówkę - typ "S"	5901224069994
35	M-010083	Hak nierdzewny pod dachówkę - typ "Z"	5901224070051
36	08-001000	Czujnik temperatury PT1000 do sterowania obiegiem solarnym	5901224700811
37	M-007223	Refraktometr ręczny	5901224026041
38	08-715012	Rotometr 2-12 l/min	5901224750144
39	08-000601	Urządzenie do odpowietrzania/napełniania instalacji solarnej	5901224738098
40	M-010386	Nakrętka DN15 ¾ FLEXIRA do zestawu przyłączeniowego rury karbowanej (1 szt.)	5901224745116
41	M-010387	Uszczelka DN15 ¾ FLEXIRA do zestawu przyłączeniowego rury karbowanej (1 szt.)	5901224074523
42	08-005020	Rura karbowana nierdzewna podwójna z izolacją (solar) 20 m	5901224729782
43	08-005030	Rura karbowana nierdzewna podwójna z izolacją (solar) 30 m	5901224783920
44	08-005060	Rura karbowana nierdzewna podwójna z izolacją (solar) 60 m	5901224783937
45	08-200520	Uchwyty korygujące dla 5 kolektorów płaskich, kąt nachylenia 20°	5901224756849
46	08-200510	Uchwyty korygujące dla 5 kolektorów płaskich, kąt nachylenia 10°	5901224756771
47	08-200420	Uchwyty korygujące dla 4 kolektorów płaskich, kąt nachylenia 20°	5901224756832
48	08-200410	Uchwyty korygujące dla 4 kolektorów płaskich, kąt nachylenia 10°	5901224756757
49	08-200320	Uchwyty korygujące dla 3 kolektorów płaskich, kąt nachylenia 20°	5901224756818
50	08-200310	Uchwyty korygujące dla 3 kolektorów płaskich, kąt nachylenia 10°	5901224756740
51	08-200220	Uchwyty korygujące dla 2 kolektorów płaskich, kąt nachylenia 20°	5901224756795
52	08-200210	Uchwyty korygujące dla 2 kolektorów płaskich, kąt nachylenia 10°	5901224756733
53	08-200120	Uchwyty korygujące dla 1 kolektora płaskiego, kąt nachylenia 20°	5901224756788
54	08-200110	Uchwyty korygujące dla 1 kolektora płaskiego, kąt nachylenia 10°	5901224756726
55	08-220102	Zestaw montażowy 1 kolektora KSG 21 GT/ KSG 21 Premium GT do dachu pochylego z pokryciem dachówką	5901224706431
56	08-220112	Zestaw montażowy 1 kolektora KSG 21 GT/ KSG 21 Premium GT do dachu pochylego z pokryciem blachą, papą, gontem	5901224710438
57	08-220101	Zestaw montażowy 1 kolektora KSG 21 GT/ KSG 21 Premium GT na dach płaski	5901224717925
58	08-220202	Zestaw montażowy 2 kolektorów KSG 21 GT/ KSG 21 Premium GT do dachu pochylego z pokryciem dachówką	5901224710070
59	08-220212	Zestaw montażowy 2 kolektorów KSG 21 GT/ KSG 21 Premium GT do dachu pochylego z pokryciem blachą, papą, gontem	5901224710209
60	08-220201	Zestaw montażowy 2 kolektorów KSG 21 GT/ KSG 21 Premium GT na dach płaski	5901224715891
61	08-220302	Zestaw montażowy 3 kolektorów KSG 21 GT/ KSG 21 Premium GT do dachu pochylego z pokryciem dachówką	5901224715747
62	08-220312	Zestaw montażowy 3 kolektorów KSG 21 GT/ KSG 21 Premium GT do dachu pochylego z pokryciem blachą, papą, gontem	5901224718984
63	08-220301	Zestaw montażowy 3 kolektorów KSG 21 GT/ KSG 21 Premium GT na dach płaski	5901224729249
64	08-220402	Zestaw montażowy 4 kolektorów KSG 21 GT/ KSG 21 Premium GT do dachu pochylego z pokryciem dachówką	5901224719288
65	08-220412	Zestaw montażowy 4 kolektorów KSG 21 GT/ KSG 21 Premium GT do dachu pochylego z pokryciem blachą, papą, gontem	5901224734250
66	08-220401	Zestaw montażowy 4 kolektorów KSG 21 GT/ KSG 21 Premium GT na dach płaski (4 kolektory)	5901224717741
67	08-220502	Zestaw montażowy 5 kolektorów KSG 21 GT/ KSG 21 Premium GT do dachu pochylego z pokryciem dachówką	5901224722066
68	08-220512	Zestaw montażowy 5 kolektorów KSG 21 GT/ KSG 21 Premium GT do dachu pochylego z pokryciem blachą, papą, gontem	5901224745614
69	08-220501	Zestaw montażowy 5 kolektorów KSG 21 GT/ KSG 21 Premium GT na dach płaski	5901224711640
70	08-226202	Zestaw montażowy 2 kolektorów KSG 27 GT/ KSG 27 Premium GT do dachu pochylego z pokryciem dachówką	5901224710087
71	08-226212	Zestaw montażowy 2 kolektorów KSG 27 GT/ KSG 27 Premium GT do dachu pochylego z pokryciem blachą, papą, gontem	5901224710452
72	08-226201	Zestaw montażowy 2 kolektorów KSG 27 GT/ KSG 27 Premium GT na dach płaski	5901224710582
73	08-226302	Zestaw montażowy 3 kolektorów KSG 27 GT/ KSG 27 Premium GT do dachu pochylego z pokryciem dachówką	5901224737770
74	08-226312	Zestaw montażowy 3 kolektorów KSG 27 GT/ KSG 27 Premium GT do dachu pochylego z pokryciem blachą, papą, gontem	5901224738876
75	08-226301	Zestaw montażowy 3 kolektorów KSG 27 GT/ KSG 27 Premium GT na dach płaski	5901224710599
76	08-226402	Zestaw montażowy 4 kolektorów KSG 27 GT/ KSG 27 Premium GT do dachu pochylego z pokryciem dachówką	5901224740374
77	08-226412	Zestaw montażowy 4 kolektorów KSG 27 GT/ KSG 27 Premium GT do dachu pochylego z pokryciem blachą, papą, gontem	5901224740381
78	08-226401	Zestaw montażowy 4 kolektorów KSG 27 GT/ KSG 27 Premium GT na dach płaski	5901224710605

AKCESORIA DO ZESTAWÓW SOLARNYCH GALMET

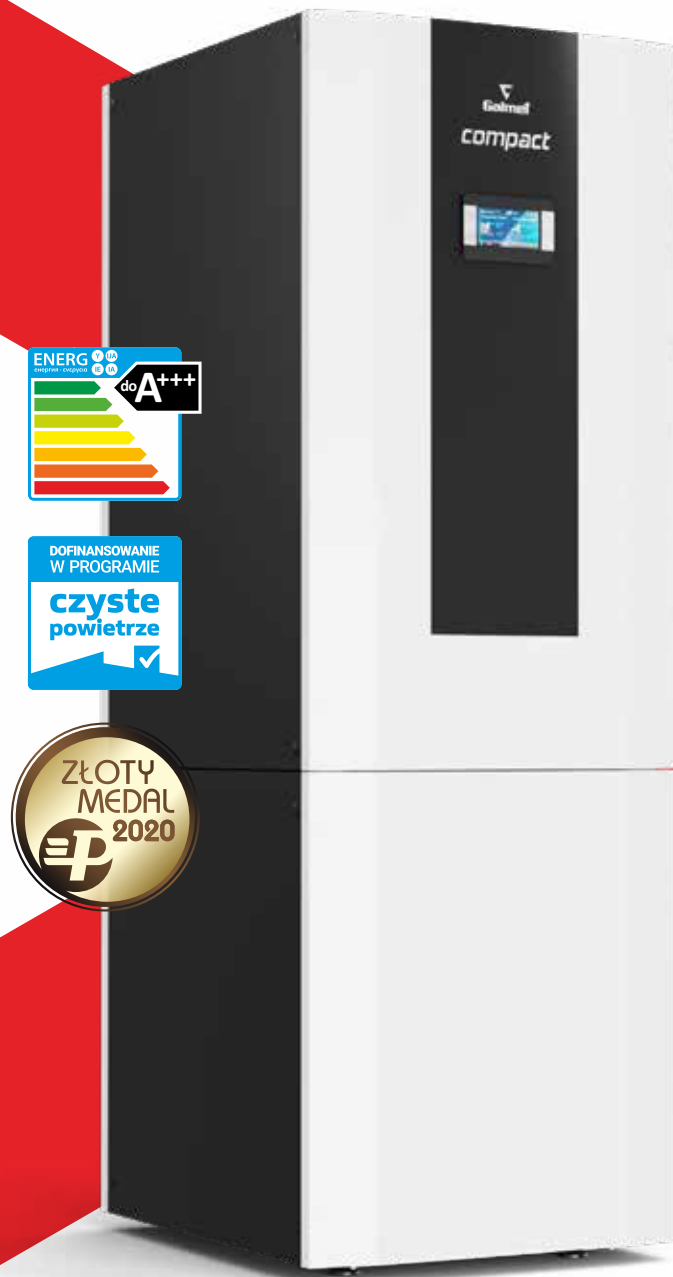

MAKSIMUM KOMFORTU

»» MAXIMA COMPACT 7, 10, 12 kW
POMPA CIEPŁA ZIEMIA-WODA ZE ZBIORNIKIEM C.W.U.

Maxima Compact to połączenie gruntowej pompy ciepła ze zbiornikiem c.w.u. ze stali nierdzewnej. Gwarantuje maksymalny komfort, wysoką wydajność przez cały rok i zapewnia kompleksową obsługę budynków przy optymalnym wykorzystaniu energii odnawialnej (w tym ciepłej wody użytkowej), dbając przy tym o środowisko naturalne. Cały system może być zarządzany przez panel dotykowy, sterownik pokojowy lub online za pomocą telefonu, tabletu lub komputera.



KOTŁY C.O.

KOTŁY C.O. Z PODAJNIKIEM - TYP GENESIS PLUS KPP NA PELLET

Dane techniczne kotłów c.o. Genesis Plus KPP 10÷34 kW

specyfikacja	j. m.	Genesis Plus KPP				
		10	15	20	25	34
nominalna moc kotła	kW	10	15	20	25	34
ErP klasa efektywności energetycznej	-	A+	A+	A+	A+	A+
zakres regulacji mocy	kW	3,0 ÷ 10,0	4,5 ÷ 15,0	6,0 ÷ 20,0	7,5 ÷ 25,0	10,2 ÷ 34,0
pojemność zasobnika	dm ³	180	180	180	350	350
pojemność wodna kotła	dm ³	46	68	90	127	134
powierzchnia grzewcza kotła	m ²	1,66	2,08	2,63	3,12	3,90
paliwo	-	pellet drzewny o granulacji 6-8 mm				
powierzchnia ogrzewanych pomieszczeń ¹	m ²	do 133	do 200	do 266	do 333	do 453
masa kotła z palnikiem i zasobnikiem	kg	285	325	362	431	485
minimalna wysokość komin	m	6	6	6	6	6
przekrój komin	mm	Ø 160	Ø 160	Ø 160	Ø 160	Ø 180
wymagany ciąg kominowy	mbar	0,16	0,20	0,24	0,24	0,26
wymiar zewnętrzny czopucha	mm	Ø 133	Ø 159	Ø 159	Ø 159	Ø 179
zakres temperatury pracy	°C	55 ÷ 85	55 ÷ 85	55 ÷ 85	55 ÷ 85	55 ÷ 85
sprawność ciepła	%	96,38	96,16	96,46	96,66	96,94
przyłącza	*	1 ¼	1 ¼	1 ¼	1 ¼	1 ¼
dopuszczalne ciśnienie pracy	bar	2	2	2	2	2
szerokość kotła (B)	mm	523	595	667	546	626
odległość czopucha od podstawy (C)	mm	723	710	710	1132	1123
głębokość kotła z czopuchem (D)	mm	1120	1120	1120	1220	1290
wysokość kotła (H)	mm	970	970	970	1440	1440
szerokość zasobnika (K)	mm	528	528	528	526	526
wysokość zasobnika (L)	mm	970	970	970	1426	1426

poglądowy schemat kotła c.o. Genesis Plus KPP 10÷20 kW

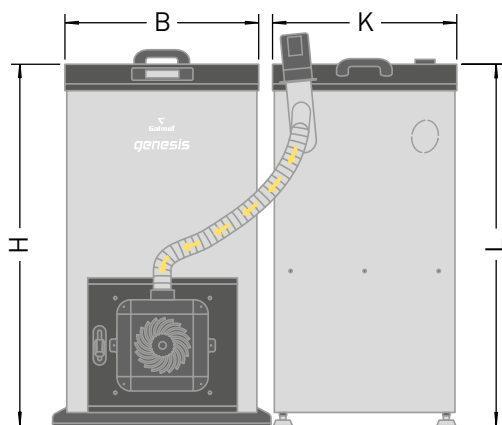

rys. 79

poglądowy schemat kotła c.o. Genesis Plus KPP 25÷34 kW

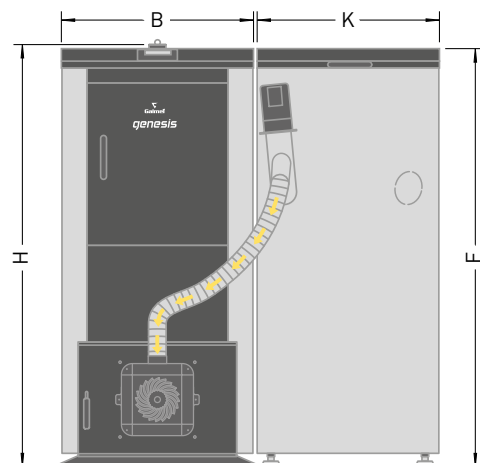

rys. 80

¹ W zależności od stopnia ocieplenia budynku i bez zapotrzebowania na c.w.u., dla paliwa podstawowego.

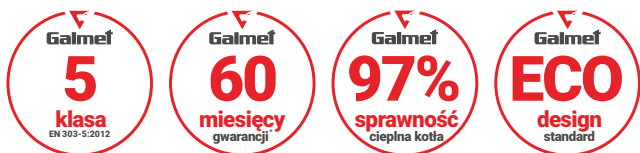

Kotły c.o. na pellet Genesis Plus KPP 10÷34 kW

nr kat.	moc	model	kod EAN
07-105504	10 kW	Genesis Plus KPP	5901224342974
07-155504	15 kW		5901224343018
07-205504	20 kW		5901224343032
07-255504	25 kW		5901224343056
07-345504	34 kW		5901224343070

Kocioł wyposażony w **palnik hybrydowy z funkcją automatycznego czyszczenia** i regulator PELLASX S.Control.

Dodatkowe opcje wyposażenia kotłów Genesis Plus KPP:

- ▶ Nakładka zwiększająca pojemność zasobnika paliwa ze 180 do 350 dm³ (nr kat. 40-700190).

Zalety kotłów Genesis Plus KPP:

- ▶ Kwalifikuje się do dofinansowań w programach dotacyjnych w całym kraju (m.in. w programie Czyste Powietrze NFOŚiGW) dzięki 5-tej klasie emisji spalin (wg normy PN-EN 303-5:2021-09) i ECODESIGN.
- ▶ Możliwość uzyskania dofinansowania na terenie Niemiec - wpis na listę BAFA (Genesis Plus KPP 15 i 20 kW).
- ▶ Efektywność i oszczędność - sprawność do 96,9%.
- ▶ Pierwsze uruchomienie gratis.
- ▶ Wygoda - system automatycznego rozpalania, modulacja mocy.
- ▶ Komfort obsługi - duży zasobnik paliwa, intuicyjny regulator.
- ▶ Palnik hybrydowy z funkcją automatycznego czyszczenia.
- ▶ Korpus z 5 mm stali kotłowej - wysoka wytrzymałość i żywotność.
- ▶ Bezpośrednie sterowanie siłownikiem zaworu mieszającego.
- ▶ Obsługa bufora.
- ▶ Czujnik pogody i zabezpieczenie STB w standardzie.



foto. 64
Kocioł c.o. Genesis Plus KPP 10 kW
z palnikiem hybrydowym PELLASX



foto. 65
Palnik hybrydowy
z funkcją automatycznego czyszczenia

Dodatkowe funkcje sterownika (opcja):

- ▶ Moduł rozszerzeń B (nr kat.: M-009955).
- ▶ Moduł rozszerzeń C (nr kat.: M-010124).
- ▶ Moduł internetowy - sterowanie przez internet (nr kat.: M-009693).
- ▶ Panel pokojowy, przewodowy, dotykowy, kolorowy (nr kat.: M-010388).
- ▶ Panel pokojowy, bezprzewodowy, dotykowy, monochromatyczny (nr kat.: M-012870).
- ▶ Panel pokojowy, bezprzewodowy, dotykowy, kolorowy (nr kat.: M-013942).



foto. 66
Regulator
PELLASX S.Control MK2



foto. 67
Panel pokojowy, dotykowy, kolorowy
w wersji przewodowej lub bezprzewodowej



foto. 68
Panel pokojowy, dotykowy, monochromatyczny
w wersji bezprzewodowej

* Szczegóły w karcie gwarancyjnej.

** Złotym Medalem MTP wyróżniony został typoszereg kotłów c.o. Genesis Plus KPP 10, 15, 20 kW.

KOCIOŁ ELEKTRYCZNY *electra* 11-23GT DO C.O. I C.W.U.

- ▶ Wysoka wydajność - szybki nagrzew.
- ▶ Oszczędna praca na podstawie krzywej grzewczej - w standardzie.
- ▶ Kompaktowe wymiary i szybki montaż.
- ▶ Trzy stopnie mocy grzewczej.
- ▶ Praktycznie bezgłośna praca.
- ▶ Trzy tryby pracy: c.o., c.w.u., automatycznego przełączania obiegów.
- ▶ Wifi Smart Home - w standardzie.
- ▶ Duży wyświetlacz z intuicyjnym menu.
- ▶ Ochrona przed zatarciem pompy.
- ▶ Tryb automatycznego odkażania - Anty-Legionella.
- ▶ Dwustopniowa ochrona przed zamarzaniem.
- ▶ Ochrona przed przegrzaniem.
- ▶ Ochrona przed „suchobiegiem”.
- ▶ Ochrona przed zbyt częstym załączaniem grzałek.
- ▶ Ochrona przeciwprzepięciowa.
- ▶ Funkcja oszczędzania energii.
- ▶ Wbudowana pompa obiegowa i naczynie przeponowe o pojemności 5 l.
- ▶ Dwa czujniki temperatury wody.
- ▶ Wyposażenie opcjonalne¹:
 - Moduł c.w.u. - zawór trójdrogowy i czujnik c.w.u. (nr kat. 40-174304).



fol. 69
Elektryczny kocioł c.o. Electra



Dane techniczne kotła elektrycznego Electra 11-23GT

specyfikacja	j. m.	Electra 11GT	Electra 16GT	Electra 23GT
numer katalogowy kotła elektrycznego Electra	-	17-110100	17-160100	17-230100
kod EAN kotła elektrycznego Electra	-	5901224338564	5901224338571	5901224338588
numer katalogowy modułu c.w.u.	-	-	40-174304	-
kod EAN modułu c.w.u.	-	-	5901224340147	-
moc znamionowa	kW	11	16	23
liczba faz zasilania	-	3	3	3
napięcie zasilania	V	400	400	400
prąd znamionowy	A	16	23,2	33,3
minimalny przekrój przewodu zasilania	mm ²	5x2,5	5x4	5x6
zakres temperatury pracy	°C	-	30 ÷ 80	-
maksymalna temperatura wody	°C	-	75	-
temperatura ochrony przed zamarzaniem	°C	-	< 8	-
zasilanie zaworu trójdrogowego	-	-	~ 230 V / 0,5 A	-
pojemność zbiornika wyrównawczego	l	-	5	-
średnica króćców zasilania/powrotu c.o.	-	-	GZ 3/4"	-
średnica króćca zasilania zimnej wody	-	-	GZ 1/2"	-
wymiary urządzenia	mm	-	665 x 358 x 218	-

* Szczegóły w karcie gwarancyjnej oraz na stronie: <https://galmet.com.pl/pl/pliki-do-pobrania>.

¹ Nieujęte w cenie podstawowej.

AKCESORIA I CZĘŚCI ZAMIENNE DO KOTŁÓW C.O.

I.p.	nr kat.	nazwa	kod EAN
1	M-011044	Czujnik płomienia	5901224081941
2	M-010422	Czujnik pogodowy	5901224074943
3	M-011045	Czujnik temperatury CT4 do regulatora S.Control	5901224081699
4	M-014396	Czujnik temperatury CT10 do regulatora S.Control MK2	5901224608735
5	M-010968	Czujnik temperatury palnika	5901224080098
6	08-001000	Czujnik temperatury powrotu	5901224700811
7	M-010521	Czujnik temperatury spalin	5901224076213
8	M-010564	Izolacja podłogi do kotła Genesis Plus 10 kW (25 x 295 x 375 mm)	5901224079443
9	M-010569	Izolacja podłogi do kotła Genesis Plus 15 kW (25 x 367 x 375 mm)	5901224079016
10	M-010574	Izolacja podłogi do kotła Genesis Plus 20 kW (25 x 439 x 375 mm)	5901224079146
11	M-009693	Moduł internetowy	5901224065675
12	M-009955	Moduł rozszerzeń B	5901224068430
13	M-010124	Moduł rozszerzeń C	5901224070587
14	40-700180	Nadstawka do zasobnika 180 dm ³	5901224830815
15	M-010561	Oplomka sucha Genesis Plus 10 kW	5901224078538
16	M-010566	Oplomka sucha Genesis Plus 15 kW	5901224079009
17	M-010571	Oplomka sucha Genesis Plus 20 kW	5901224079153
18	M-011070	Oplomka sucha Genesis Plus 25 kW	5901224080814
19	M-010001	Oplomka sucha Genesis Plus 34 kW	5901224069079
20	M-010388	Panel pokojowy, przewodowy, dotykowy, kolorowy	5901224074530
21	M-012870	Panel pokojowy, bezprzewodowy, dotykowy, monochromatyczny	5901224088346
22	M-013942	Panel pokojowy, bezprzewodowy, dotykowy, kolorowy	5901224094934
23	40-250221	Popielnik do kotła Genesis 12, 16 kW	5901224827273
24	40-250222	Popielnik do kotła Genesis 24 kW	5901224827280
25	40-250223	Popielnik do kotłów Genesis Plus 10 kW	5901224827297
26	40-250224	Popielnik do kotłów Genesis Plus 15 kW	5901224827303
27	40-250225	Popielnik do kotłów Genesis Plus 20 kW	5901224827327
28	40-250226	Popielnik do kotłów Genesis Plus 25 kW	5901224827341
29	40-250227	Popielnik do kotłów Genesis Plus 34 kW	5901224827358
30	M-010244	Rura poliuretanowa fi 60 - 1 mb	5901224072260
31	40-250229	Sucha przegroda (komplet) do kotła Genesis Plus 10 kW	5901224830853
32	40-250228	Sucha przegroda (komplet) do kotła Genesis Plus 15 kW	5901224829123
33	40-250230	Sucha przegroda (komplet) do kotła Genesis Plus 20 kW	5901224830860
34	M-006381	Wężownica schładzająca z zaworem JBV-1 i osprzętem (zabudowana) do kotłów 30-70 kW	5901224001314
35	M-010857	Zabezpieczenie termiczne STB	5901224079085
36	M-010335	Zapalarka ceramiczna I	5901224073823
37	M-010924	Zapalarka ceramiczna na gwint	5901224079832
38	M-012338	Zapalarka stalowa	5901224085963
39	40-700181	Zasobnik 180 dm ³	5901224830921
40	40-700182	Zasobnik 350 dm ³	5901224830938
41	M-007037	Szczeliwo szklane 15 mm - 1 mb	5901224020766
42	M-006366	Termomanometr	5901224007057
43	M-000038	Termometr kapilarny	5901224000232
44	M-006275	Wężownica schładzająca z zaworem JBV-1 i osprzętem (zabudowana) do kotłów 12-30 kW	5901224001208
45	M-001368	Zawór upustowo-schładzający termostatyczny DBV-1	5901224001192



Regulator PELLASX S.Control MK2

- ▶ Komfortowy regulator z dotykowym wyświetlaczem.
- ▶ Intuicyjne menu graficzne i łatwa konfiguracja.
- ▶ Automatycznie dobrane parametry powietrza i paliwa.
- ▶ Możliwość pracy wg krzywej grzewczej - czujnik zewnętrzny w komplecie.
- ▶ Bezpośrednie sterowanie siłownikiem zaworu mieszającego.
- ▶ Obsługa bufora, 4 pomp obiegowych.
- ▶ Współpraca z dedykowanym/dwustanowym panelem pokojowym.



Moduły rozszerzeń - dodatkowe funkcje sterownika

Moduł rozszerzeń B

- ▶ Obsługa dwóch dodatkowych obiegów grzewczych wyposażonych w zawory mieszające.
- ▶ Obsługa bufora c.o. - dolna i górna temperatura.
- ▶ Sterowanie dodatkowym podajnikiem paliwa.
- ▶ Możliwość podłączenia dwóch dodatkowych termostatów pokojowych.
- ▶ Konfigurowalne wyjście do obsługi kotła rezerwowego lub alarmów.

Moduł rozszerzeń C

- ▶ Obsługa dwóch dodatkowych obiegów grzewczych wyposażonych w zawory mieszające.
- ▶ Sterowanie pompą cyrkulacyjną c.w.u.
- ▶ Możliwość podłączenia dwóch dodatkowych termostatów pokojowych.
- ▶ Konfigurowalne wyjście do obsługi kotła rezerwowego lub alarmów.

REGIONALNI HANDLOWCY

REGIONALNI HANDLOWCY

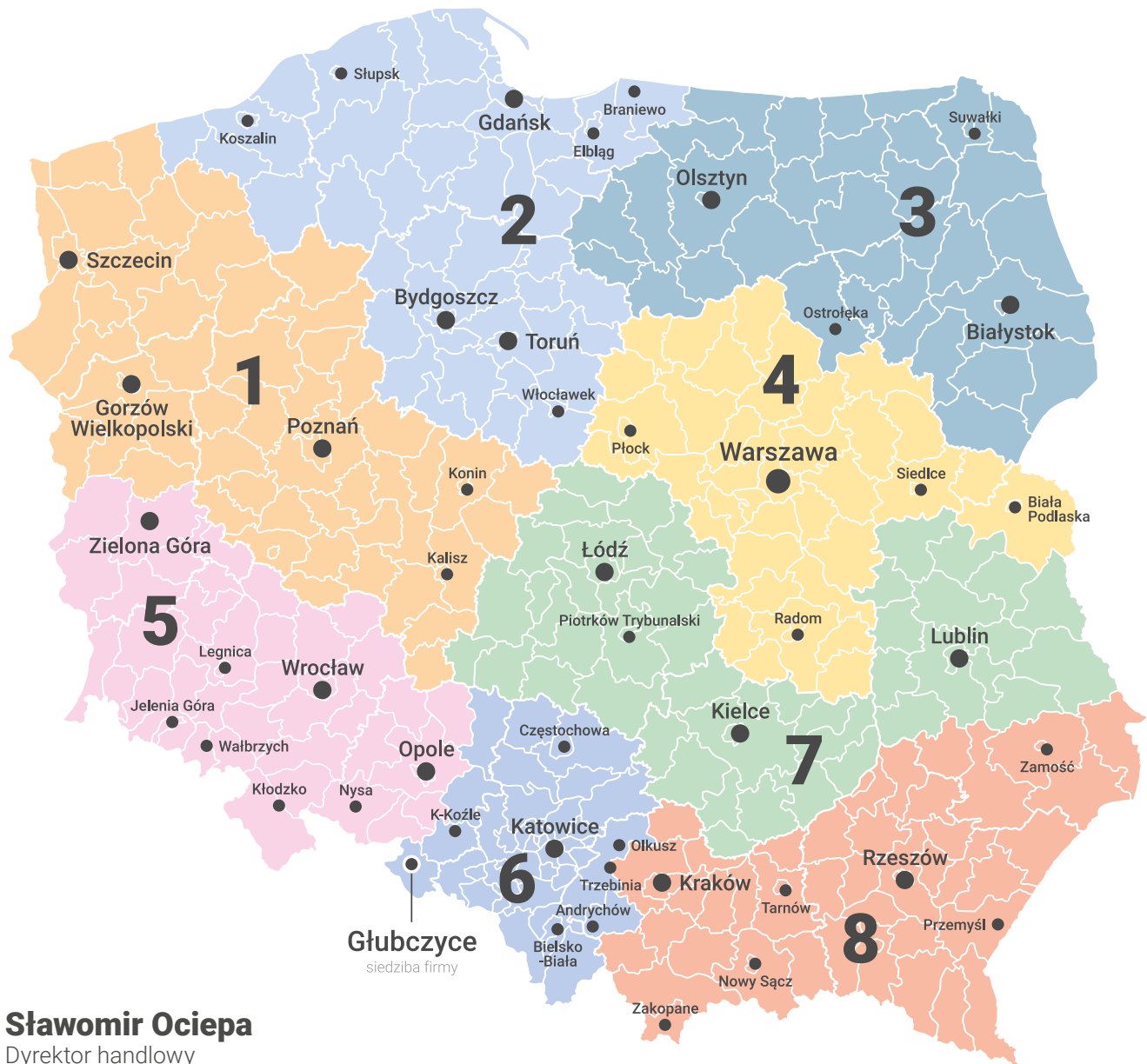

Sławomir Ociepa

Dyrektor handlowy

kom.: +48 600 901 925
s.ociepa@galmet.com.pl

1. Przemysław Racki
kom. +48 606 895 991
p.racki@galmet.com.pl

2. Patrycjusz Przybytkowski
kom. +48 664 036 861
p.przybytkowski@galmet.com.pl

3. Łukasz Horoszko
kom. +48 606 341 112
l.horoszko@galmet.com.pl

4. Ireneusz Szychowski
kom. +48 664 035 268
i.szychowski@galmet.com.pl

5. Wojciech Lizak
kom. +48 608 208 402
w.lizak@galmet.com.pl

6. Andrzej Kozieł
kom. +48 602 323 328
a.kozieł@galmet.com.pl

7. Tomasz Szymański
kom. +48 604 231 610
t.szymanski@galmet.com.pl

8. Olaf Galara
kom. +48 602 198 811
olafgalara@galmet.com.pl

DORADCY TECHNICZNI OZE





 **1. Marek Sobierajski**
kom. +48 883 368 442
m.sobierajski@galmet.com.pl

 **4. Juliusz Banaszak**
kom. +48 602 729 006
j.banaszak@galmet.com.pl

 **2. Maciej Kowal**
kom. +48 692 084 459
m.kowal@galmet.com.pl

 **5. Krystian Wardega**
kom. +48 692 094 727
k.wardega@galmet.com.pl

 **3. Karol Konarzewski**
kom. +48 666 369 491
k.konarzewski@galmet.com.pl

 **6. Maciej Rafalski**
kom. +48 784 935 213
m.rafalski@galmet.com.pl

DANE KONTAKTOWE

DZIAŁ SPRZEDAŻY:

tel. +48 77 403 45 20
sprzedaz@galmet.com.pl

Stanisław Dąbrowa
kom. +48 692 081 045
sprzedaz1@galmet.com.pl
region 1 i 2

Mateusz Lenartowicz
kom. +48 692 081 857
sprzedaz2@galmet.com.pl
region 4 i 7

Rafał Haremza
kom. +48 692 081 709
sprzedaz3@galmet.com.pl
region 3 i 8

Tomasz Maliszewski
kom. +48 692 096 089
sprzedaz4@galmet.com.pl
region 5 i 6

Kierownik działu sprzedaży:
Adam Tromsa
kom. +48 692 086 991
a.tromsa@galmet.com.pl

SKLEP INTERNETOWY Z CZĘŚCIAMI:

www.sklep.galmet.com.pl
tel. +48 77 403 45 20
kom. +48 728 373 545
sklep@galmet.com.pl

KRAJOWE CENTRUM DORADZTWA TECHNIKI GRZEWCZEJ:

tel. +48 77 403 45 60

Kierownik działu wsparcia technicznego:
Roman Balicz
kom. +48 608 694 921
r.balicz@galmet.com.pl

Doradcy techniczni ds. pomp ciepła:
Julia Sobaszek
Martyna Mikulska
Artur Leus
kom. +48 784 941 146
pompyciepla@galmet.com.pl

Doradca techniczny ds. zbiorników
Paulina Piasecka
kom. +48 883 357 787
zbiorniki@galmet.com.pl

Doradca techniczny ds. kolektorów
słonecznych i fotowoltaiki:
Wojciech Pytel
kom. +48 664 916 518
solary@galmet.com.pl

Doradca techniczny ds. rekuperatorów:
Sebastian Garyga
kom. +48 883 364 142
rekuperacja@galmet.com.pl

Doradca techniczny ds. kotłów c.o.:
Artur Adamów
kom. +48 883 321 066
kotly@galmet.com.pl

Doradca ds. dofinansowań:
Ewelina Barton
kom. +48 692 086 899
e.barton@galmet.com.pl

SERWIS:

tel. +48 77 403 45 30
serwis@galmet.com.pl

Kierownik działu serwisu:
Jarosław Trynda
kom. +48 600 901 933
j.trynda@galmet.com.pl

Zastępca kierownika działu serwisu:
Paweł Blicharz
kom. +48 606 826 141
p.blicharz@galmet.com.pl

Serwis pomp ciepła:
Artur Bernardt
kom. +48 664 947 856
a.bernhardt@galmet.com.pl

Formularz zgłoszeniowy 24/7
dostępny na stronie
www.galmet.com.pl/pl/serwis

DZIAŁ EKSPORTU:

tel. +48 77 403 45 80
export@galmet.com.pl

Export Sales Director:
Dariusz Siudmak
kom. +48 600 895 069
d.siudmak@galmet.com.pl

Export Sales Manager:
Krzysztof Rudnicki
kom. +48 883 364 137
k.rudnicki@galmet.com.pl

Export Sales Assistant:
Barbara Fullnetscheck
kom. +48 883 329 575
b.fullnetscheck@galmet.com.pl

Export Sales Assistant:
Jerzy Hołownia
kom. +48 606 895 990
j.holownia@galmet.com.pl



Galmet
energia odnawialna



NAJNOWSZA GENERACJA POWIETRZNYCH POMP CIEPŁA DO NOWYCH I MODERNIZOWANYCH BUDYNKÓW

» AIRMAX³ 5-14GT

Airmax³ - najnowsza generacja powietrznych pomp ciepła do nowych i modernizowanych budynków. Nowy Airmax³ łączy zaawansowaną technologię i wyjątkową wydajność z ponadczasowym designem i klasyczną formą. Airmax 3. generacji to ekologia, wydajność oraz komfort na niespotykanym dotąd poziomie zarówno w zakresie ogrzewania jak i chłodzenia budynku.



„Galmet Sp. z o.o.” Sp. K.
48-100 Głubczyce, ul. Raciborska 36
tel.: +48 77 403 45 00
fax: +48 77 403 45 99

Sprzedaż: +48 77 403 45 20
sprzedaz@galmet.com.pl

www.galmet.com.pl

 Produkujemy w Polsce

Krajowe centrum doradztwa techniki grzewczej:
tel. +48 77 403 45 60

zbiorniki@galmet.com.pl
pompyniepla@galmet.com.pl
rekuperacja@galmet.com.pl
solary@galmet.com.pl
kotly@galmet.com.pl

Więcej informacji

